

Документ подписан простой электронной подписью

Информация о владельце:

ФИО: Волхонов Михаил Станиславович

Должность: Врио ректора

Дата подписания: 02.09.2024 16:05:42

Уникальный программный ключ:

b2dc754702040c20fec98d577a1b983ee223ea27599d45aa8c272d0610c6e81

МИНИСТЕРСТВО СЕЛЬСКОГО ХОЗЯЙСТВА РОССИЙСКОЙ ФЕДЕРАЦИИ
ФЕДЕРАЛЬНОЕ ГОСУДАРСТВЕННОЕ БЮДЖЕТНОЕ ОБРАЗОВАТЕЛЬНОЕ
УЧРЕЖДЕНИЕ ВЫСШЕГО ОБРАЗОВАНИЯ
«КОСТРОМСКАЯ ГОСУДАРСТВЕННАЯ СЕЛЬСКОХОЗЯЙСТВЕННАЯ АКАДЕМИЯ»

УТВЕРЖДАЮ

Декан факультета агробизнеса

ФОНД ОЦЕНОЧНЫХ СРЕДСТВ

по дисциплине

**ИНФОРМАЦИОННЫЕ ТЕХНОЛОГИИ В ПРОФЕССИОНАЛЬНОЙ
ДЕЯТЕЛЬНОСТИ**

Направление подготовки	<u>35.03.10 Ландшафтная архитектура</u>
Направленность (профиль)	<u>Ландшафтная архитектура</u>
Квалификация выпускника	<u>бакалавр</u>
Форма обучения	<u>очная, заочная</u>
Срок освоения ОПОП ВО	<u>4 года</u>

Караваево 2024

Фонд оценочных средств предназначен для оценивания сформированности компетенций по направлению подготовки 35.03.10 Ландшафтная архитектура по дисциплине «Информационные технологии в профессиональной деятельности».

Разработчик (и):

Доцент кафедры строительных
конструкций Примакина Е.И.

Программа дисциплины РАССМОТРЕНА и ОДОБРЕНА на заседании кафедры строительных конструкций протокол № 8 от 18 апреля 2024 года

Заведующий кафедрой строительных
конструкций Гуревич Т.М.

Программа дисциплины ОДОБРЕНА методической комиссией факультета агробизнеса. Протокол № 5 от 04 июня 2024 года

Председатель методической комиссии
факультета агробизнеса Сорокин А.Н.

Паспорт фонда оценочных средств

Таблица 1

Модуль дисциплины	Формируемые компетенции или их части	Оценочные материалы и средства	Количество
Особенности интерфейса современных версий системы <i>ArchiCAD</i> . Начало работы, настройка программы.	ОПК -7 Способен понимать принципы работы современных информационных технологий и использовать их для решения задач профессиональной деятельности	Самостоятельная работа	1
Точные построения. Линии и точки привязки. Редактирование.		Самостоятельная работа	1
Команды черчения.			
Генплан. Работа со слоями. Растительность. Здания и сооружения. Чертим пруд. Вычитание и подрезание штриховки Заливка газонов и дорожек. Оформление таблиц, штампа, вывод листа на печать.		Самостоятельные работы	2

**1 ОЦЕНОЧНЫЕ МАТЕРИАЛЫ, НЕОБХОДИМЫЕ
ДЛЯ ОЦЕНКИ ЗНАНИЙ, УМЕНИЙ И НАВЫКОВ ДЕЯТЕЛЬНОСТИ
В ПРОЦЕССЕ ОСВОЕНИЯ ДИСЦИПЛИНЫ**

Таблица 2 – Формируемые компетенции

Код и наименование компетенции	Код и наименование индикатора достижения компетенции (части компетенции)	Оценочные материалы и средства
ОПК -7 Способен понимать принципы работы современных информационных технологий и использовать их для решения задач профессиональной деятельности	Модуль 1. Особенности интерфейса современных версий системы ArchiCAD. Начало работы, настройка программы	
	ОПК -7.1 владение основными приемами и методами компьютерного проектирования объектов ландшафтного строительства	Самостоятельная работа
	Модуль 2. Точные построения. Линии и точки привязки. Редактирование	
	ОПК -7.1 владение основными приемами и методами компьютерного проектирования объектов ландшафтного строительства	Самостоятельная работа
	Модуль 3. Команды черчения	
	ОПК -7.1 владение основными приемами и методами компьютерного проектирования объектов ландшафтного строительства	Самостоятельная работа
	Модуль 4. Генплан	
ОПК -7.1 владение основными приемами и методами компьютерного проектирования объектов ландшафтного строительства ОПК -7.2 разработка проектной документации объектов ландшафтного строительства с помощью компьютерной графики	Самостоятельные работы	

Оценочные материалы и средства для проверки сформированности компетенций

Модуль 1. Особенности интерфейса современных версий системы ArchiCAD. Начало работы, настройка программы.

Самостоятельная работа

1. Построить фигуры с помощью команд Дуга и Круг, используя привязки к характерным геометрическим точкам объектов и автоотслеживание

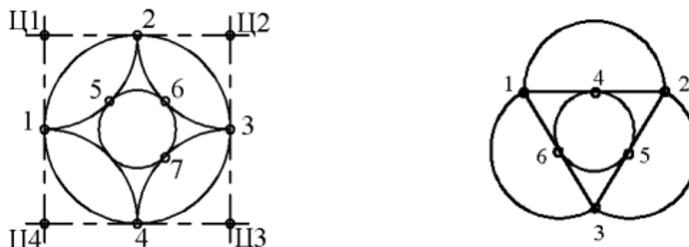

2. Построить командой Полилиния многоугольник по размерам

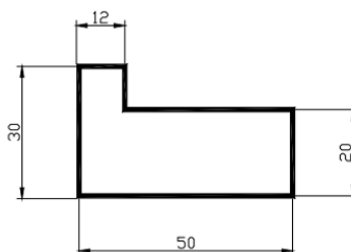

3. Построить с помощью команд Полилиния и Отрезок указанную на рисунке фигуру, используя объектную привязку

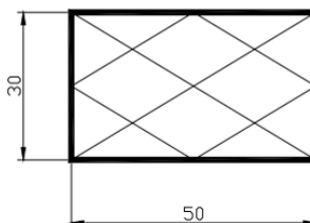

4. Построить командой Полилиния произвольную ломаную при включенном режиме Орто



5. Построить прямоугольники по координатам углов: первый - (95, 280), (135, 260) толщиной 1мм; второй - (110, 270), (150,250) толщиной 2 мм



6. Построить командой Полигон правильные многоугольники:
- семиугольник, вписанный в окружность радиуса 18 мм с центром в точке с координатами 110, 220;

- пятиугольник, описанный вокруг окружности радиуса 15 мм с центром в точке с координатами 145,225.

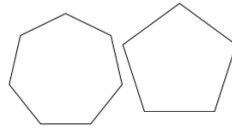

7. Построить окружность в прямоугольнике по двум касательным, размеры – произвольные.

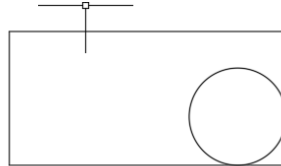

8. Построить окружность в семиугольнике по трем касательным

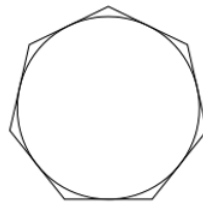

9. Используя режимы объектной привязки внутри пятиугольника провести внутренние линии

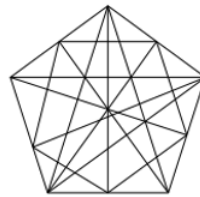

10. Командой Точка по строить две точки, задав их стиль



11. Построенные точки соединить с характерными точками окружностей, используя объектную привязку

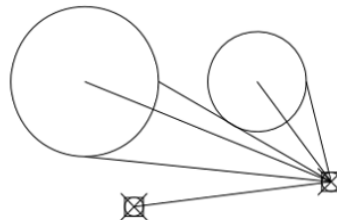

12. Построить две окружности и вписать в них два эллипса

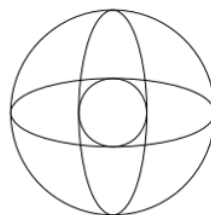

13. Командой Сплайн построить сплайн кривую по произвольным размерам

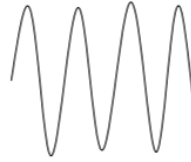

14. Построить набор элементов для плана парка

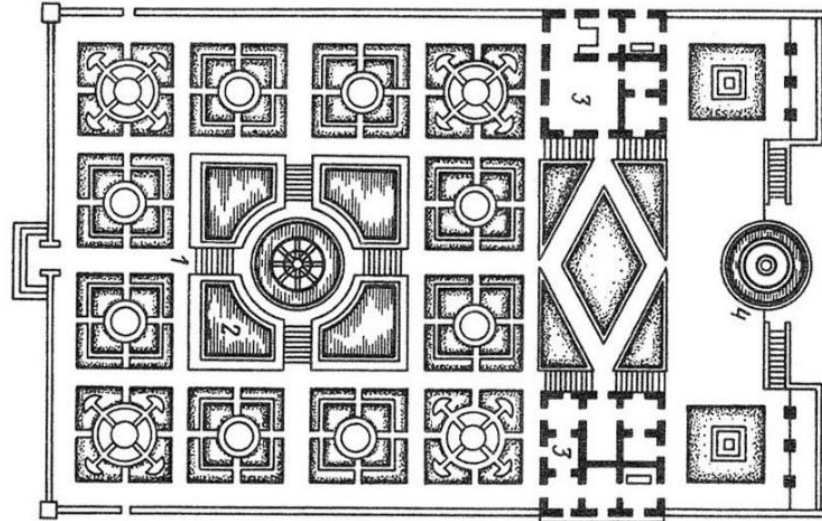

Все указанные задания разместить равномерно на экране монитора для демонстрации преподавателю.

Модуль 2. Точные построения. Линии и точки привязки. Редактирование Модуль 3. Команды черчения

Самостоятельная работа

1. Вычертить по предлагаемым размерам

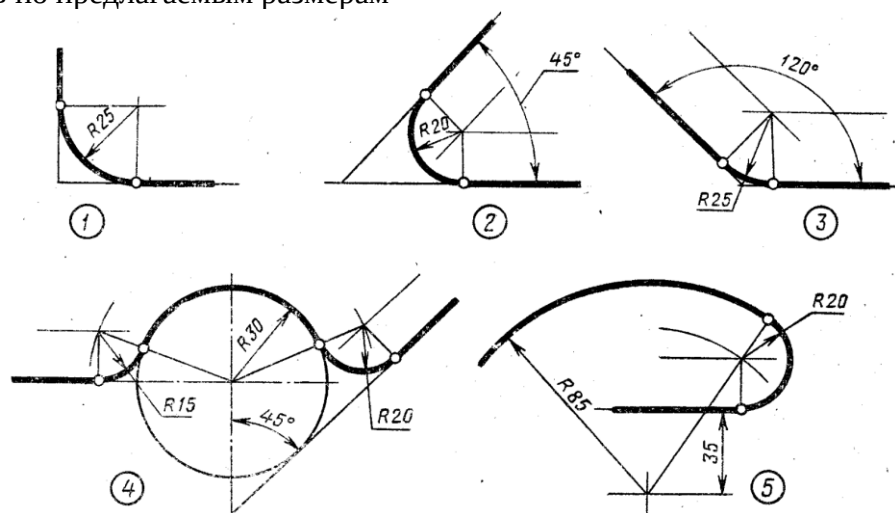

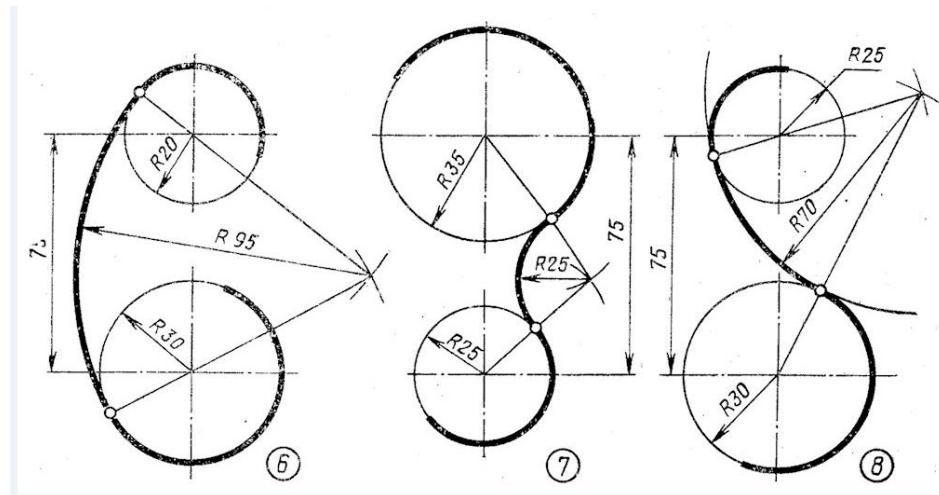

Модуль 4. ГЕНПЛАН Работа со слоями. Растительность
Самостоятельная работа

1. Вычертить по подложке на плане растительность

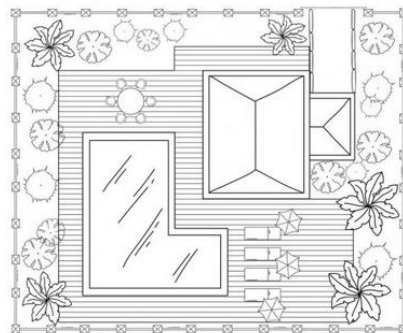

2. Вычертить по подложке на плане растительность



Модуль 4. Генплан. Здания и сооружения. Чертим пруд.

Самостоятельная работа №1

1. Вычертить по подложке пруд

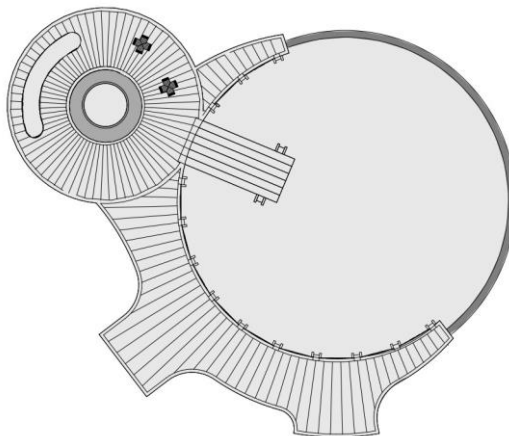

2. Вычертить по подложке план участка

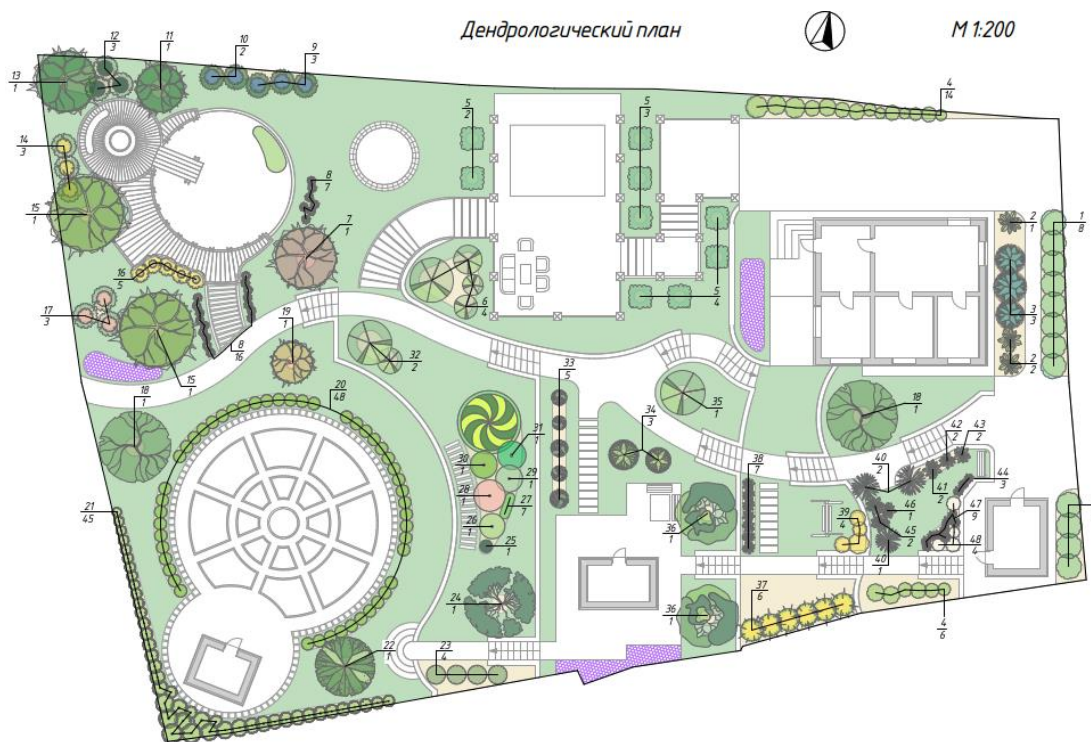

2 ОЦЕНИВАНИЕ САМОСТОЯТЕЛЬНЫХ РАБОТ

Таблица 3 – Формируемые компетенции (или их части)

Код и наименование компетенции (указанные в РПД)	Код и наименование индикатора достижения компетенции (части компетенции)	Оценочные материалы и средства
ОПК -7 Способен понимать принципы работы современных информационных технологий и использовать их для решения задач профессиональной деятельности	ОПК -7.1 владение основными приемами и методами компьютерного проектирования объектов ландшафтного строительства ОПК -7.2 разработка проектной документации объектов ландшафтного строительства с помощью компьютерной графики	Проверка самостоятельных работ

Таблица 4 – Критерии оценки самостоятельных работ

Показатели	Количество баллов	
	минимальное	максимальное
Соблюдение графика выполнения самостоятельных работ	10	20
Защита самостоятельных работ	35	70
Активность при выполнении самостоятельных работ	5	10
Итого:	50	100

Таблица 5 – Критерии оценивания сформированности компетенций по самостоятельным работам

Код и наименование индикатора достижения компетенции (части компетенции)	Критерии оценивания сформированности компетенции (части компетенции)		
	на базовом уровне	на повышенном уровне	
	соответствует оценке «удовлетворительно» 50-64% от максимального балла	соответствует оценке «хорошо» 65-85% от максимального балла	соответствует оценке «отлично» 86-100% от максимального балла
ОПК -7.1 владение основными приемами и методами компьютерного проектирования объектов ландшафтного строительства ОПК -7.2 разработка проектной документации объектов	Умеет в основном владеть приемами компьютерного проектирования; владеть навыками работы в программных комплексах ArchiCad разрабатывать проектную документацию, объектов ландшафтного строительства	Умеет владеть приемами компьютерного проектирования; владеть навыками работы в программных комплексах ArchiCad разрабатывать проектную документацию, объектов ландшафтного	Работы выполнены и защищены до окончания обозначенного срока; студент уверенно владеет основными приемами и методами компьютерного проектирования объектов ландшафтного строительства, демонстрирует

ландшафтного строительства с помощью компьютерной графики	помощью компьютерной графики.	строительства с помощью компьютерной графики; при защите самостоятельных работ по существу отвечает на поставленные вопросы, с небольшими погрешностями демонстрирует навыки работы в программных комплексах, в ответах допускает небольшие пробелы, не искажающие их содержания	навыки уверенного пользователя программных графических комплексов оформления проектной документации объектов ландшафтного строительства. в
---	-------------------------------	--	---

Базовый уровень сформированности компетенции, соответствующий оценке «удовлетворительно», считается достигнутым, если студент по итогам подготовки и защиты самостоятельных работ набирает от 50 до 64 баллов, повышенный уровень считается достигнутым, если студент набирает от 65 до 100 баллов, при этом оценке «хорошо» соответствует 65-85 баллов, оценке «отлично» 86-100 баллов.

3 ОПРЕДЕЛЕНИЕ РЕЗУЛЬТАТА ПРОМЕЖУТОЧНОЙ АТТЕСТАЦИИ

Форма промежуточной аттестации по дисциплине *экзамен*.

Окончательные результаты обучения (формирования компетенций) определяются посредством перевода баллов, набранных студентом в процессе освоения дисциплины, в оценки:

– базовый уровень сформированности компетенции считается достигнутым, если результат обучения соответствует оценке «удовлетворительно» (50-64 рейтинговых баллов);

– повышенный уровень сформированности компетенции считается достигнутым, если результат обучения соответствует оценкам «хорошо» (65-85 рейтинговых баллов) и «отлично» (86-100 рейтинговых баллов).

4 ПОРЯДОК ПРОВЕДЕНИЯ ПОВТОРНОЙ ПРОМЕЖУТОЧНОЙ АТТЕСТАЦИИ

Форма промежуточной аттестации по дисциплине *экзамен*.

Фонд оценочных средств для проведения повторной промежуточной аттестации формируется из числа оценочных средств по темам, которые не освоены студентом.

Примечание:

Дополнительные контрольные испытания проводятся для студентов, набравших менее **50 баллов** (в соответствии с «Положением о модульно-рейтинговой системе»).