

Документ подписан простой электронной подписью  
Информация о владельце:  
ФИО: Волхонов Михаил Станиславович  
Должность: Ректор  
Дата подписания: 23.12.2024 13:14:56  
Уникальный программный ключ:  
40a6db1879d6a9ee29ec8e6b92f95e4614a0998

МИНИСТЕРСТВО СЕЛЬСКОГО ХОЗЯЙСТВА РОССИЙСКОЙ ФЕДЕРАЦИИ  
ФЕДЕРАЛЬНОЕ ГОСУДАРСТВЕННОЕ БЮДЖЕТНОЕ ОБРАЗОВАТЕЛЬНОЕ  
УЧРЕЖДЕНИЕ ВЫСШЕГО ОБРАЗОВАНИЯ  
«КОСТРОМСКАЯ ГОСУДАРСТВЕННАЯ СЕЛЬСКОХОЗЯЙСТВЕННАЯ АКАДЕМИЯ»

Кафедра информационных технологий в электроэнергетике

Утверждаю:  
И.о. декана электроэнергетического  
факультета

Николай Александрович  
Климов

Подписано цифровой подписью:  
Николай Александрович Климов  
Дата: 2024.09.11 16:00:41 +03'00'

/ Н.А. Климов /

"11" сентября 2024 года

ФОНД ОЦЕНОЧНЫХ СРЕДСТВ  
по дисциплине  
«Информатика»

Специальность 09.02.07 Информационные системы и программирование

Квалификация выпускника программист

Форма обучения очная

Срок освоения ППССЗ 3 года 10 месяцев

На базе основного общего образования

Фонд оценочных средств предназначен для контроля знаний и умений, обучающихся по ППССЗ (СПО) специальности: 09.02.07 Информационные системы и программирование. Дисциплина: «Информатика»

Составитель Сергей Геннадьевич Лебедев / С.Г. Лебедев /

Подписано цифровой подписью:  
Сергей Геннадьевич Лебедев  
Дата: 2024.09.05 09:58:40 +03'00'

Фонд оценочных средств обсужден на заседании кафедры информационных технологий в электроэнергетике, протокол № 1 от «05» сентября 2024.

Заведующий кафедрой Николай Александрович Климов / Н.А. Климов /

Подписано цифровой подписью:  
Николай Александрович Климов  
Дата: 2024.09.05 14:39:04 +03'00'

Согласовано:

Председатель методической комиссии электроэнергетического факультета, протокол №7 от «10» сентября 2024 года.

Алексей Сергеевич Яблоков / А.С. Яблоков /

Подписано цифровой подписью:  
Алексей Сергеевич Яблоков  
Дата: 2024.09.10 14:59:14 +03'00'

**Паспорт  
фонда оценочных средств  
Результаты освоения учебной дисциплины «Информатика»  
ППССЗ (СПО) по специальности:  
09.02.07 Информационные системы и программирование**

| Модуль дисциплины  | Формируемые компетенции или их части   | Оценочные материалы и средства | Количество    |
|--|--|--------------------------------|---------------|
| 1  | 2  | 3                              | 4             |
| Введение   | <p>ОК 01. Выбирать способы решения задач профессиональной деятельности применительно к различным контекстам</p> <p>ОК 02. Использовать современные средства поиска, анализа и интерпретации информации и информационные технологии для выполнения задач профессиональной деятельности.</p> <p>ОК СОО-02<br/>Использовать современные средства поиска, анализа и интерпретации информации, и информационные технологии для выполнения задач профессиональной деятельности</p> | ТСк                            | 12            |
| Основные этапы развития информационного общества. Этапы развития технических средств и информационных ресурсов   |  | Опрос<br>ТСк                   | 10<br>15      |
| Подходы к понятию информации и измерению информации  |  | Опрос<br>КНР<br>ТСк            | 4<br>10<br>14 |
| Принципы обработки информации компьютером. Арифметические и логические основы работы компьютера. Алгоритмы и способы их описания                       |  | Опрос<br>ТСк                   | 9<br>41       |
| Хранение информационных объектов различных видов на различных цифровых носителях. Определение объемов различных носителей информации. Архив информации |  | Опрос<br>КНР<br>ТСк            | 8<br>4<br>21  |
| Поиск информации с использованием компьютера. Программные поисковые сервисы. Использование ключевых слов, фраз для поиска информации.                  |  | Опрос<br>ТСк                   | 4<br>13       |
| Передача информации между компьютерами. Проводная и беспроводная связь.  |  | Опрос<br>ТСк                   | 6<br>12       |
| Архитектура компьютеров. Виды программного обеспечения компьютеров   |  | Опрос<br>ТСк                   | 7<br>57       |
| Объединение компьютеров в локальную сеть   |  | ТСк                            | 10            |

| 1   | 2  | 3                   | 4             |
|---|--|---------------------|---------------|
| Возможности настольных издательских систем: создание, организация и основные способы преобразования (верстки) текста                | <p>ОК 01. Выбирать способы решения задач профессиональной деятельности применительно к различным контекстам</p> <p>ОК 02. Использовать современные средства поиска, анализа и интерпретации информации и информационные технологии для выполнения задач профессиональной деятельности.</p> <p>ОК СОО-02<br/>Использовать современные средства поиска, анализа и интерпретации информации, и информационные технологии для выполнения задач профессиональной деятельности</p> | ТСк                 | 10            |
| Текстовые процессоры  |  | Опрос<br>КНР<br>ТСк | 4<br>32<br>42 |
| Представление о программных средах компьютерной графики, мультимедийных средах  |  | Опрос<br>КНР<br>ТСк | 4<br>30<br>20 |
| Возможности динамических (электронных) таблиц. Математическая обработка числовых данных   |  | Опрос<br>КНР<br>ТСк | 6<br>14<br>57 |
| Представления о технических и программных средствах телекоммуникационных технологий   |  | Опрос<br>ТСк        | 5<br>15       |
| Возможности сетевого программного обеспечения для организации коллективной деятельности в глобальных и локальных компьютерных сетях |  | ТСк                 | 23            |

# Оценочные материалы и средства для проверки сформированности компетенций

## Введение

### Компьютерное тестирование (ТСк)

*Выберите один правильный вариант ответа и нажмите кнопку «Далее»*

### **Информационное хранилище – это:**

место для хранения информации

+ большие объемы информации, для которой важным свойством является организация данных

ленты, диски, карты, флэшки

сложные инфоносители

### **Механическое устройство, позволяющее складывать числа, изобрел:**

П. Нортон

+ Б. Паскаль

Г. Лейбниц

Д. Нейман

### **Первые семикосточковые счеты были приспособлены для системы счисления:**

Для семеричной

для двоичной

+ для десятичной

для унарной

### **Сигналы, используемые при цифровой передаче и обработки информации:**

непрерывные

аналоговые

+ дискретные

Цифровые

### **Файловая система — это:**

системная программа

вложенная структура файлов

вложенная структура папок

+ вложенная структура папок и файлов

### **Тип файла Proba.html:**

текстовый

+ web-страница

графический

исполняемый

### **В папке могут храниться:**

только файлы

только другие папки

+ файлы и папки

окна Windows

**Папка, в которой хранятся все папки и файлы, называется:**

основной  
+ корневой  
главной  
вложенной

**Папка – это:**

средство упорядочения тематически связанных файлов  
+ именованная область диска  
программа, которая переводит язык программирования в машинный код  
программа, которая служит для подключения устройств ввода/вывода

**Главная функция информатики:**

+ разработка методов и средств преобразования информации и их использование в организации технологического процесса переработки информации  
исследование информационных процессов любой природы  
разработка информационной техники и создание новейшей технологии переработки информации на базе полученных результатов исследования информационных процессов  
решение научных и инженерных проблем создания, внедрения и обеспечения эффективного использования компьютерной техники и технологии во всех сферах общественной жизни

**Кибернетика – это:**

наука об искусственном интеллекте  
+ наука об общих закономерностях процессов управления и передачи информации в машинах, живых организмах и обществах  
наука об ЭВМ.  
наука о формах и законах человеческого мышления

**Информационные технологии – это:**

сведения о ком-то или о чём-то, передаваемые в форме знаков или сигналов.  
+ технологии накопления, обработки и передачи информации с использованием определённых (технических) средств.  
процессы передачи, накопления и переработки информации в общении людей, в живых организмах, технических устройствах и жизни общества.  
система для работы с программами, файлами и оглавлениями данных на компьютере.

**Критерии оценки:**

**5 баллов** выставляется обучающемуся, который правильно выполняет 9-10 тестовых заданий; умеет осуществлять поиск и использование информации, необходимой для эффективного выполнения профессиональных задач, профессионального и личностного развития

**4 балла** выставляется обучающемуся, если правильно выполнено 7-8 тестовых заданий.

**3 балла** выставляется обучающемуся, если правильно выполнено 5-6 тестовых заданий.

Ниже 3 баллов оценка обучающемуся не выставляется.

## Раздел 1: Информационная деятельность человека

### Тема 1: Основные этапы развития информационного общества. Этапы развития технических средств и информационных ресурсов

#### Опрос

Вопросы для опроса

1. Что такое информационные ресурсы.
2. Что представляет собой рынок информационных ресурсов?
3. Что относится к числу информационных услуг?
4. Какие события и процессы определили четыре информационных революции?
5. Что такое информационное общество?
6. В чем заключается информационный кризис общества? Какие пути его преодоления?
7. Что такое информационная культура?
8. Какие существуют опасности информационного общества?
9. Правовое регулирование в информационной сфере.
10. Проблемы информационной безопасности.

#### Критерии оценки:

**Оценка «отлично»** выставляется обучающемуся, который прочно усвоил программный материал в полном объеме, исчерпывающе, грамотно и логически стройно его излагает, четко формулирует основные понятия, приводит соответствующие примеры, уверенно владеет материалом.

**Оценка «хорошо»** выставляется обучающемуся, который твердо усвоил программный материал, грамотно и по существу излагает его без существенных ошибок, правильно применяет теоретические положения при решении конкретных задач, с небольшими погрешностями приводит формулировки определений, по ходу изложения допускает небольшие пробелы, не искажающие содержания ответа.

**Оценка «удовлетворительно»** выставляется обучающемуся, который не совсем твердо владеет программным материалом, знает основные теоретические положения изучаемой темы, при ответах допускает малосущественные погрешности, искажения логической последовательности при изложении материала, неточную аргументацию теоретических положений, испытывает затруднения при ответе на дополнительные вопросы.

**Оценка «неудовлетворительно»** выставляется обучающемуся, имеющему серьезные пробелы в знании учебного материала, допускающему принципиальные ошибки при ответе на вопросы.

#### Компьютерное тестирование (ТСк)

Выберите один правильный вариант ответа и нажмите кнопку «Далее»

#### Результатом процесса информатизации общества является:

переход на электронный документооборот

+ создание информационного общества, в котором главную роль играют интеллект и знания.

внедрение во все сферы компьютеров и повсеместная автоматизация рабочего места

изучение предмета ИНФОРМАТИКА в школах

**Между источником и приемником информации должна (должен) существовать:**

земля

линия связи

воздух

+ канал передачи

**Телекоммуникации — это:**

передача информации по мобильной связи

передача данных по телефону

+ дистанционная передача данных на базе компьютерных сетей и современных технических средств связи

спутниковое телевидение

**Деятельность человека, связанную с процессами получения, преобразования, накопления и передачи информации называют:**

естественной

научной

исследовательской

+ информационной

**Информационные процессы характерны для:**

технических устройств

+ общества

вещества

живой природы

**Информационная деятельность людей приводит к формированию:**

информационной культуры

+ информационного общества

научно-технического общества

нет правильного ответа

**Программное обеспечение третьего поколения компьютеров:**

+ сетевые и прикладные программы

алгоритмические языки программирования

машинные языки

графический интерфейс

**Процесс внедрения электронно-вычислительной техники во все сферы жизнедеятельности человека – это:**

коммуникация

информатизация

+ компьютеризация

социализация

**Массовая и специальная – это:**

+ виды информации по назначению

виды информации по области применения

нет верного ответа

свойства информации

**Книгопечатания изобретено:**

+ в XV веке

в XVII веке

в X веке

в XII веке

**Вторая информационная революция связана с:**

изобретением электричества

появлением персонального компьютера

+ изобретением книгопечатания

изобретением письменности

**Термин «Информатика» впервые стал использоваться в:**

Германии

Англии

России

+ Франция



**Носитель информации первого поколения компьютера:**

магнитная лента  
оптический компакт- диск  
+ перфокарта, перфолента  
магнитный диск

**Первый электронный, цифровой компьютер назывался:**

Apple  
+ ENIAC  
SONI  
Macintosh

**Первая программа была написана:**

+ Адой Лавлейс  
Говардом Айкеном  
Чарльзом Бэббиджем  
Полом Алленом

**Критерии оценки:**

**5 баллов** выставляется обучающемуся, который правильно выполняет 9-10 тестовых заданий; умеет осуществлять поиск и использование информации, необходимой для эффективного выполнения профессиональных задач, профессионального и личностного развития

**4 балла** выставляется обучающемуся, если правильно выполнено 7-8 тестовых заданий.

**3 балла** выставляется обучающемуся, если правильно выполнено 5-6 тестовых заданий.

Ниже 3 баллов оценка обучающемуся не выставляется.

**Раздел 2: Информация и информационные процессы****Тема 1: Подходы к понятию информации и измерению информации****Опрос**

*Вопросы для опроса*

1. Определение понятия «информация».
2. Алфавитный подход к измерению информации.
3. Количественный подход к измерению информации.
4. Определение понятия «бит».

**Критерии оценки:**

**Оценка «отлично»** выставляется обучающемуся, который прочно усвоил программный материал в полном объеме, исчерпывающе, грамотно и логически стройно его излагает, четко формулирует основные понятия, приводит соответствующие примеры, уверенно владеет материалом.

**Оценка «хорошо»** выставляется обучающемуся, который твердо усвоил программный материал, грамотно и по существу излагает его без существенных ошибок, правильно применяет теоретические положения при решении конкретных задач, с небольшими погрешностями приводит формулировки определений, по ходу изложения допускает небольшие пробелы, не искажающие содержания ответа.

**Оценка «удовлетворительно»** выставляется обучающемуся, который не совсем твердо владеет программным материалом, знает основные теоретические положения изучаемой темы, при ответах допускает малосущественные погрешности, искажения

логической последовательности при изложении материала, неточную аргументацию теоретических положений, испытывает затруднения при ответе на дополнительные вопросы.

**Оценка «неудовлетворительно»** выставляется обучающемуся, имеющему серьезные пробелы в знании учебного материала, допускающему принципиальные ошибки при ответе на вопросы.

### **Компьютерное тестирование (ТСк)**

*Выберите один правильный вариант ответа и нажмите кнопку «Далее»*

**Укажите упорядоченную по возрастанию последовательность значений.**

+ 3 байта, 30 бит, 4 байта

3 байта, 4 байта, 30 бит

30 бит, 3 байта, 4 байта

4 байта, 30 бит, 3 байта

**Человек принимает информацию:**

магнитным полем

+ органами чувств

внутренними органами

инструментальными средствами

**Свойство передавать информацию имеет:**

камень

вода

папирус

+ световой луч

**Человек передает информацию:**

магнитным полем

+ речью, жестами

световыми сигналами

рентгеновским излучением

**Вариант, в котором объемы памяти расположены в порядке убывания:**

1010 байт, 1 Кбайт, 2 байта, 20 бит, 10 бит

+ 1 Кбайт, 1010 байт, 20 бит, 2 байта, 10 бит

1010 байт, 2 байта, 1 Кбайт, 20 бит, 10 бит

1010 байт, 1 Кбайт, 20 бит, 2 байта, 10 бит

**При кодировании 16 битами в Unicode информационный объем пушкинской фразы**

**«Я помню чудное мгновенье» составляет:**

+ 384 бита

24 бита

384 байта

24 байта

**Упорядоченная по убыванию последовательность значений:**

2 байта, 10 бит, 20 бит

+ 20 бит, 2 байта, 10 бит

20 бит, 10 бит, 2 байта

2 байта, 20 бит, 10 бит

**Правильная последовательность значений по возрастанию:**

1 байт, 11 бит, 25 бит, 2 байта

11 бит, 25 бит, 1 байт, 2 байта

+ 1 байт, 11 бит, 2 байта, 25 бит

11 бит, 1 байт, 25 бит, 2 байта

**Один разряд двоичного числа содержит количество информации, равное:**

- 1 байт
- 2 бита
- 4 бит
- + 1 бит

**В слове МЕГАБАЙТ содержится количество бит, равное:**

- 32
- + 64
- 24
- 8

**Бит – это:**

- логический элемент
- компьютерное слово
- элемент алгоритма
- + минимальная единица информации

**За основную единицу измерения количества информации принят:**

- 1 Кбайт
- 1 бод
- + 1 бит
- 1 байт

**Сообщение о том, что книга лежит на одной из 32 полок, несёт количество бит информации, равное:**

- 4
- + 5
- 7
- 2

**Загадано число от 1 до N. Сообщение о том, какое число было загадано, несёт 6 бит информации. N равно:**

- +64
- 128
- 32
- 6

**Критерии оценки:**

**5 баллов** выставляется обучающемуся, который правильно выполняет 9-10 тестовых заданий; умеет осуществлять поиск и использование информации, необходимой для эффективного выполнения профессиональных задач, профессионального и личностного развития

**4 балла** выставляется обучающемуся, если правильно выполнено 7-8 тестовых заданий.

**3 балла** выставляется обучающемуся, если правильно выполнено 5-6 тестовых заданий.

Ниже 3 баллов оценка обучающемуся не выставляется.

**Тема 2: Принципы обработки информации компьютером.  
Арифметические и логические основы работы компьютера.  
Алгоритмы и способы их описания**

**Опрос**

*Вопросы для опроса*

1. Определения информационного общества.
2. Четыре поколения развития ЭВМ.
3. Информационные революции.
4. Определение информационных ресурсов.
5. Классификация информационных ресурсов.
6. Понятие алгоритм.
7. Способы описания алгоритма.
8. Блок-схема.
9. Свойства алгоритма.

**Критерии оценки:**

**Оценка «отлично»** выставляется обучающемуся, который прочно усвоил программный материал в полном объеме, исчерпывающе, грамотно и логически стройно его излагает, четко формулирует основные понятия, приводит соответствующие примеры, уверенно владеет материалом.

**Оценка «хорошо»** выставляется обучающемуся, который твердо усвоил программный материал, грамотно и по существу излагает его без существенных ошибок, правильно применяет теоретические положения при решении конкретных задач, с небольшими погрешностями приводит формулировки определений, по ходу изложения допускает небольшие пробелы, не искажающие содержания ответа.

**Оценка «удовлетворительно»** выставляется обучающемуся, который не совсем твердо владеет программным материалом, знает основные теоретические положения изучаемой темы, при ответах допускает малосущественные погрешности, искажения логической последовательности при изложении материала, неточную аргументацию теоретических положений, испытывает затруднения при ответе на дополнительные вопросы.

**Оценка «неудовлетворительно»** выставляется обучающемуся, имеющему серьезные пробелы в знании учебного материала, допускающему принципиальные ошибки при ответе на вопросы.

**Компьютерное тестирование (ТСк)**

*Выберите один правильный вариант и нажмите кнопку «Далее»*

**Событие, которое можно отнести к информационным процессам:**

упражнение на спортивном снаряде  
+ переключки присутствующих на уроке  
водопад  
катание на карусели

**Примером текстовой информации может служить:**

таблица умножения на обложке вашей тетради  
иллюстрация в книге  
+ правило в учебнике русского языка  
фотография

**Событие, которое можно отнести к информационным процессам:**

танцы в классе  
плохая погода  
+ решение задачи  
катание на карусели

**Сигналы, зарегистрированные на материальном носителе, называются:**

истинными высказываниями  
+ данными  
предикатами  
умозаключениями

**Информацию, достаточную для решения поставленной задачи, называют:**

объективной  
достоверно  
обоснованно  
+ полной

**При алфавитном подходе количество информации, содержащееся в одном разряде двоичного числа, равно:**

+ бит  
битам  
байтам  
байту

**Формула Шеннона, учитывающая вероятность  $p_i$  наступления  $i$ -го события из набора  $N$  событий  $I = -(p_1 \log_2 p_1 + p_2 \log_2 p_2 + \dots + p_N \log_2 p_N)$  используется для определения:**

+ количества информации  
количества наборов информации  
символов в сообщении  
количества событий в сообщении

**Максимальное шестнадцатеричное число, кодируемое одним байтом, равно:**

AA  
15F  
1515  
+ FF

$$H(\alpha) = -\sum_{i=1}^N P_i \log_2(P_i)$$

**Формула** для вычисления энтропии системы носит имя:

+ Шеннона  
Хартли  
Ланье  
Шнейдера

**Число 21 в десятичной системе счисления соответствует в двоичной системе счисления числу:**

11101  
12101  
+ 10101  
10011

**Числу 12310 соответствует:**

1001011<sub>2</sub>  
165<sub>8</sub>  
+ 7B<sub>16</sub>  
1100.1010.0101<sub>2-10</sub>

**Два числа, которые обозначают одно и то же количество информации:**

39<sub>10</sub> и 100101<sub>2</sub>  
10010<sub>2</sub> и 22<sub>10</sub>  
+ 21<sub>10</sub> и 10101<sub>2</sub>  
101101<sub>2</sub> и 25<sub>10</sub>

**Информация, представленная в форме, пригодной для обработки компьютером, называется:**

файл  
+ данные  
программа  
память

**Информацию, отражающую истинное положение вещей, называют:**

полной  
полезной  
актуальной  
+ достоверной

**1 байт равен:**

10 бит  
10 Кбайт  
+ 8 бит  
1024 бит

**1 Кбайт равен:**

1000 бит  
+ 1024 байт  
1000 байт  
1024 бит

**Число 10 (в десятичной системе счисления) при переводе в двоичную систему счисления будет равно:**

2  
11  
+ 1010  
10

**Система счисления — это:**

Совокупность цифр 0, 1, 2, 3, 4, 5, 6, 7, 8, 9  
+ Принятый способ записи чисел  
Совокупность цифр 0, 1  
Множество натуральных чисел

**Двоичному числу  $11011101_2$  соответствует:**

+  $335_8$   
 $671_8$   
 $15D_8$   
 $1561_8$

**Числу  $45610$  соответствует:**

$11110011_2$   
 $715_8$   
 $0100.1010.0110_{2-10}$   
+  $1C8_{16}$

**Выражению:  $4_{10} + 8_{10} =$  соответствует запись:**

+  $100_2 + 1000_2 =$   
 $101_2 + 1000_2 =$   
 $1100_2 + 100_2 =$

**Наука, изучающая законы и формы мышления, называется:**

алгебра  
геометрия  
философия  
+ логика

**Повествовательное предложение, в котором что-то утверждается или отрицается, называется:**

выражение  
вопрос  
+ высказывание  
умозаключение

**Константа, которая обозначается "1" в алгебре логики, называется:**

ложь  
+ истина  
правда  
неправда

**Истинным является высказывание:**

+ город Париж-столица Франции  
 $3+5 = 2+4$   
 $2+6 = 7$

томатный сок вреден

**Объединение двух высказываний в одно с помощью союза "и" называется:**

инверсия  
+ конъюнкция  
дизъюнкция  
импликация

**Значение логического выражения  $(1 \vee 1) \wedge (1 \vee 0)$  равно:**

+ 1  
0  
10  
2

**НЕ является базовой логической операцией:**

конъюнкция  
дизъюнкция  
инверсия  
+ эквивалентность

**Графическое изображение логического выражения называется:**

+ схема  
рисунок  
чертеж  
график

**Двойное отрицание логической переменной равно:**

0  
1  
+ исходной переменной  
обратной переменной

**Устройство, выполняющее базовые логические операции, называется:**

регистр  
ячейка  
+ вентиль  
триггер

**Запрещенным является состояние триггера:**

+ 1-1  
0-1  
0-0  
1-0

**Логика – это наука:**

о суждениях и рассуждениях

изучающая законы и методы накопления, обработки и сохранения информации с помощью ЭВМ

+ о формах и законах человеческого мышления и, в частности, о законах доказательных рассуждений

занимающая изучением логических основ работы компьютера

**Логическая функция — это:**

простое высказывание

+ составное высказывание

вопросительное предложение

логическая операция

**Логическая переменная, принимающая значение "ЛОЖЬ", кодируется как:**

+ 0

1

2

неправда

**Истинным является высказывание:**

город Париж - столица Англии

+ II+VI=VIII

3 + 5 = 2 + 4

томатный сок вреден

**Логической операцией НЕ является:**

+ логическое деление

логическое сложение

логическое умножение

логическое отрицание

**Объединение двух высказываний в одно с помощью оборота «если ..., то ...»**

**называется:**

инверсия

конъюнкция

дизъюнкция

+ импликация

**Таблица, содержащая все возможные значения логического выражения, называется:**

таблица ложности

+ таблица истинности

таблица значений

таблица ответов

**Для сложения одноразрядных двоичных чисел используется:**

регистр

триггер

полусумматор

+ сумматор

**Информацию хранит состояние триггера:**

1-0

0-1

+ 0-0

1-1



**Критерии оценки:**

**5 баллов** выставляется обучающемуся, который правильно выполняет 9-10 тестовых заданий; умеет осуществлять поиск и использование информации, необходимой для эффективного выполнения профессиональных задач, профессионального и личностного развития

**4 балла** выставляется обучающемуся, если правильно выполнено 7-8 тестовых заданий.

**3 балла** выставляется обучающемуся, если правильно выполнено 5-6 тестовых заданий.

Ниже 3 баллов оценка обучающемуся не выставляется.

**Тема 3: Хранение информационных объектов различных видов на различных цифровых носителях.****Определение объемов различных носителей информации.****Архив информации****Опрос***Вопросы для опроса*

1. Что такое информационный процесс?
2. Что такое обработка информации? Пример.
3. Носители информации.
4. Способы передачи информации.
5. Примеры поиска информации.
6. Что такое информационный объект?
7. Понятие материального носителя.
8. Способы записи информации на материальные носители.

**Критерии оценки:**

**Оценка «отлично»** выставляется обучающемуся, который прочно усвоил программный материал в полном объеме, исчерпывающе, грамотно и логически стройно его излагает, четко формулирует основные понятия, приводит соответствующие примеры, уверенно владеет материалом.

**Оценка «хорошо»** выставляется обучающемуся, который твердо усвоил программный материал, грамотно и по существу излагает его без существенных ошибок, правильно применяет теоретические положения при решении конкретных задач, с небольшими погрешностями приводит формулировки определений, по ходу изложения допускает небольшие пробелы, не искажающие содержания ответа.

**Оценка «удовлетворительно»** выставляется обучающемуся, который не совсем твердо владеет программным материалом, знает основные теоретические положения изучаемой темы, при ответах допускает малосущественные погрешности, искажения логической последовательности при изложении материала, неточную аргументацию теоретических положений, испытывает затруднения при ответе на дополнительные вопросы.

**Оценка «неудовлетворительно»** выставляется обучающемуся, имеющему серьезные пробелы в знании учебного материала, допускающему принципиальные ошибки при ответе на вопросы.

## Компьютерное тестирование (ТСк)

Выберите один правильный вариант ответа и нажмите кнопку «Далее»

**Колокол, речь, костер, радио, электронная почта обладают свойством:**

хранят информацию  
обрабатывают информацию  
создают информацию  
+ передают информацию

**Свойство сохранять информацию отсутствует у:**

бумаги  
+ электрического тока  
магнитной дискеты  
папируса

**Камень, папирус, бересту, книгу и дискету объединяет понятие:**

природное происхождение  
историческая ценность  
+ хранение информации  
вес

**Нажатие любой алфавитно-цифровой клавиши на клавиатуре приводит к тому, что:**

+ в компьютер посылается сигнал в виде двоичного числа, представляющего собой одно из значений кодовой таблицы  
число переводится в двоичную систему счисления  
к полученному коду прибавляется 1  
результат дополняется нулями слева в пределах выбранного формата

**Дискретизация – это когда:**

+ непрерывный сигнал заменяется последовательностью мгновенных значений через равные промежутки времени  
величина каждого отсчета заменяется округленным значением ближайшего уровня  
в качестве образцов используются «реальные» звуки  
представляется произвольный звук в виде цифрового представления

**Растровое изображение – это:**

произведение количества точек  
изображение цветной точки  
объем одной точки  
+ совокупность точек, используемых для отображения на экране монитора

**Правильной является цепочка (нечисловая информация):**

информационная, звуковая, видеоинформация  
графическая, звуковая, письменная  
+ текстовая, графическая, звуковая, видеоинформация  
музыкальная, цветная, растровая

**Глубиной кодирования звука называют:**

современную звуковую карту  
простейшие гармонические сигналы  
кодирование векторных изображений  
+ количество бит, отводимое на один звуковой сигнал

**Форматы графической информации:**

+ BMP, GIF, JPEG, PCX, TIFF  
GIF, JPEG, PCX, TIFF, MP3  
GIF, JPEG, RGB, TIFF  
GIF, JPEG, PCX, TIFF, MIDI

**Формат MP3 относится к:**

графической информации  
+ звуковой информации  
видеоинформации  
текстовой информации

**Аббревиатура MIDI расшифровывается как:**

+ Musical Instrument Digital Interface  
Wave- Table  
Musical Digital Instrument Interface  
Unicode

**Количество бит, отводимое на каждый пиксель для представления цвета, – это:**

+ глубина цвета  
растровое изображение  
глубина кодирования звука  
формат аудиофайла

**Для кодирования цветной точки 16-цветной палитры потребуется:**

3 бита  
+ 4 бита  
8 битов  
1 бит

**Информационный объем одной точки черно-белого изображения при кодировании графической информации равен:**

+ 1 биту  
2 битам  
4 битам  
8 битам

**Для кодирования цветной точки 8-цветной палитры потребуется**

+ 3 бита  
4 бита  
8 битов  
1 бит

**Для кодирования цветной точки для 256 цветов потребуется:**

3 бита  
4 бита  
+ 8 битов  
1 бит

**К формату графических файлов НЕ относится тип:**

ВМР  
TIFF  
JPEG  
+ ВАТ

**Кодирование звуковой информации в компьютере обеспечивается:**

16-битной глубиной кодирования звука  
64 битной глубиной кодирования звука  
16-, 32-битной глубиной кодирования звука  
+ 16-, 32- или 64-битной глубиной кодирования звука

**Частота дискретизации при кодировании звука – это:**

+ количество измерений уровней сигнала за 1 секунду  
количество измерений уровней сигнала за 1 минуту  
уровень громкости звука  
квантование

**К формату звуковых файлов не относится тип:**

MIDI

WAV

+ JPEG

MP3

**Видеоинформация не может храниться в файлах следующих форматов:**

AVI

MPEG

+ MIDI

MOV

**По стандарту Unicode можно закодировать различных символов:**

256

+ 2<sup>16</sup> = 65536

29000

54000

**Критерии оценки:**

**5 баллов** выставляется обучающемуся, который правильно выполняет 9-10 тестовых заданий; умеет осуществлять поиск и использование информации, необходимой для эффективного выполнения профессиональных задач, профессионального и личностного развития

**4 балла** выставляется обучающемуся, если правильно выполнено 7-8 тестовых заданий.

**3 балла** выставляется обучающемуся, если правильно выполнено 5-6 тестовых заданий.

Ниже 3 баллов оценка обучающемуся не выставляется.

**Тема 4: Поиск информации с использованием компьютера.**

**Программные поисковые сервисы.**

**Использование ключевых слов, фраз для поиска информации**

**Опрос**

*Вопросы для опроса*

1. Понятие компьютер.
2. Понятие поисковая система.
3. Правила и рекомендации при поиске информации с помощью компьютера.
4. Возможности сети Интернет.

**Критерии оценки:**

**Оценка «отлично»** выставляется обучающемуся, который прочно усвоил программный материал в полном объеме, исчерпывающе, грамотно и логически стройно его излагает, четко формулирует основные понятия, приводит соответствующие примеры, уверенно владеет материалом.

**Оценка «хорошо»** выставляется обучающемуся, который твердо усвоил программный материал, грамотно и по существу излагает его без существенных ошибок, правильно применяет теоретические положения при решении конкретных задач, с небольшими погрешностями приводит формулировки определений, по ходу изложения допускает небольшие пробелы, не искажающие содержания ответа.

**Оценка «удовлетворительно»** выставляется обучающемуся, который не совсем твердо владеет программным материалом, знает основные теоретические положения

изучаемой темы, при ответах допускает малозначительные погрешности, искажения логической последовательности при изложении материала, неточную аргументацию теоретических положений, испытывает затруднения при ответе на дополнительные вопросы.

**Оценка «неудовлетворительно»** выставляется обучающемуся, имеющему серьезные пробелы в знании учебного материала, допускающему принципиальные ошибки при ответе на вопросы.

### Компьютерное тестирование (ТСк)

*Выберите один правильный вариант ответа и нажмите кнопку «Далее»*

#### Аббревиатура «WWW» — это:

- World Web Wide
- + World Wide Web
- Web Wide World
- Wide World Web

#### Приложение для просмотра гипертекстовых страниц называется...

- редактор
- сервер
- + браузер
- клиент

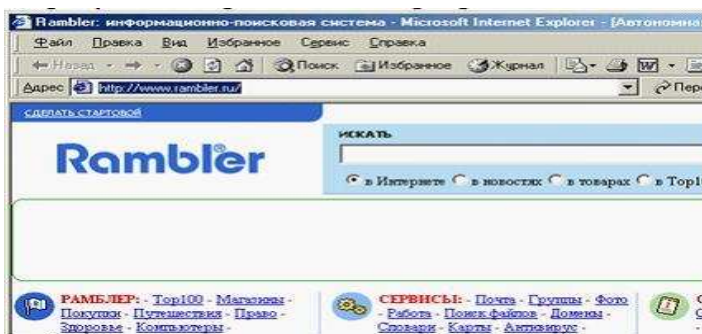

На рисунке изображено окно

#### программы типа:

- текстовый редактор
- почтовая программа
- Рамблер
- + браузер

#### Интернет – это:

- Огромное количество компьютеров по всему миру
- + Всемирная компьютерная сеть
- Компьютерная сеть, связывающая компьютеры внутри одного региона
- Компьютер, на котором можно просматривать гипертекст

#### Web-страницы имеют формат (расширение):

- +\*.HTML
- \*.DOC
- \*.EXE
- \*.TXT

#### Какой территории принадлежит домен .ru?

- Румынии
- + России
- Руанда
- Украине

**Браузер (например, Microsoft Internet Explorer) является:**

+ средством просмотра Web-страниц  
антивирусными программами  
программами для работы с файловыми архивами  
серверами Интернет

**Модем — это:**

+ техническое устройство для соединения с Интернет  
сервер Интернет  
почтовая программа  
сетевой протокол

**Домен верхнего уровня edu создан для:**

государственных учреждений США  
для некоммерческих организаций  
+ образовательных учреждений  
для некоммерческих организаций

**Internet Explorer является:**

сетевой службой, предназначенной специально для Интернет.  
программой, обслуживающей всю работу в сети Интернет  
+ встроенным браузером ОС Windows  
программой, служащей для приема и передачи сообщений в сети Интернет

**Выберите из предложенного списка верно записанный IP-адрес:**

+ 193.126.7.29  
1.256.34.21  
34.89.45  
69.56

**Для поиска информации в Интернете используют:**

поисковые системы общего назначения  
различные механизмы поиска  
+ специальные поисковые серверы  
специальные программы

**Наиболее полная и мощная поисковая система, в которой хранятся 8 миллиардов Web-страниц:**

+ Google  
Yandex  
Rambler

никакая из перечисленных

**Критерии оценки:**

**5 баллов** выставляется обучающемуся, который правильно выполняет 9-10 тестовых заданий; умеет осуществлять поиск и использование информации, необходимой для эффективного выполнения профессиональных задач, профессионального и личностного развития

**4 балла** выставляется обучающемуся, если правильно выполнено 7-8 тестовых заданий.

**3 балла** выставляется обучающемуся, если правильно выполнено 5-6 тестовых заданий.

Ниже 3 баллов оценка обучающемуся не выставляется.

## Тема 5: Передача информации между компьютерами. Проводная и беспроводная связь

### Опрос

Вопросы для опроса

1. Понятие передача информации.
2. Примеры проводной и беспроводной связи.
3. Программное обеспечение: сетевое, прикладное.
4. Понятие информационная сеть.
5. Что такое глобальная сеть?
6. Что такое информационная система?

### Критерии оценки:

**Оценка «отлично»** выставляется обучающемуся, который прочно усвоил программный материал в полном объеме, исчерпывающе, грамотно и логически стройно его излагает, четко формулирует основные понятия, приводит соответствующие примеры, уверенно владеет материалом.

**Оценка «хорошо»** выставляется обучающемуся, который твердо усвоил программный материал, грамотно и по существу излагает его без существенных ошибок, правильно применяет теоретические положения при решении конкретных задач, с небольшими погрешностями приводит формулировки определений, по ходу изложения допускает небольшие пробелы, не искажающие содержания ответа.

**Оценка «удовлетворительно»** выставляется обучающемуся, который не совсем твердо владеет программным материалом, знает основные теоретические положения изучаемой темы, при ответах допускает малосущественные погрешности, искажения логической последовательности при изложении материала, неточную аргументацию теоретических положений, испытывает затруднения при ответе на дополнительные вопросы.

**Оценка «неудовлетворительно»** выставляется обучающемуся, имеющему серьезные пробелы в знании учебного материала, допускающему принципиальные ошибки при ответе на вопросы.

### Компьютерное тестирование (ТСк)

*Выберите один правильный вариант ответа и нажмите кнопку «Далее»*

#### **Локальная сеть – это:**

устройство для соединения компьютеров между собой

два компьютера соединенные между собой

компьютерная сеть, расположенная по всему миру

+ небольшая компьютерная сеть в пределах одного помещения или предприятия

**Возможность использования сетевых ресурсов и предоставление ресурсов собственного компьютера для использования клиентами сети обеспечивает:**

интернет-браузер

почтовая программа

сетевая карта

+ сетевая операционная система

**Наиболее скоростными являются каналы передачи информации:**

кабельные каналы

+ оптоволоконные каналы

радиоканалы

беспроводные каналы (типа Wi-Fi)

**Программно-аппаратный комплекс, обеспечивающий автоматизированный обмен данными между компьютерами по каналам связи:**

+ компьютерная сеть

обмен письмами в компьютерных сетях

обмен информацией

электронная почта

**Корпоративной называется сеть:**

в пределах одного региона

в пределах одной организации

в которой один компьютер-сервер, прочие –рабочие станции

локальная сеть, где все компьютеры равноправны

**Сеть, позволяющая быстро обмениваться данными друг с другом и эффективно использовать ресурсы объединенных в сеть компьютеров:**

региональная сеть

+ локальная сеть

глобальная сет

корпоративная сеть

**Служба распространения файлов называется:**

+ файловые архивы

Usenet

электронная почта

телеконференция

**Одноранговой и корпоративной называется сеть:**

в пределах одного региона

в пределах одной организации

в которой один компьютер-сервер, прочие –рабочие станции

+ локальная сеть, где все компьютеры равноправны

**Обмен письмами в компьютерных сетях называется:**

+ электронной почтой

электронной передачей

почтовый адрес

почтовый ящик

**Телеконференция заключается в обмене:**

+ электронными письмами между её участниками

почтовыми адресами

картинками

почтовыми ящиками

**Процесс обмена информацией по компьютерной сети называют:**

локальной сетью

электронной передачей

почтовым адресом

+ телекоммуникацией

**Стандарты, определяющие формы представления и способы пересылки сообщений, процедуры их интерпретации, правила совместной работы различного оборудования:**

радиосвязь

+ протоколы работы сети

оптоволоконные каналы цифровой связи

модем



**Критерии оценки:**

**5 баллов** выставляется обучающемуся, который правильно выполняет 9-10 тестовых заданий; умеет осуществлять поиск и использование информации, необходимой для эффективного выполнения профессиональных задач, профессионального и личностного развития

**4 балла** выставляется обучающемуся, если правильно выполнено 7-8 тестовых заданий.

**3 балла** выставляется обучающемуся, если правильно выполнено 5-6 тестовых заданий.

Ниже 3 баллов оценка обучающемуся не выставляется.

**Раздел 3: Средства информационных и коммуникационных технологий****Тема 1: Архитектура компьютеров. Виды программного обеспечения компьютеров****Опрос**

*Вопросы для опроса*

1. Архитектура ПК.
2. Аппаратное обеспечение.
3. Программное обеспечение.
4. Устройства ввода-вывода информации.
5. Устройства хранения информации.
6. Схема магистрально-модульного принципа ПК.
7. Внутренние устройства системного блока.

**Критерии оценки:**

**Оценка «отлично»** выставляется обучающемуся, который прочно усвоил программный материал в полном объеме, исчерпывающе, грамотно и логически стройно его излагает, четко формулирует основные понятия, приводит соответствующие примеры, уверенно владеет материалом.

**Оценка «хорошо»** выставляется обучающемуся, который твердо усвоил программный материал, грамотно и по существу излагает его без существенных ошибок, правильно применяет теоретические положения при решении конкретных задач, с небольшими погрешностями приводит формулировки определений, по ходу изложения допускает небольшие пробелы, не искажающие содержания ответа.

**Оценка «удовлетворительно»** выставляется обучающемуся, который не совсем твердо владеет программным материалом, знает основные теоретические положения изучаемой темы, при ответах допускает малосущественные погрешности, искажения логической последовательности при изложении материала, неточную аргументацию теоретических положений, испытывает затруднения при ответе на дополнительные вопросы.

**Оценка «неудовлетворительно»** выставляется обучающемуся, имеющему серьезные пробелы в знании учебного материала, допускающему принципиальные ошибки при ответе на вопросы.

## Компьютерное тестирование (ТСк)

Выберите один правильный вариант ответа и нажмите кнопку «Далее»

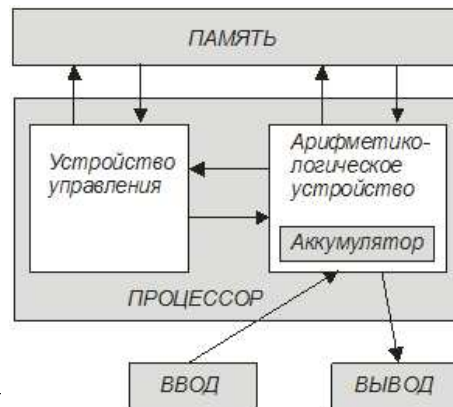

### Функциональная схема ЭВМ

Биллом Гейтсом

Готфридом Лейбницем

Норбертом Винером

+ Дж. фон Нейманом

### Одним из параметров жесткого диска является:

+ количество поверхностей

тактовая частота

принцип записи

мощность блока питания

### Сканер – это устройство, предназначенное для ввода:

+ точечных (растровых) изображений

печатного текста как обычного текста для текстового редактора

объектных (векторных) изображений

рукописного текста как обычного текста

### К устройствам только вывода информации относятся:

+ дисплей, принтер, плоттер, аудиокolonки

дисплей, сканер, принтер, аудиокolonки

мышь, манипулятор, сканер, принтер, аудиокolonки

плоттер, дисплей, стример, принтер, аудиокolonки

### В фон-неймановской архитектуре компьютера часть процессора, которая выполняет команды, называется:

+ арифметико-логическим устройством (АЛУ)

устройством ввода

устройством управления (УУ)

память

### Оперативное запоминающее устройство (ОЗУ) относится к виду памяти:

+ внутренней

на магнитных дисках

на оптических дисках

внешней

### Разрешением принтера – это:

+ число точек, которое способен напечатать принтер на одном дюйме

количество цветов, используемых принтером для цветной печати

поддерживаемый формат бумаги при печати

число страниц, которое принтер печатает за минуту

была предложена:

**Принцип записи на перезаписываемые оптические компакт-диски заключается в:**  
переносе электрического заряда на затвор транзистора  
намагничивании поверхности диска  
просвечивании лучом ультрафиолетовой лампы  
+ нагревании рабочего слоя диска лазером

**При вводе символов с клавиатуры для переключения между режимами вставки и замены служит клавиша:**

<Num Lock>

<PrtScr>

+ <Insert>

<Shift>

**Логическая организация и структура аппаратных и программных ресурсов вычислительной системы составляет:**

системную шину

чипсет

+ архитектуру

топологию

**Операционная система – это:**

прикладная программа

+ системная программа

система программирования

текстовый редактор

**Драйвер – это:**

устройство компьютера

+ программа для работы с устройствами компьютера

прикладная программа

язык программирования

**Программа, работающая под управлением Windows, называется:**

+ приложение

документ

среда

как - то иначе

**Операционную систему с диска загружает в ОЗУ:**

BIOS

драйвер

+ загрузчик операционной системы

сервисная программа

**Свойствами рабочего стола является:**

+ оформление Рабочего стола

ярлыки, папки, файлы, расположение на Рабочем столе

дата изготовления Рабочего стола

имя пользователя, работающего с Рабочим столом

**Активизировать или выделить файл или папку можно:**

двойным щелчком мыши

+ щелчком

протаскиванием

указыванием

**На панели задач находятся:**

кнопки свёрнутых программ

только ярлыки

кнопка Пуск

+ кнопка Пуск и значки свёрнутых и рабочих программ

**Главное меню открывается:**

щелчком по значку Мой компьютер  
+ кнопкой Пуск  
контекстным меню  
щелчком на Панель задач

**Окно — это:**

рабочая область экрана  
+ основное средство общения с Windows  
приложение Windows  
событие Windows

**Строка меню окна расположена:**

+ сверху  
снизу  
слева  
справа

**В окне приложения находится:**

содержимое папки  
+ работающая программа  
файловая структура  
содержимое файла

**Диалоговое окно раскрывается:**

+ по желанию пользователя или по необходимости приложением  
тройным щелчком мыши на объекте  
при щелчке на специальном значке  
только по окончании работы компьютера

**Для изменения размеров окна равномерно по ширине и высоте необходимо:**

потянуть за горизонтальную рамку  
потянуть за вертикальную рамку  
+ потянуть за угол  
потянуть за заголовок

**Кнопка  используется для:**

закрытия  
восстановления окна  
+ свёртывания окна  
разворачивания окна

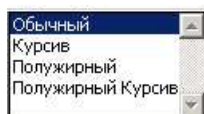

**Этот элемент диалогового окна  называется:**

+ раскрывающийся список  
флажок  
переключатель  
текстовое поле

**Комплекс системных и служебных программ называется:**

текстовый редактор.  
графический редактор.  
+ операционная система  
драйвер.

**Утилита – это:**

операционная система  
прикладная программа  
+ сервисная программа  
базовая система ввода-вывода

**BIOS – это:**

программа – драйвер

программа – утилита

+ программа, выполняющая тестирование компьютерной системы после включения компьютера

программа – приложение

**При включении компьютера процессор обращается к:**

ОЗУ

винчестеру

+ ПЗУ

дискете

**Включить программу или открыть документ можно:**

щелчком

+ двойным щелчком

перетаскиванием

зависанием

**Рабочий стол – это:**

+ рабочая область экрана

центральная часть экрана

активная часть экрана

папка

**В главном меню стрелка справа напротив некоторых пунктов:**

запускает приложение

сворачивает этот пункт

+ раскрывает подменю

открывает окно

**Значки свёрнутых программ находятся:**

на Рабочем столе

в Главном меню

+ на Панели задач

на панели индикации

**Кнопка  используется для:**

+ закрытия окна

сворачивание окна

восстановление окна

изменения размеров окна

**Заголовок окна расположен:**

снизу

+ сверху

справа

слева

**Диалоговое окно предназначено для:**

просмотра содержимого папки

+запроса у пользователя некоторых параметров

работы приложения

работы с файлами

**Чтобы посмотреть содержимое окна, не поместившегося в рабочую область, нужно воспользоваться:**

заголовком

+полосой прокрутки

строка меню

кнопкой Свернуть

**В окне папки находятся:**

- + содержимое папки
- работающая программа
- наглядное изображение файловой структуры
- содержимое файла

**Этот элемент  диалогового окна называется:**

- + раскрывающийся список
- флажок
- переключатель
- текстовое поле

**Завершение работы с компьютером происходит по команде:**

- Пуск\Программы\Завершение работы
- + Пуск\Завершение работы
- нажать Reser
- Ctrl+Alt+Delete

**Общим свойством машины Беббиджа, современного компьютера и человеческого мозга является способность обрабатывать:**

- + числовую информацию
- текстовую информацию
- звуковую информацию
- графическую информацию

**Массовое производство персональных компьютеров началось в:**

- 40-е гг
- 50-е гг
- + 80-е гг
- 90-е гг

**Укажите верное высказывание:**

- + компьютер состоит из отдельных модулей, соединенных между собой магистралью
- компьютер представляет собой единое, неделимое устройство
- составные части компьютера системы являются незаменимыми
- компьютерная система способна сколь угодно долго соответствовать требованиям современного общества и не нуждаться в модернизации

**Укажите устройство компьютера, выполняющее обработку информации:**

- внешняя память
- монитор
- + процессор
- клавиатура

**Производительность работы компьютера зависит от:**

- типа монитора
- + частоты процессора
- напряжения питания
- быстроты нажатия на клавиши

**Устройство, оказывающее вредное воздействие на здоровье человека:**

- принтер
- + монитор
- системный блок
- клавиатура

**При выключении компьютера вся информация стирается:**

- на гибком диске
- на CD-ROM диске
- на жестком диске
- + в оперативной памяти

**Наименьшим адресуемым элементом оперативной памяти является:**

+ машинное слово

регистр

байт

файл

**Свойством ПЗУ является:**

+ только чтение информации

энергозависимость

перезапись информации

кратковременное хранение информации

**Основное назначение жесткого диска:**

переносить информацию

+ хранить данные, не находящиеся все время в ОЗУ

обрабатывать информацию

вводить информацию

**Чтобы процессор мог работать с программами, хранящимися на жестком диске, необходимо:**

+ загрузить их в оперативную память

вывести их на экран монитора

загрузить их в процессор

открыть доступ

**Устройства, не являющиеся устройствами ввода информации:**

клавиатура

мышь

+ монитор

сканер

**Высказывание, характеризующее матричный принтер:**

высокая скорость печати

высокое качество печати

бесшумная работа

+ наличие печатающей головки

**Клавиатура — это устройство:**

вывода информации

+ ввода символьной информации

вывода манипуляторного типа

хранения информации

**Завершает ввод команды клавиша:**

Shift

Backspace

пробел

+ Enter

**Знаки препинания печатаются:**

+ с клавишей Shift

простым нажатием на клавишу

с клавишей Alt

с клавишей Ctrl

**Акустические колонки –это устройство:**

обработки звуковой информации

+ вывода звуковой информации

хранения звуковой информации

ввода звуковой информации

**Критерии оценки:**

**5 баллов** выставляется обучающемуся, который правильно выполняет 9-10 тестовых заданий; умеет осуществлять поиск и использование информации, необходимой для эффективного выполнения профессиональных задач, профессионального и личностного развития

**4 балла** выставляется обучающемуся, если правильно выполнено 7-8 тестовых заданий.

**3 балла** выставляется обучающемуся, если правильно выполнено 5-6 тестовых заданий.

Ниже 3 баллов оценка обучающемуся не выставляется.

**Тема 2: Объединение компьютеров в локальную сеть**

**Компьютерное тестирование (ТСк)**

*Выберите один правильный вариант ответа и нажмите кнопку «Далее»*

**Обычно компьютеры локальной сети расположены на расстоянии не более:**

- 1 километра
- 10 километров
- + 100 метров
- 100 километров

**Технология, реализующаяся в сетях с выделенным сервером, называется:**

- + клиент-серверная
- клиентская
- серверная
- сетевая



**На рисунке** представлена сетевая топология:

- шина
- звезда
- ячеистая
- + кольцо



**На рисунке** представлена сетевая топология:

- шина
- + звезда
- смешанная
- кольцо

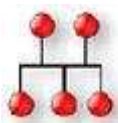

**На рисунке** представлена сетевая топология:

- + шина
- звезда
- смешанная
- кольцо



**Существуют два основных типа среды передачи данных:**

+ проводная и беспроводная

коаксиал и витая пара

оптоволоконная и радиосвязь

bluetooth и Wi-Fi

**Основной характеристикой каналов передачи информации является:**

+ пропускная способность

количество компьютеров в сети

длина кабелей

мощность сервера

**Основные преимущества локальной сети:**

быстрый обмен информацией

совместное использование периферийных устройств (принтер, сканер, модем и пр.)

одновременная работа с документами

+ верны все варианты

**Компьютер, используемый как хранилище общих информационных ресурсов и позволяющих подключаться к техническим устройствам общего доступа. Такая сеть называется:**

одноранговая

двухранговая

+ на основе сервера

Домашняя

**Топология сети – это:**

+ общая схема соединения компьютеров в сети

одновременная работа с документами

домашняя сеть

сеть Интернет

**Критерии оценки:**

**5 баллов** выставляется обучающемуся, который правильно выполняет 9-10 тестовых заданий; умеет осуществлять поиск и использование информации, необходимой для эффективного выполнения профессиональных задач, профессионального и личностного развития

**4 балла** выставляется обучающемуся, если правильно выполнено 7-8 тестовых заданий.

**3 балла** выставляется обучающемуся, если правильно выполнено 5-6 тестовых заданий.

Ниже 3 баллов оценка обучающемуся не выставляется.

#### **Раздел 4: Технологии создания и преобразования информационных объектов**

##### **Тема 1: Возможности настольных издательских систем: создание, организация и основные способы преобразования (верстки) текста**

###### **Компьютерное тестирование (ТСк)**

*Выберите один правильный вариант ответа и нажмите кнопку «Далее»*

**Форматирование текста – это:**

+ изменение внешнего вида текста

изменение содержания текста

нет правильного ответа

изменение расположения абзацев на странице

**Расстояние между строчками документа можно изменять, задавая различные значения:**

- + междустрочных интервалов
- отступом слева
- отступом справа
- отступом первой строки

**Текстовая информация в компьютере представляется:**

- в одинарном коде
- + в двоичном коде
- в восьмеричном коде
- в троичном коде

**С помощью компьютера текстовую информацию можно:**

- только хранить
- только получать
- + хранить, получать и обрабатывать
- только обрабатывать

**Редактирование текста представляет собой:**

- процедуру сохранения текста на диске в виде текстового файла
- процедуру считывания с внешнего запоминающего устройства ранее созданного текста
- + процесс внесения изменений в имеющийся текст
- процесс передачи текстовой информации по компьютерной сети

**Что послужило "толчком" к созданию первой издательской системы:**

- появление лазерного принтера
- появление струйного принтера
- появление трехмерного принтера
- + потребность в газетах

**К аппаратному уровню издательской системы относится:**

- + принтер
- монитор
- программа
- человек

**Для обработки текстовой информации используют:**

- сеть Интернет
- + текстовый редактор
- всё перечисленное верно
- электронные таблицы

**При задании параметров страницы устанавливаются:**

- гарнитура, размер, начертание
- отступ, интервал
- + поля, ориентация
- стиль, шаблон

**Для перемещения фрагмента текста из одного места документа в другое необходимо выполнить команду(ы):**

- Копировать, Вставить
- Вырезать
- + Вырезать, Вставить
- Сохранить, Вставить

**Критерии оценки:**

**5 баллов** выставляется обучающемуся, который правильно выполняет 9-10 тестовых заданий; умеет осуществлять поиск и использование информации, необходимой для эффективного выполнения профессиональных задач, профессионального и личностного развития

**4 балла** выставляется обучающемуся, если правильно выполнено 7-8 тестовых заданий.

**3 балла** выставляется обучающемуся, если правильно выполнено 5-6 тестовых заданий.

Ниже 3 баллов оценка обучающемуся не выставляется.

**Тема 2: Текстовые процессоры****Опрос**

*Вопросы для опроса*

1. Текстовый редактор.
2. Настольно-издательские системы.
3. Возможности текстового редактора.
4. Алгоритм создания текстового документа.

**Критерии оценки:**

**Оценка «отлично»** выставляется обучающемуся, который прочно усвоил программный материал в полном объеме, исчерпывающе, грамотно и логически стройно его излагает, четко формулирует основные понятия, приводит соответствующие примеры, уверенно владеет материалом.

**Оценка «хорошо»** выставляется обучающемуся, который твердо усвоил программный материал, грамотно и по существу излагает его без существенных ошибок, правильно применяет теоретические положения при решении конкретных задач, с небольшими погрешностями приводит формулировки определений, по ходу изложения допускает небольшие пробелы, не искажающие содержания ответа.

**Оценка «удовлетворительно»** выставляется обучающемуся, который не совсем твердо владеет программным материалом, знает основные теоретические положения изучаемой темы, при ответах допускает малосущественные погрешности, искажения логической последовательности при изложении материала, неточную аргументацию теоретических положений, испытывает затруднения при ответе на дополнительные вопросы.

**Оценка «неудовлетворительно»** выставляется обучающемуся, имеющему серьезные пробелы в знании учебного материала, допускающему принципиальные ошибки при ответе на вопросы.

**Компьютерное тестирование (ТСк)**

*Выберите один правильный вариант ответа и нажмите кнопку «Далее»*

**Текстовый редактор - программа, предназначенная для:**

+ создания, редактирования и форматирования текстовой информации  
работы с изображениями в процессе создания игровых программ  
управление ресурсами ПК при создании документов  
автоматического перевода с символьных языков в машинные коды

**К числу основных функций текстового редактора относятся:**

копирование, перемещение, уничтожение и сортировка фрагментов текста  
+ создание, редактирование, сохранение и печать текстов  
строгое соблюдение правописания  
автоматическая обработка информации, представленной в текстовых файлах

**Параметры страницы документа используются для того, чтобы:**

вставить нумерацию страниц  
расставить переносы  
+ задать отступы от границ страницы до границ текста  
выровнять текст

**Расширением текстового файла является:**

com  
exe  
xls  
+ doc

**MICROSOFT WORD – это:**

+ текстовый процессор  
текстовый редактор  
программа, предназначенная для редактирования текстового документа

**Минимальным объектом, используемым в текстовом редакторе, является:**

слово  
пиксель  
абзац  
+ символ

**Основными элементами окна текстового процессора являются:**

+ строка заголовка, строка меню, панель инструментов, панель форматирования, рабочее поле, полоса прокрутки  
строка заголовка, рабочее поле  
панель инструментов, палитра, рабочее поле

**Текстовый процессор представляет собой программный продукт, входящий в состав:**

системного программного обеспечения  
систем программирования  
+ прикладного программного обеспечения  
уникального программного обеспечения

**Символ, стоящий слева от курсора, можно удалить нажатием:**

Delete  
+ BS  
Alt  
Ctrl+Shift

**Основные параметры абзаца:**

гарнитура, размер, начертание  
+ отступ, интервал  
поля, ориентация  
стиль, шаблон



**Приведенный на рисунке стиль списка позволяет создавать список:**

+ нумерованный  
многоуровневый  
маркированный  
стандартный

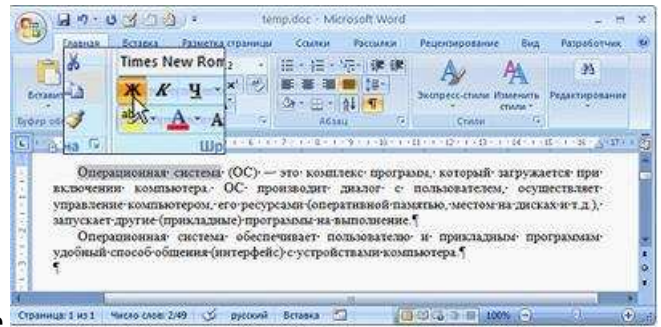

**Выполнение представленной на рисунке операции в MicrosoftOfficeWord приводит к изменению:**

- + начертания шрифта выделенного фрагмента
- интерлиньяжа шрифта
- гарнитуры шрифта
- начертания шрифта первого абзаца текста

**Колонтитул — это:**

- текст заголовка
- + справочная информация
- примечание
- закладка

**Кнопка, используемая для автоматической вставки текущей даты в документ Microsoft Word:**

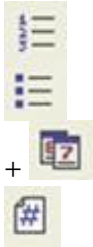

**Для создания диаграммы в программе Microsoft Word нужно нажать:**



**Чтобы компьютер самостоятельно создал оглавление (содержание) в документе Microsoft Word нужно нажать:**

- правка → оглавление и указатели
- + вставка → ссылка → оглавление и указатели
- правка → оглавление
- формат → оглавление и указатели

**Для объединения выделенных ячеек в Microsoft Word нужно нажать кнопку:**



**Для вставки в текст документа Microsoft Word объекта WordArt нужно нажать кнопку:**



**Для создания многоколонного документа Word (например, газеты) нужно нажать кнопку:**



**Для сохранения документа Microsoft Word с расширением типа \*.rtf необходимо выполнить последовательность команд:**

+ файл → сохранить как → тип файла → текст в формате rtf

файл → rtf

параметры → текст → rtf

сервис → параметры → rtf

**Для вставки в документе Microsoft Word разрыва со следующей страницы необходимо выполнить последовательность команд:**

вставка → разрыв со следующей страницы

вставка → параметры → со следующей страницы

+ вставка → разрыв → со следующей страницы

сервис → разрыв → со следующей страницы

**Редактирование текста представляет собой:**

+ процесс внесения изменений в имеющийся текст

процедуру сохранения текста на диске в виде текстового файла

процесс передачи текстовой информации по компьютерной сети

процедуру считывания с внешнего запоминающего устройства ранее созданного текста

**При наборе текста одно слово от другого отделяется:**

точкой

+ пробелом

запятой

двоеточием

**Произвольная последовательность символов, завершающаяся нажатием клавиши ENTER:**

предложение

слово

+ абзац

документ

**Изменение внешнего вида текста, при котором не меняется его содержание:**

ввод текста

редактирование

+ форматирование

печать

**Проверка правописания иногда подчеркивает правильные слова:**

потому что она неправильно работает

+ потому что этих слов нет в словаре проверки правописания

потому что этих слов вообще не существует

потому что в этих словах все же есть ошибка

**Каких списков нет в MS Word:**

многоуровневых

+ многоколоночных

нумерованных

маркированных

**При наборе текста в Word, клавиша Enter используется для:**

вставки рисунка

+ перехода на новый абзац

перехода на новую страницу

перехода на новую строку

**Параметры форматирования, настраиваемые в диалоговом окне Абзац:**

+ междустрочный интервал

выравнивание текста

начертание

цвет

**Режим просмотра документа, который служит для чернового набора текста:**

+ обычный

разметка страницы

веб-документ

предварительный просмотр

**WordArt – это:**

текстовый процессор

табличный процессор

+ средство создания художественного оформления текстов

средство редактирования таблиц

**При запуске Microsoft Word по умолчанию создается новый документ с названием:**

Книга1

Новый документ1

+ Документ1

Документ

**Файлы документов, созданные в среде Word, имеют расширение:**

\*.bak

+ \* .doc; \*.docx

\*.exe

\*.xls; \*.xlsx

**Удалить содержимое строки из таблицы Word можно способом:**

выделить строку и нажать клавишу Insert

выделить строку и нажать клавишу End

+ выделить строку и нажать клавишу Delete

выделить строку и нажать клавишу Home

**Для редактирования неверно набранных символов используются клавиши:**

Home, End, Insert

Home, End

+ Backspace, Delete

Shift, Enter

### **Ориентация листа бумаги документа MS Word устанавливается:**

+ В параметрах страницы

В параметрах абзаца

При задании способа выравнивания строк

При вставке номеров страниц

### **Чтобы выделить всю таблицу необходимо нажать клавишу:**

+ щелкнуть по кнопке 

дважды щелкнуть по таблице

установить курсор внутрь таблицы и нажать Ctrl + A

установить курсор внутрь таблицы, вызвать контекстно-зависимое меню и выбрать «Выделить все»

*Выберите несколько правильных вариантов ответа и нажмите кнопку «Далее»*

### **Как можно осуществить выравнивание текста?**

+по левому, правому краю

+по центру, ширине

по вертикали, по центру

по ширине, по вертикали

### **Со вставленной формулой можно выполнить действия:**

+Редактировать

Рассчитывать значения в этой формуле

+Удалить

+ Копировать

### **Укажите существующие элементы таблицы:**

+ ячейка

+ столбец

страница

+ строка

документ

### **с таблицей можно выполнить действие:**

+ объединение ячеек

+ изменить количество строк и столбцов

вставить рисунок вместо границы

+ изменить вид границ таблицы

### **Отметьте все операции с текстом, которые относятся к форматированию:**

удаление символов

расстановка знаков препинания

+ изменение размера шрифта

+ изменение цвета символов

вставка слова

### **Критерии оценки:**

**5 баллов** выставляется обучающемуся, который правильно выполняет 9-10 тестовых заданий; умеет осуществлять поиск и использование информации, необходимой для эффективного выполнения профессиональных задач, профессионального и личностного развития

**4 балла** выставляется обучающемуся, если правильно выполнено 7-8 тестовых заданий.

**3 балла** выставляется обучающемуся, если правильно выполнено 5-6 тестовых заданий.

Ниже 3 баллов оценка обучающемуся не выставляется.



### Тема 3: Представление о программных средах компьютерной графики, мультимедийных средах

#### Опрос

Вопросы для опроса

1. Графический редактор.
2. Векторная и растровая графика.
3. Примеры графических редакторов.
4. Алгоритм работы в графическом редакторе.

#### Критерии оценки:

**Оценка «отлично»** выставляется обучающемуся, который прочно усвоил программный материал в полном объеме, исчерпывающе, грамотно и логически стройно его излагает, четко формулирует основные понятия, приводит соответствующие примеры, уверенно владеет материалом.

**Оценка «хорошо»** выставляется обучающемуся, который твердо усвоил программный материал, грамотно и по существу излагает его без существенных ошибок, правильно применяет теоретические положения при решении конкретных задач, с небольшими погрешностями приводит формулировки определений, по ходу изложения допускает небольшие пробелы, не искажающие содержания ответа.

**Оценка «удовлетворительно»** выставляется обучающемуся, который не совсем твердо владеет программным материалом, знает основные теоретические положения изучаемой темы, при ответах допускает малосущественные погрешности, искажения логической последовательности при изложении материала, неточную аргументацию теоретических положений, испытывает затруднения при ответе на дополнительные вопросы.

**Оценка «неудовлетворительно»** выставляется обучающемуся, имеющему серьезные пробелы в знании учебного материала, допускающему принципиальные ошибки при ответе на вопросы.

#### Компьютерное тестирование (ТСк)

*Выберите один правильный вариант ответа и нажмите кнопку «Далее»*

**Одной из основных функций графического редактора является:**

- масштабирование изображений
- хранение кода изображения
- + создание изображений
- просмотр и вывод содержимого видеопамати

**Элементарным объектом, используемым в растровом графическом редакторе, является:**

- + точка (пиксель)
- объект (прямоугольник, круг и т.д.)
- палитра цветов
- знакоместо (символ)

**Сетка из горизонтальных и вертикальных столбцов, которую на экране образуют пиксели, называется:**

- видеопамять
- видеоадаптер
- + растр
- дисплейный процессор

**Графика с представлением изображения в виде совокупности объектов называется:**  
фрактальной  
растровой  
+ векторной  
прямолинейной

**Пиксель на экране дисплея представляет собой:**

+ минимальный участок изображения, которому независимым образом можно задать цвет  
двоичный код графической информации  
электронный луч  
совокупность 16 зерен люминофора

**Видеоконтроллер – это:**

дисплейный процессор  
программа, распределяющая ресурсы видеопамати  
электронное энергозависимое устройство для хранения информации о графическом изображении  
+устройство, управляющее работой графического дисплея

**Цвет точки на экране дисплея с 16-цветной палитрой формируется из сигналов:**

красного, зеленого и синего  
+ красного, зеленого, синего и яркости  
желтого, зеленого, синего и красного  
желтого, синего, красного и яркости

**Какой способ представления графической информации экономичнее по использованию памяти:**

растровый  
+ векторный  
Фрактальный  
3D

**Графическим редактором называется программа, предназначенная для:**

редактирования графического изображения символов шрифта  
построения диаграмм  
+ работы с графическими изображениями  
создания графического образа текста

**Для редактирования фотографии, введённой в память компьютера с помощью сканера, необходимо использовать:**

+ растровый графический редактор  
векторный графический редактор  
видеоадаптер  
графопостроитель

**Кнопки панели инструментов, палитра, рабочее поле, меню образуют:**

полный набор графических примитивов графического редактора  
+ среду графического редактора  
перечень режимов работы графического редактора  
набор команд, которыми можно воспользоваться при работе с графическим редактором

**Наименьшим элементом поверхности экрана, для которого могут быть заданы адрес, цвет и интенсивность, является:**

символ  
зерно люминофора  
+ пиксель  
растр

**Деформация изображения при изменении размера рисунка – один из недостатков:**

векторной графики  
+ растровой графики  
фрактальной графики  
3D графики

**Видеопамять – это:**

+ электронное устройство для хранения двоичного кода изображения, выводимого на экран программа, распределяющая ресурсы ПК при обработке изображения устройство, управляющее работой графического дисплея часть оперативного запоминающего устройства

**Графика с представлением изображения в виде совокупностей точек называется:**

прямолинейной  
фрактальной  
векторной  
+ растровой

**В состав графического адаптера входят устройства:**

+ дисплейный процессор и видеопамять  
дисплей, дисплейный процессор и видеопамять  
дисплейный процессор, оперативная память, магистраль  
магистраль, дисплейный процессор и видеопамять

**Примитивами в графическом редакторе называют:**

среду графического редактора

+ простейшие фигуры, рисуемые с помощью специальных инструментов графического редактора

операции, выполняемые над файлами, содержащими изображения, созданные в графическом редакторе

режимы работы графического редактора

**Файлы графического редактора Paint имеют расширение:**

exe  
doc  
+bmp  
com

**Графический примитив – это:**

инструмент растрового графического редактора

описание одного пикселя изображения в видеопамяти

+ простейший элемент при формировании векторного графического изображения

очень простой рисунок, созданный с помощью графического редактора Paint

**Графическим редактором называется программа, предназначенная для:**

редактирования графического изображения символов шрифта

построения диаграмм

+ работы с графическими изображениями

создания графического образа текста

**Критерии оценки:**

**5 баллов** выставляется обучающемуся, который правильно выполняет 9-10 тестовых заданий; умеет осуществлять поиск и использование информации, необходимой для эффективного выполнения профессиональных задач, профессионального и личностного развития

**4 балла** выставляется обучающемуся, если правильно выполнено 7-8 тестовых заданий.

**3 балла** выставляется обучающемуся, если правильно выполнено 5-6 тестовых заданий.

Ниже 3 баллов оценка обучающемуся не выставляется.

## Тема 4: Возможности динамических (электронных) таблиц. Математическая обработка числовых данных

### Опрос

*Вопросы для опроса*

1. Электронная таблица.
2. Дать определение ячейка, абсолютная ссылка.
3. Дать определение относительная и смешанная ссылка.
4. Типы данных в электронных таблицах.
5. Примеры формул в электронных таблицах.
6. Алгоритм создания таблицы в электронном документе.

### Критерии оценки:

**Оценка «отлично»** выставляется обучающемуся, который прочно усвоил программный материал в полном объеме, исчерпывающе, грамотно и логически стройно его излагает, четко формулирует основные понятия, приводит соответствующие примеры, уверенно владеет материалом.

**Оценка «хорошо»** выставляется обучающемуся, который твердо усвоил программный материал, грамотно и по существу излагает его без существенных ошибок, правильно применяет теоретические положения при решении конкретных задач, с небольшими погрешностями приводит формулировки определений, по ходу изложения допускает небольшие пробелы, не искажающие содержания ответа.

**Оценка «удовлетворительно»** выставляется обучающемуся, который не совсем твердо владеет программным материалом, знает основные теоретические положения изучаемой темы, при ответах допускает малосущественные погрешности, искажения логической последовательности при изложении материала, неточную аргументацию теоретических положений, испытывает затруднения при ответе на дополнительные вопросы.

**Оценка «неудовлетворительно»** выставляется обучающемуся, имеющему серьезные пробелы в знании учебного материала, допускающему принципиальные ошибки при ответе на вопросы.

### Компьютерное тестирование (ТСк)

*Выберите один правильный вариант ответа и нажмите кнопку «Далее»*

#### **Электронная таблица — это:**

- + прикладная программа, предназначенная для обработки структурированных данных в виде таблиц
- прикладная программа для обработки кодовых таблиц
- системная программа, управляющая ресурсами ПК при обработке таблиц
- служебная программа

**Выделен диапазон ячеек A1:D3 электронной таблицы MS Excel. Диапазон содержит:**

- 6 ячеек
- + 12 ячеек
- 2 ячейки
- 9 ячеек

|   | A  | B  | C  | D    |
|---|----|----|----|------|
| 1 | 34 | 90 | 49 | 6930 |
| 2 | 77 | 80 | 53 | 4081 |
| 3 | 8  | 33 | 54 | 4312 |
| 4 | 33 | 53 | 39 |      |

Дан фрагмент электронной таблицы. При копировании формулы из ячейки D2 в ячейку D4 будет получена формула:

- =A\$2\*C4
- =A4\*C4
- =A\$2\*\$C\$2
- + =A\$2\*C4

Минимальным элементом ЭТ является:

- столбец
- строка
- + ячейка
- лист

Перед обозначением номера столбца или строки в абсолютном адресе ячейки ставится знак:

- &
- =
- + \$
- %

Указатель мыши в MS Excel имеет вид  при:

- заполнении ячеек по закономерности (автозаполнении)
- выделении блока ячеек
- выборе значения из раскрывающегося списка
- + изменении ширины столбца

|   | A | B     | C      |
|---|---|-------|--------|
| 1 | 5 | =A1*2 | =A1+B1 |

Результатом вычислений ячейке C1 будет:

- 5
- 10
- + 15
- 20

Укажите неправильную формулу:

- + A2+B4
- =A1/C25
- =C245\*M67
- =O74-K88

При перемещении или копировании в ЭТ абсолютные ссылки:

- + не изменяются
- преобразуются вне зависимости от нового положения формулы
- преобразуются в зависимости от нового положения формулы
- преобразуются в зависимости от длины формулы

|   | A               | B         | C                     | D            |
|---|-----------------|-----------|-----------------------|--------------|
|   | Программист     | Страна    | Язык программирования | Год создания |
| 1 |                 |           |                       |              |
| 2 | Грейс Хоппер    | США       | COBOL                 | 1959         |
| 3 | Джим Бэкус      | США       | FORTRAN               | 1957         |
| 4 | Джон Кемени     | Венгрия   | BASIC                 | 1964         |
| 5 | Деннис Ричи     | США       | C                     | 1973         |
| 6 | Никлаус Вирт    | Швейцария | PASCAL                | 1971         |
| 7 | Бьорн Стауструп | Дания     | C++                   | 1985         |
| 8 | Джеймс Гослинг  | Канада    | JAVA                  | 1995         |

Дан фрагмент электронной таблицы . После выполнения сортировки по возрастанию сначала по столбцу Страна, затем по столбцу Программист строки расположатся в порядке:

4, 7, 8, 2, 3, 5, 6

4, 7, 8, 3, 5, 2, 6

7, 2, 5, 8, 3, 4, 6

+ 4, 7, 8, 2, 5, 3, 6

**Диапазон – это:**

все ячейки одной строки

+ совокупность клеток, образующих в таблице область прямоугольной формы

все ячейки одного столбца

множество допустимых значений

**Группу ячеек, образующих прямоугольник называют:**

прямоугольником ячеек

+ диапазоном ячеек

интервалом ячеек

ярлыком

**Имена листов указаны:**

в заголовочной строке

в строке состояния

+ в нижней части окна

в строке формул

**Формула должна начинаться с символа:**

с имени ячейки

с названия формулы

+ со знака "="

со знака "+" или "-"

**Ячейка может содержать в себе:**

текст и числа

+ текст, числа, формулы

только числа

формулы и числа

**Имя ячейки состоит Из:**

из номера строки и буквы столбца

из буквы строки и номера столбца

из номера столбца и буквы строки

+ из буквы столбца и номера строки

**Абсолютной является ссылка:**

C22

R1C2

+ \$A\$5

#A#5

**Файл Excel 2003 имеет расширение:**

\*.txt

+ \*.xls

\*.doc

\*.xlsx

**Файл Excel 2007 имеет расширение:**

\*.txt  
+ \*.xlsx  
\*.doc  
\*.exe

**Функция СРЗНАЧ выполняет:**

находит максимальное значение  
находит сумму  
+ находит среднее значение  
находит минимальное значение

**Рабочая книга – это:**

имя файла  
+ совокупность рабочих листов  
совокупность ячеек  
интервал ячеек

**Выравнивание при вводе числа осуществляется:**

+ по правому краю ячейки  
по левому краю ячейки  
по центру ячейки  
по ширине ячейки

**Выравнивание при вводе текста осуществляется:**

по правому краю ячейки  
+ по левому краю ячейки  
по центру ячейки  
по ширине ячейки

**для выделения всей строки рабочего листа необходимо выполнить действия:**

щелкнуть левой кнопкой мыши по любой ячейке строки при нажатой клавише клавиатуры Shift

+ щелкнуть левой кнопкой мыши по имени (номеру) строки

выделить первую ячейку строки и выполнить команду меню "Правка->Заполнить->Вправо"

выделить любую ячейку строки и нажать комбинацию клавиш клавиатуры Shift-Enter

**Команды форматирования в электронной таблице выполняют функции:**

перемещения, вставки, удаления, копирования, замены  
сохранения файлов, загрузки файлов  
+ выравнивания данных в ячейках, назначения шрифтов  
поиска и замены

**Диаграммы MS Excel строятся на основе:**

активной книги MS Excel  
данных таблицы  
+ выделенных ячеек таблицы  
рабочего листа книги MS Excel

**С помощью функции Автозаполнения в таблице программы Excel можно:**

автоматически выполнять простейшие вычисления  
+ создавать ряды чисел, дней, дат, кварталов и т.д.  
вносить изменения в содержимое ячейки  
автоматически выполнять сложные вычисления

**Укажите правильное обозначение строки рабочего листа:**

+ 15  
DD  
A1  
21A

**Укажите правильное обозначение столбца рабочего листа:**

A15

FAS

+ A

21

**В группу математических операторов НЕ входит оператор:**

-

+

+ &

^

**характеристикой ячейки НЕ является:**

имя

адрес

размер

+ значение

**Если дважды щелкнуть на заполненной ячейке таблицы активизируется режим:**

+ редактирования содержимого ячейки

ввод данными, если ими является текст

копирование содержимого ячейки

перемещение содержимого ячейки

**Вводить и редактировать данные в активную ячейку можно с помощью функциональной клавиши:**

+ F2

F7

F4

F5

**Запись # # # # в ячейке говорит о том, что:**

непонятна формула

+ столбец недостаточно широк

неверна ссылка

ссылка циклическая

**Легенда используется для:**

пояснения формул

описания расчетов

+ пояснения диаграммы

записи заголовка диаграммы

**Относительная ссылка – это:**

+ когда адрес, на который ссылается формула, изменяется при копировании формулы

когда адрес, на который ссылается формула, при копировании формулы не изменяется

ссылка, полученная при копировании формулы

правильных ответов нет

**Абсолютная ссылка – это:**

+ не изменяющаяся при копировании формул ссылка

автоматически изменяющаяся при копировании ссылка

частично изменяющаяся при копировании ссылка

правильных ответов нет

**Данные, содержащиеся в ячейке, можно редактировать**

в адресной строке

+ в строке формул

в специальном окне

в строке состояния



Дан фрагмент электронной

|   | A      | B        | C     | D      |
|---|--------|----------|-------|--------|
| 1 |        | 3        | 4     |        |
| 2 | =C1-B1 | =B1-A2*2 | =C1/2 | =B2+B1 |

таблицы:

После выполнения вычислений была построена диаграмма по значениям диапазона ячеек A2:D2. Укажите получившуюся диаграмму.

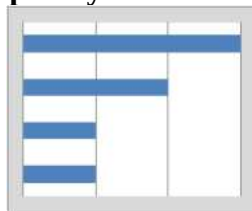
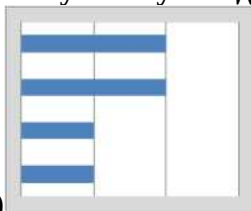
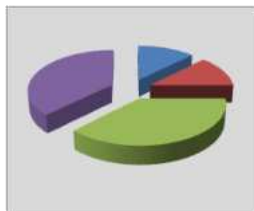

1)

2)

3)

4)

1

2

3

+ 4

Выражение  $5(A2+C3):3(2B2-3D3)$  в электронной таблице имеет вид:

$5(A2+C3)/3(2B2-3D3)$

$5*(A2+C3)/3*(2*B2-3*D3)$

$+ 5*(A2+C3)/(3*(2*B2-3*D3))$

$5(A2+C3)/(3(2B2-3D3))$

Чему будет равно значение ячейки C1, если в нее ввести формулу:

|   | A | B  | C     |
|---|---|----|-------|
| 1 |   | 20 | =A1/2 |

=A1+B1:

20

15

+ 30

10

Адрес ячейки электронной таблицы – это:

любая последовательность символов

номер байта оперативной памяти, отведенного под ячейку

+ имя, состоящее из имени столбца и номера строки

адрес байта оперативной памяти, отведенного под ячейку

**В общем случае столбцы электронной таблицы:**

+ обозначаются буквами латинского алфавита

нумеруются

обозначаются буквами русского алфавита

именуются пользователями произвольным образом

**Для пользователя ячейка электронной таблицы идентифицируется:**

+ путем последовательного указания имени столбца и номера строки, на пересечении которых располагается ячейка

адресом машинного слова оперативной памяти, отведенного под ячейку

специальным кодовым словом

именем, произвольно задаваемым пользователем

**Выберите верную запись формулы для электронной таблицы:**

$C3+4*D4$

$C3=C1+2*C2$

$A5B5+23$

$+A2*A3-A4$

**Перед обозначением номера столбца или строки в абсолютном адресе ячейки ставится знак:**

+ \$

=

%

&

**Активная ячейка - это ячейка:**

для записи команд

содержащая формулу, включающую в себя имя ячейки, в которой выполняется ввод данных

формула, в которой содержатся ссылки на содержимое зависимой ячейки

+ в которой выполняется ввод команд

**Основным элементом ЭТ является:**

+ ячейка

строка

столбец

таблица

**Для выделения нескольких интервалов ячеек удерживают клавишу:**

Alt

+ Ctrl

Insert

Стрелки

**Маркер автозаполнения (черный крестик) появится, если курсор поставить:**

в верхний левый угол ячейки

+ в нижний правый угол ячейки

на серый прямоугольник на пересечении заголовков строк и столбцов

**Ввод формулы в Excel начинается с символа:**

с любого

+

пробел

+ =

*Выберите несколько правильных вариантов ответа и нажмите кнопку «Далее»*

**Данные в электронной таблице могут быть:**

+ текстом

+ числом

оператором

+ формулой

**К форматированию ячеек относится:**

+ изменение шрифта содержимого ячеек

ориентация страницы

+ выравнивание данных в ячейках

установление полей

**Типы выравнивания по горизонтали:**

+ по ширине

по высоте

+ по левому, правому краю и центру

по верхнему краю

**Форматы представления чисел:**

+ процентный

+ текстовый

символьный

+ денежный

**Диаграмму можно разместить:**

- + на отдельном листе
  - + на рабочем листе
- переместить в MS Word  
на специальном листе

**Типы листов:**

- + рабочие
- + листы диаграмм
- листы формул
- + макросы
- листы функций

**Критерии оценки:**

**5 баллов** выставляется обучающемуся, который правильно выполняет 9-10 тестовых заданий; умеет осуществлять поиск и использование информации, необходимой для эффективного выполнения профессиональных задач, профессионального и личностного развития

**4 балла** выставляется обучающемуся, если правильно выполнено 7-8 тестовых заданий.

**3 балла** выставляется обучающемуся, если правильно выполнено 5-6 тестовых заданий.

Ниже 3 баллов оценка обучающемуся не выставляется.

## Раздел 5: Телекоммуникационные технологии

### Тема 1: Представления о технических и программных средствах телекоммуникационных технологий

**Опрос**

*Вопросы для опроса*

1. Телекоммуникационные технологии.
2. Технические средства.
3. Программные средства.
4. Компьютерные презентации.
5. Алгоритм проведения компьютерной презентации.

**Критерии оценки:**

**Оценка «отлично»** выставляется обучающемуся, который прочно усвоил программный материал в полном объеме, исчерпывающе, грамотно и логически стройно его излагает, четко формулирует основные понятия, приводит соответствующие примеры, уверенно владеет материалом.

**Оценка «хорошо»** выставляется обучающемуся, который твердо усвоил программный материал, грамотно и по существу излагает его без существенных ошибок, правильно применяет теоретические положения при решении конкретных задач, с небольшими погрешностями приводит формулировки определений, по ходу изложения допускает небольшие пробелы, не искажающие содержания ответа.

**Оценка «удовлетворительно»** выставляется обучающемуся, который не совсем твердо владеет программным материалом, знает основные теоретические положения изучаемой темы, при ответах допускает малосущественные погрешности, искажения логической последовательности при изложении материала, неточную аргументацию

теоретических положений, испытывает затруднения при ответе на дополнительные вопросы.

**Оценка «неудовлетворительно»** выставляется обучающемуся, имеющему серьезные пробелы в знании учебного материала, допускающему принципиальные ошибки при ответе на вопросы.

### **Компьютерное тестирование (ТСк)**

*Выберите один правильный вариант ответа и нажмите кнопку «Далее»*

**Защитить личный электронный почтовый ящик от несанкционированного доступа позволяет:**

электронная подпись  
отключение компьютера  
+ скрытие личного пароля  
включение режима сохранения логина

**Схема соединений узлов сети называется:**

+ топологией сети  
протоколом сети  
маркером сети  
доменом сети

**Результатом реализации угроз информационной безопасности может быть:**

внедрение дезинформации в периферийные устройства  
изменение конфигурации периферийных устройств  
+ несанкционированный доступ к информации  
уничтожение устройств ввода-вывода информации

**Цифровая подпись обеспечивает:**

быструю пересылку документа  
удаленный доступ к документу  
защиту от изменений трафика  
+ удостоверение источника документа

**Модель взаимодействия открытых сетей (OSI) включает:**

девять уровней взаимодействия  
+ семь уровней взаимодействия  
шесть уровней взаимодействия  
пять уровней взаимодействия

**Стандарты, определяющие формы представления и способы пересылки сообщений, процедуры их интерпретации, правила совместной работы различного оборудования в сетях – это:**

сетевые стандарты  
+ сетевые протоколы  
сетевые программы  
сетевые терминалы

**Является символом электронной почты и используется для разделения имени пользователя от имени хоста знак:**

#  
+ @  
&  
€

**Электронная почта позволяет передавать:**

только сообщения  
+ сообщения и приложенные к нему файлы  
только файлы  
видеоизображения

**Предотвратить проникновение вредоносных программ на подключенный к сети компьютер помогает:**

- + антивирусный монитор
- наличие электронного ключа
- электронная подпись
- резервное копирование данных

**Компьютер, предоставляющий часть своих ресурсов для клиентов сети, называют:**

- шлюз
- рабочая станция
- модем
- + сервер

**Все компьютеры в сети подключены к одной линии связи, на концах которой установлены заглушки. Выберите правильное название структуры сети:**

- + общая шина
- звезда
- кольцо
- древовидная структура

**Компьютер, подключенный к Интернет, обязательно имеет:**

- + IP-адрес
- доменное имя
- Web-сервер
- домашнюю Web-страницу

**Чаще всего вирус передается с такой частью электронного письма, как:**

- тема
- + вложение
- служебные заголовки
- адрес отправителя

**На этапе формирования цифровой подписи создает(ют)ся:**

- + два ключа: секретный и открытый
- один секретный ключ
- дубликат подписываемого документа
- два секретных ключа

**Результатом реализации угроз информационной безопасности может быть:**

- уничтожение каналов связи
- изменение конфигурации периферийных устройств
- уничтожение устройств ввода-вывода информации
- + внедрение дезинформации

**Критерии оценки:**

**5 баллов** выставляется обучающемуся, который правильно выполняет 9-10 тестовых заданий; умеет осуществлять поиск и использование информации, необходимой для эффективного выполнения профессиональных задач, профессионального и личностного развития

**4 балла** выставляется обучающемуся, если правильно выполнено 7-8 тестовых заданий.

**3 балла** выставляется обучающемуся, если правильно выполнено 5-6 тестовых заданий.

Ниже 3 баллов оценка обучающемуся не выставляется.

## Тема 2: Возможности сетевого программного обеспечения для организации коллективной деятельности в глобальных и локальных компьютерных сетях

### Компьютерное тестирование (ТСк)

Выберите один правильный вариант ответа и нажмите кнопку «Далее»

#### Сетевым протоколом является:

набор программ  
программа  
+ набор правил  
инструкция

#### FTP - сервер – это компьютер, на котором:

содержится информация для организации работы телеконференций  
содержатся файлы, предназначенные для администратора сети  
+ содержатся файлы, предназначенные для открытого доступа  
хранится архив почтовых сообщений

#### Протокол компьютерной сети – это:

набор программных средств  
программа для связи отдельных узлов сети  
+ набор правил, обуславливающих порядок обмена информацией в сети  
схема соединения узлов сети

#### Комбинация стандартов, топологий и протоколов для создания работоспособной сети называется:

сетевой морфологией  
семантикой сети  
прагматикой сети  
+ сетевой архитектурой

#### Кольцевая, шинная, звездообразная – это типы:

методов доступа  
протоколов сети  
сетевого программного обеспечения  
+ сетевых топологий

#### Устройство, обеспечивающее сохранение формы и амплитуды сигнала при передаче его на большее, чем предусмотрено данным типом физической передающей среды расстояние, называется:

шлюзом  
+ повторитель  
мультиплексором  
модемом

Представленная на рисунке

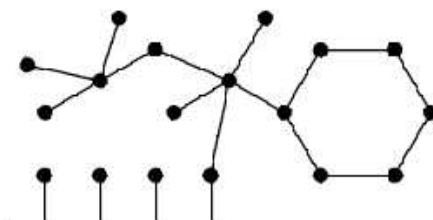

сеть соответствует

#### топологии:

звезда  
полносвязная  
+ смешанная  
общая шина

**В компьютерных сетях концентратор выполняет функцию:**

модуляции и демодуляции информационных сигналов

сжатия сигнала

концентрации в одном пакете нескольких байтов

+ коммутации нескольких каналов связи на один путем частотного разделения

**Протокол SMTP предназначен для:**

+ отправки электронной почты

общения в чате

передачи файлов

просмотра Web - страниц

**DNS (Domain Name System) – доменная система имён – система, устанавливающая связь доменных адресов с адресами:**

HTTP

URL

WWW

+ IP

**Аббревиатура IRC означает:**

+ ретранслируемый Интернет-чат

инфракрасный канал

перезагружаемый Интернет-сервис

Интернет-кабель

**Служба (сервис) Интернет, реализующая удаленное управление компьютером – это:**

+ Telnet

E-mail (Electronic – mail)

WWW (World Wide Web)

FTP (File Transfer Protocol)

**Одинаковые ключи для шифрования и дешифрования имеет криптология:**

+ симметричная

асимметричная

хеширующая

двоичная

**Электронно-цифровая подпись (ЭЦП) документа позволяет решить вопрос о:**

+ подлинности документа

режиме доступа к документу

ценности документа

секретности документа

**Среди перечисленных программ брандмауэром является:**

DrWeb

Ethernet

Outlook

+ Outpost Firewall

Выберите несколько правильных вариантов ответа и нажмите кнопку «Далее»

**Географическими доменами являются**



- Net
- Org
- + Ru
- Gov
- Edu
- + Kz
- + Ua

**Шлюз служит для:**

- + организации обмена данными между двумя сетями с различными протоколами взаимодействия
- + подключения локальной сети к глобальной
- преобразования прикладного уровня в канальный при взаимодействии открытых систем
- сохранения амплитуды сигнала при увеличении протяженности сети

**Для технологии «клиент-сервер» характерно:**

- основную работу выполняет компьютер-клиент
- + основную работу выполняет компьютер-сервер
- + клиент посылает запрос серверу и получает результаты
- сервер посылает запрос клиенту и получает результаты
- + основные данные хранятся на сервере

**Протоколы, которые работают на прикладном уровне модели OSI, – это:**

- + FTP
- + Telnet
- + SMTP
- IP
- TCP
- + HTTP

**Отметьте недостатки сетей Wi-Fi:**

- + небольшой радиус действия
- высокая стоимость
- + сложно обеспечить защиту данных
- + влияют помехи от других электронных устройств
- высокий уровень электромагнитного излучения

**Отметьте все программы-браузеры в этом списке:**

- + Opera
- Outlook
- + Internet Explorer
- + Mozilla Firefox
- Excel

**К методам защиты информации от преднамеренных угроз относятся:**

- + использование паролей
- + шифрование информации
- автоматический запрос на подтверждение выполнения команды или операции
- + использование биометрических систем идентификации
- присвоение файлу данных атрибута «скрытый»



**Отметьте средства, с помощью которых могут передаваться данные в компьютерной сети:**

- + электрические кабели
- + оптоволоконные кабели
- + радиоволны
- + телефонные каналы связи
- воздух

**Критерии оценки:**

**5 баллов** выставляется обучающемуся, который правильно выполняет 9-10 тестовых заданий; умеет осуществлять поиск и использование информации, необходимой для эффективного выполнения профессиональных задач, профессионального и личностного развития

**4 балла** выставляется обучающемуся, если правильно выполнено 7-8 тестовых заданий.

**3 балла** выставляется обучающемуся, если правильно выполнено 5-6 тестовых заданий.

Ниже 3 баллов оценка обучающемуся не выставляется.

## 2 ОЦЕНИВАНИЕ ПИСЬМЕННЫХ РАБОТ СТУДЕНТОВ

### 2.1 Оценивание письменных работ студентов, не регламентируемых учебным планом

**Контрольная работа по теме «Подходы к понятию информации и измерению информации»**

**Инструкция по выполнению:**

1. Заполните таблицу недостающей информацией
2. Выполните перевод чисел из одной системы счисления в другую по нужному алгоритму.
3. Запишите результаты перевода.

**Вариант №1**

**Задание 1.** Заполнение таблицы.

| Система счисления | Основание | Алфавит             |
|-------------------|-----------|---------------------|
| Десятичная        | 10        | 0;1;2;3;4;5;6;7;8;9 |
|                   | 8         |                     |
|                   |           | 0; 1                |
| Шестнадцатеричная |           |                     |

**Задание 2.** Вычислите.

- $22533_8 = ?_2$
- $1001010111100_2 = ?_{16}$
- $5327,65_8 = ?_{10}$

**Задание 3.** Решение неравенств.

Поставьте вместо знака ? знак  $<$ ,  $>$  или  $=$ . (Для этого перевести все в 10-ю систему счисления)

- $6C_{16} ? 101001_2$
- $55_{16} ? 125_8$

**Задание 4.** Числовые последовательности.

Расположите числа, записанные в различных системах счисления, в порядке возрастания:

- $72_8, 156_{10}, 101001_2, 8B_{16}$
- $12D_{16}, 78_8, 100011_2, 541_{10}$

**Задание 5.** Выполните арифметические действия .

- $1101111_2 + 101101_2 =$
- $1011011_2 - 1111_2 =$

**Вариант №2****Задание 1.** Заполнение таблицы.

| Система счисления | Основание | Алфавит             |
|-------------------|-----------|---------------------|
| Десятичная        | 10        | 0;1;2;3;4;5;6;7;8;9 |
| Восьмеричная      |           |                     |
|                   | 2         |                     |
|                   | 16        |                     |

**Задание 2.** Вычислите.

- $10101010011100,1011_2 = ?_8$
- $1C63_{16} = ?_2$
- $7512,35_8 = ?_{10}$

**Задание 3.** Решение неравенств.

Поставьте вместо знака ? знак  $<$ ,  $>$  или  $=$ .

- $285_{10} ? 11D_{16}$
- $111111_2 ? 1111_8$

**Задание 4.** Числовые последовательности.

Расположите числа, записанные в различных системах счисления, в порядке возрастания:

- $35_{10}, 36_8, 3A_{16}, 100101_2$
- $111001_2, 64_8, 9E_{16}, 25_{10}$

**Задание 5.** . Выполните действия.

1.  $11000_2 - 1101_2 =$
2.  $10101_2 + 10111_2 =$

**Критерии оценки:**

**Оценка «отлично»** выставляется обучающемуся, который правильно выполняет все задания, успешно применяет теоретические знания к решению практических задач с использованием алгоритма как способа автоматизации деятельности.

**Оценка «хорошо»** выставляется обучающемуся, который: правильно выполняет не менее 80% заданий, применяет теоретические знания к решению практических задач.

**Оценка «удовлетворительно»** выставляется обучающемуся, который правильно выполняет не менее 60% заданий, не совсем твердо владеет материалом, испытывает затруднения при решении достаточно сложных задач.

**Оценка «неудовлетворительно»** выставляется обучающемуся, который правильно выполняет менее 60% заданий, имеющему серьезные пробелы в знании учебного материала, допускающему принципиальные ошибки при выполнении предусмотренных контрольных заданий.

## Контрольная работа по теме «Хранение информационных объектов различных видов на различных цифровых носителях. Определение объемов различных носителей информации. Архив информации»

### Инструкция по выполнению:

1. Выполните задание в ОС Windows по созданию дерева каталогов и файлов
2. Выполните операции с файлами.
3. Покажите задания преподавателю.

### Вариант №1

1. Создайте дерево каталогов и файлов на диске **D:** в соответствии с рисунком. Файлы создавайте в программе **Блокнот**, текст в файлах – произвольный

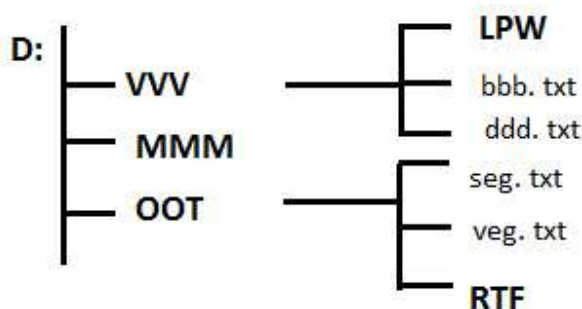

2. Скопируйте в папку MMM файлы из папки OOT, задав краткий режим представления файлов.
3. Переместите файлы папки OOT в папку RTF.
4. Скопируйте в папку LPW диска **D:** группу файлов из каталога **Word** диска **R:** по маске: - имя начинается с **ek** и состоит не более чем из 6 символов с любым расширением. Определите информацию о каталоге **Word**.
5. Рассортируйте файлы папки **Word** по размеру.
6. Разбейте произвольный файл на части на диске **D:** в папке OOT и опять соберите его.
7. Заархивируйте самый большой файл каталога **Word** диска **R** в папку LPW .
8. Создайте ярлык для запуска программы **Блокнот** и разместите его на рабочем столе. Измените значок ярлыка. Удалите ярлык, предварительно показав его преподавателю.
9. Увеличьте размер панели задач, переместите её, отмените вывод её на экран.
10. Удалите все созданное вами дерево каталогов и файлов на диске **D:** .

### Вариант №2

1. Создайте дерево каталогов и файлов на диске **D:** в соответствии с рисунком. Файлы создавайте в программе **Блокнот**, текст в файлах – произвольный

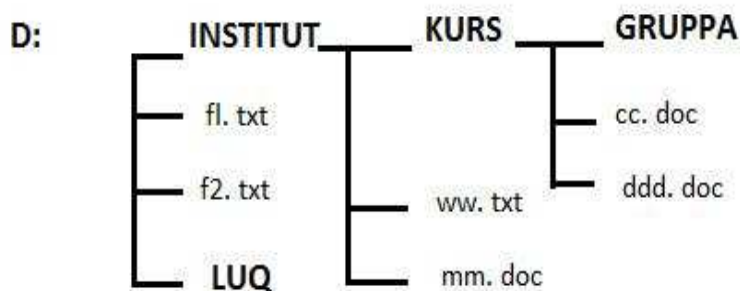

2. Скопируйте в папку LUQ диска **D:** файлы, начинающиеся с символов **ag** с расширением **doc** из каталога **Word** диска **R:** Выведите полный формат файлов. Рассортируйте их по времени создания.
3. Объедините файлы f1.txt и f2.txt в файл obsh.txt, сохранив его в корневом каталоге диска D: .
4. Переименуйте файл cc.doc в fail. txt.
5. Установить на правой панели дерево каталогов диска **R:**.
6. Продемонстрируйте на диске D: разархивацию файла.
7. Продемонстрируйте на диске D: в своей папке LUG разбиение самого большого по размеру файла на части и его сбор, предварительно скопировав его с диска Z:.
8. На **Рабочем столе** создайте ярлык для программы клавиатурного тренажера ВАВУТУРЕ. Измените подпись ярлыка на ТРЕНАЖЁР. Удалите ярлык, предварительно показав его преподавателю.
9. Произведите сортировку файлов диска Z: по алфавиту.
10. Удалите все созданное вами дерево каталогов и файлов на диске **D:**. показав процесс удаления преподавателю.

### Вариант №3

1. Создайте дерево каталогов и файлов на диске **D:** в соответствии с рисунком. Файлы создавайте в программе **Блокнот**, текст в файлах – произвольный.

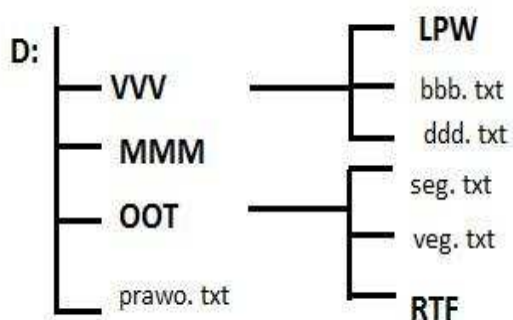

2. Скопируйте в папку MMM с помощью буфера обмена файлы из папки OOT, задав режим представления папок в виде списка.
3. Переименуйте файл bbb.txt в fail.txt.
4. Переместите файлы папки OOT в папку RTF.
5. Скопируйте в папку LPW диска **D:** пять любых рядом стоящих файлов из каталога **Word** диска **R:** .
6. Удалите папку VVV. Удалите все созданное вами дерево каталогов и файлов на диске **D:**.
7. На **Рабочем столе** создайте ярлык для программы клавиатурного тренажера ВАВУТУРЕ. Измените подпись ярлыка на ТРЕНАЖЁР. Удалите ярлык, предварительно показав его преподавателю.
8. Откройте окна приложений Корзина, Мой компьютер. Перейдите из одного окна в другое. Сверните окна в пиктограммы. Продемонстрируйте переход из программы в программу с помощью панели задач.
9. Переместите панель задач на верхний край экрана.
10. Продемонстрируйте поиск программы **STAMINA**.

#### Вариант №4

1. Создайте дерево каталогов и файлов на диске **D:** в соответствии с рисунком. Файлы создавайте в программе **Блокнот**, текст в файлах – произвольный.

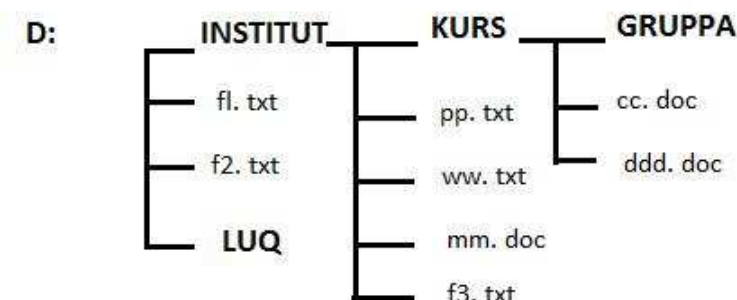

2. Скопируйте в папку LUQ диска **D:** 3 любых удалённых друг от друга файла из каталога **Word** диска **R:**

3. Переместите файл f3. txt в папку INSTITUT.

4. Переименуйте файл cc.doc в fail. txt.

5. Удалите всё созданное вами дерево каталогов и файлов на диске **D:**, показав процесс удаления преподавателю.

6. Создайте ярлык для запуска программы **Блокнот** и разместите его на рабочем столе. Измените значок ярлыка. Удалите ярлык, предварительно показав его преподавателю.

7. Откройте окно объекта **Мой компьютер**. Увеличьте размер окна в ширину и в высоту. Измените размер окна **Мой компьютер** таким образом, чтобы появились полосы прокрутки. Воспользуйтесь полосами прокрутки для того, чтобы просмотреть содержимое окна. Сверните окно в пиктограмму, разверните окно, закройте окно **Мой компьютер**.

8. Увеличьте размер панели задач, переместите её, отмените вывод её на экран.

9. Покажите поиск папки «Мои документы».

10. Расположите окна программ Блокнот, Корзина, Калькулятор на экране. Перейдите из одного окна в другое. Определите – сколько программ загружено в оперативную память.

#### Критерии оценки:

**Оценка «отлично»** выставляется обучающемуся, который правильно выполняет все задания, успешно применяет теоретические знания к решению практических задач с использованием алгоритма как способа автоматизации деятельности.

**Оценка «хорошо»** выставляется обучающемуся, который: правильно выполняет не менее 80% заданий, применяет теоретические знания к решению практических задач.

**Оценка «удовлетворительно»** выставляется обучающемуся, который правильно выполняет не менее 60% заданий, не совсем твердо владеет материалом, испытывает затруднения при решении достаточно сложных задач.

**Оценка «неудовлетворительно»** выставляется обучающемуся, который правильно выполняет менее 60% заданий, имеющему серьезные пробелы в знании учебного материала, допускающему принципиальные ошибки при выполнении предусмотренных контрольных заданий.

## Контрольная работа по теме «Текстовые процессоры»

### Инструкция по выполнению:

1. Выполните задания по билету в ТП Word
2. Сохраните файл с вашей фамилией на диске **Z:** в папке 1КОЛЛОКВИУМ

### Вариант №1

- 1.Создайте следующий объект **Word Art**.



- 2.Постройте таблицу по образцу. Выполните расчеты.

| Исходные данные |               |            |
|-----------------|---------------|------------|
| Число           | Вид продукции |            |
|                 | Молоко (т)    | Творог (ц) |
| 16.12.14        | 25            | 14         |
| 17.12.04        | 20            | 10         |
| 18.12.14        | 17            | 8          |
| <b>Итого :</b>  |               |            |

- 3 Выполните расчеты в строке **Итого**.

4. Создайте следующие колонтитулы: верхний – ФИО и номер билета, нижний – шифр группы и сохраните файл с вашей фамилией на диске **Z:** в папке **1КОЛЛОКВИУМ**.

### Вариант №2

- 1.Постройте таблицу по образцу. Выполните расчеты.

| Вид культур | Посевная площадь, га | Норма высева на 1 га, ц | Общая потребность в семенах, ц |
|-------------|----------------------|-------------------------|--------------------------------|
| Картофель   | 125                  | 20,5                    |                                |
| Капуста     | 21,5                 | 0,004                   |                                |
| Огурцы      | 48,8                 | 0,08                    |                                |

- 2 **Постройте диаграмму** по общей потребности для всех видов культур.

- 3 С помощью **редактора формул** вставьте формулу:

$$f(x) = \sqrt{x} * \frac{(x^3 + 1) \times (x^2 + 3)}{(x + 1)}$$

- 4 Создайте следующие колонтитулы: верхний – ФИО и номер билета, нижний – шифр группы и сохраните файл с вашей фамилией на диске **Z:** в папке **1КОЛЛОКВИУМ**.

### Вариант №3

- 1.Постройте таблицу по образцу. Выполните расчеты.

#### Динамика продаж бытовых товаров за зимние месяцы

- 2 Рассчитайте среднее количество товаров в столбце «В среднем» таблицы задания 1

| Месяц/товар | Декабрь | Январь | Февраль | В среднем |
|-------------|---------|--------|---------|-----------|
| Мультиварки | 153     | 121    | 84      |           |
| Блендеры    | 83      | 54     | 38      |           |

3.Создайте следующий объект **Word Art**.

**WORD  
СДАЕМ**

4. Создайте следующие колонтитулы: верхний – ФИО и номер билета, нижний – шифр группы и сохраните файл с вашей фамилией на диске Z: в папке **1КОЛЛОКВИУМ**.

#### Вариант №4

#### Задания по WORD

1. Постройте таблицу, автоматически проставив номер таблицы и название **Анализ фактического типа кормления**. Скомпонуйте автоматический список таблиц. Рассчитайте строку ИТОГО.

| Виды кормов   | скормлено кормов | Факт            |             |
|---------------|------------------|-----------------|-------------|
|               |                  | кормовых единиц |             |
|               |                  | ц               | в % к итогу |
| Концентраты   | 2980             | 2980            | 20,4        |
| Сочные        | 24810            | 24810           | 26,6        |
| Грубые        | 7770             | 2867            | 19,7        |
| <b>ИТОГО:</b> | <b>?</b>         | <b>?</b>        | <b>100</b>  |

$$f(a) = \frac{(a^3 + 7) \times (a^2 + 1)}{(a + 3)}$$

2. Наберите следующую формулу

3. Создайте следующие колонтитулы: верхний – ФИО и номер билета, нижний – шифр группы и сохраните файл с вашей фамилией на диске Z: в папке **1КОЛЛОКВИУМ**.

4. Расположите только таблицу на листе альбомной ориентации

#### Вариант №5

1. Нарисуйте схему

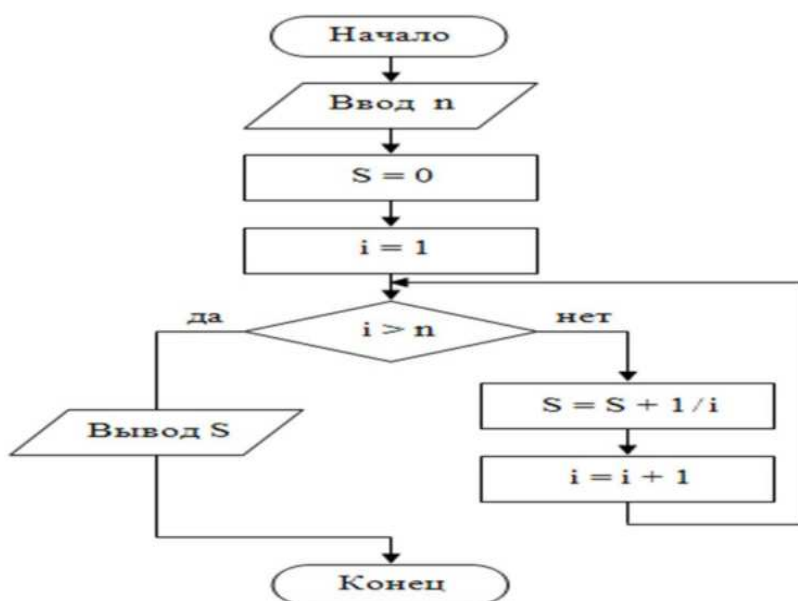

2. С помощью редактора формул вставьте формулу:

$$A = \begin{pmatrix} 10 & -1 & 6 \\ 7 & 25 & 3 \\ 3 & -4 & 5 \end{pmatrix}$$

3. Создайте маркированный список, перечислив в нем режимы работы с документом.

4. Создайте следующие колонтитулы: верхний – ФИО и номер билета, нижний – шифр группы и сохраните файл с вашей фамилией на диске Z: в папке 1КОЛЛОКВИУМ

### Вариант №6

1. Нарисуйте схему

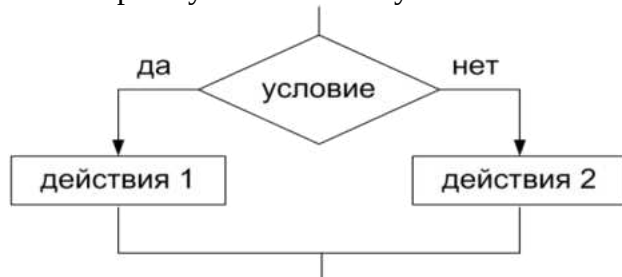

2. С помощью редактора формул вставьте формулу:

$$A = \begin{pmatrix} a_{11} & a_{12} & a_{13} \\ a_{21} & a_{22} & a_{23} \\ a_{31} & a_{32} & a_{33} \end{pmatrix}$$

4. Создайте следующие колонтитулы: верхний – ФИО и номер билета, нижний – шифр группы и сохраните файл с вашей фамилией на диске Z: в папке 1КОЛЛОКВИУМ

### Вариант №7

1. Нарисуйте схему

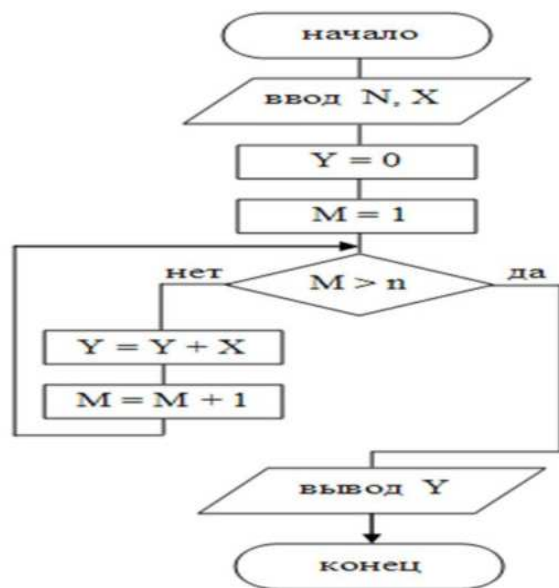

2. Нарисуйте поздравительную новогоднюю открытку.

3. С помощью редактора формул вставьте формулу

$$f(x) = \frac{\cos 2x - \cos x}{\operatorname{tg}^2 3x}$$

4. Создайте следующие колонтитулы: верхний – ФИО и номер билета, нижний – шифр группы и сохраните файл с вашей фамилией на диске Z: в папке 1КОЛЛОКВИУМ



### Вариант №8

1. Постройте таблицу по образцу. Выполните расчеты.

| № | Исходные данные |               |         |         |
|---|-----------------|---------------|---------|---------|
|   | Число           | Вид продукции |         |         |
|   |                 | автомобиль    | трактор | комбайн |
| 1 | 13.03.14        | 21            | 16      | 7       |
| 2 | 14.03.14        | 25            | 19      | 12      |
| 3 | 15.03.14        | 43            | 29      | 18      |
| 4 | Сумма           |               |         |         |

2 Рассчитайте общее количество техники в строке Сумма таблицы задания 1

3 С помощью редактора формул вставьте формулу:

$$f(x) = \sum_1^8 2x * 5y + \frac{y}{ctg^2 x}$$

4. Создайте следующие колонтитулы: верхний – ФИО, время и имя файла, нижний – название факультета и номер группы.

#### Критерии оценки:

**Оценка «отлично»** выставляется обучающемуся, который правильно выполняет все задания, успешно применяет теоретические знания к решению практических задач с использованием алгоритма как способа автоматизации деятельности.

**Оценка «хорошо»** выставляется обучающемуся, который: правильно выполняет не менее 80% заданий, применяет теоретические знания к решению практических задач.

**Оценка «удовлетворительно»** выставляется обучающемуся, который правильно выполняет не менее 60% заданий, не совсем твердо владеет материалом, испытывает затруднения при решении достаточно сложных задач.

**Оценка «неудовлетворительно»** выставляется обучающемуся, который правильно выполняет менее 60% заданий, имеющему серьезные пробелы в знании учебного материала, допускающему принципиальные ошибки при выполнении предусмотренных контрольных заданий.

**Контрольная работа по теме «Представление о программных средах компьютерной графики, мультимедийных средах»**

### Вариант 1

1. Создать рисунок

Диод (VD)

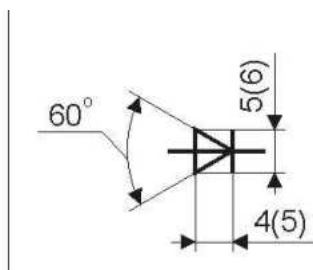

2. Создать свою визитку
3. Создать эмблему своей группы

### Вариант 2

1. Создать рисунок

Стабилитрон (VD)

Катушка индуктивности,  
дроссель без  
магнитопровода (L)

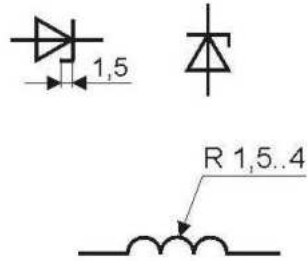

2. Создать свою визитку
3. Создать эмблему своей группы

### Вариант 3

1. Создать рисунок

Дроссель с  
магнитопроводом (L)

Конденсатор  
постоянной  
емкости (C)

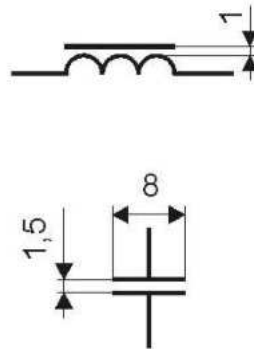

2. Создать свою визитку
3. Создать эмблему своей группы

### Вариант 4

1. Создать рисунок

Конденсатор  
оксидный  
полярный (C)

Резистор  
постоянный (R)

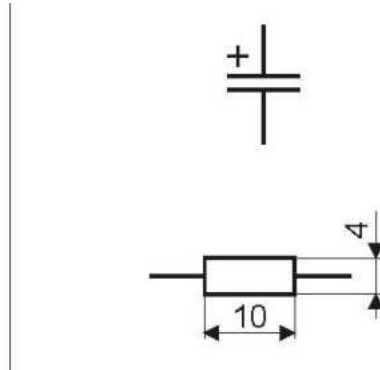

2. Создать свою визитку
3. Создать эмблему своей группы

### Вариант 5

1. Создать рисунок

Транзистор  
р-п-р типа (VT)

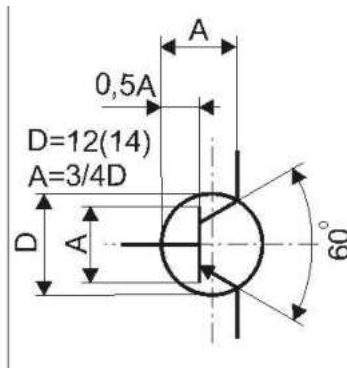

2. Создать свою визитку
3. Создать эмблему своей группы

### Вариант 6

1. Создать рисунок

Трансформатор (T)

Фильтр верхних  
частот (ФВЧ) (Ф)

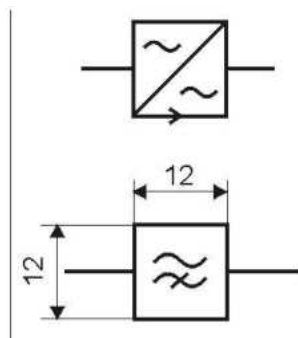

2. Создать свою визитку
3. Создать эмблему своей группы

### Вариант 7

1. Создать рисунок

Фильтр нижних частот (ФНЧ)

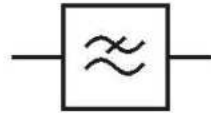

Выпрямитель (В)

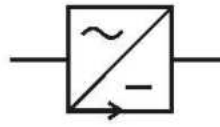

2. Создать свою визитку
3. Создать эмблему своей группы

### Вариант 8

1. Создать рисунок

Однофазная мостовая выпрямительная схема

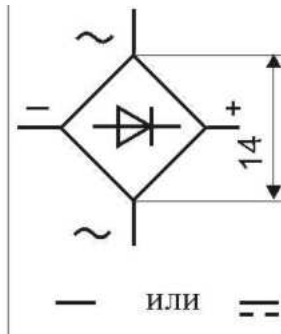

Ток постоянный

2. Создать свою визитку
3. Создать эмблему своей группы

## Вариант 9

1. Создать рисунок

Корпус (машины,  
прибора, аппарата)

Штырь и гнездо  
разъемного соединения

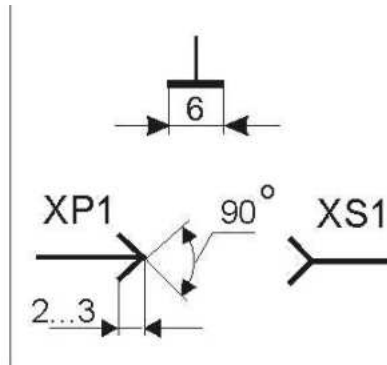

2. Создать свою визитку
3. Создать эмблему своей группы

## Вариант 10

1. Создать рисунок

Линии электрической  
связи с ответвлениями  
(провода, кабели шины):

неразборное соединение

разборное соединение



2. Создать свою визитку
3. Создать эмблему своей группы

### Критерии оценки:

**Оценка «отлично»** выставляется обучающемуся, который правильно выполняет все задания, успешно применяет теоретические знания к решению практических задач с использованием алгоритма как способа автоматизации деятельности.

**Оценка «хорошо»** выставляется обучающемуся, который: правильно выполняет не менее 80% заданий, применяет теоретические знания к решению практических задач.

**Оценка «удовлетворительно»** выставляется обучающемуся, который правильно выполняет не менее 60% заданий, не совсем твердо владеет материалом, испытывает затруднения при решении достаточно сложных задач.

**Оценка «неудовлетворительно»** выставляется обучающемуся, который правильно выполняет менее 60% заданий, имеющему серьезные пробелы в знании учебного

материала, допускающему принципиальные ошибки при выполнении предусмотренных контрольных заданий.

**Контрольная работа по теме «Возможности динамических (электронных) таблиц. Математическая обработка числовых данных»**

**Вариант №1**

1. В ТП Excel на листе **Грузоподъемность** создайте таблицу и выполните расчеты: **Общая техническая грузоподъемность** = Среднегодовое количество, шт. \* **Техническая грузоподъемность** (используйте абсолютную и относительную адресацию).

**Техническая грузоподъемность автомобилей**

*Техническая грузоподъемность автомобилей – 3,5*

| Марка автомобиля            | Среднегодовое количество, шт. | Общая техническая грузоподъемность, т |
|-----------------------------|-------------------------------|---------------------------------------|
| ГАЗ - 52                    | 15                            |                                       |
| ЗИЛ-ММЗ-55                  | 14                            |                                       |
| ГАЗ-САЗ-53Б                 | 16                            |                                       |
| ГАЗ- 53А                    | 6                             |                                       |
| <b>ИТОГО:</b>               |                               |                                       |
| <b>Минимальное значение</b> |                               |                                       |
| <b>Среднее значение</b>     |                               |                                       |

2. Отформатируйте таблицу по образцу

3. Создайте колонтитулы: верхний – ваша фамилия, нижний – номер билета.

Постройте на отдельном листе гистограмму, представляющую сопоставительный анализ общей технической грузоподъемности по маркам машин. Измените в диаграмме цвет столбцов, установите метки данных.

4. Отсортируйте таблицу в порядке возрастания по столбцу **Марка автомобиля**.

**Вариант №2**

1. В ТП Excel на листе **Пробег** создайте таблицу и выполните расчеты: **Среднесуточный пробег** = **Плановый среднесуточный пробег** \* **Коэффициент использования пробега** (используйте абсолютную и относительную адресацию).

**Среднесуточный пробег автомобилей**

*Коэффициент использования пробега: 0,85*

| Марка автомобиля             | Плановый среднесуточный пробег, км | Среднесуточный пробег, км |
|------------------------------|------------------------------------|---------------------------|
| ГАЗ - 52                     | 37,5                               |                           |
| ЗИЛ-ММЗ-55                   | 77                                 |                           |
| ГАЗ-САЗ-53Б                  | 63,9                               |                           |
| ГАЗ- 53А                     | 19,8                               |                           |
| <b>Итого</b>                 |                                    |                           |
| <b>Среднее значение</b>      |                                    |                           |
| <b>Максимальное значение</b> |                                    |                           |

2. Отформатируйте таблицу по образцу.

3. Создайте колонтитулы: верхний – ваша фамилия, нижний – номер билета.

4. Постройте на отдельном листе круговую диаграмму, представляющую среднесуточный пробег по маркам автомобилей. Выдвиньте в диаграмме наибольший сектор, установите метки данных.

5. Отсортируйте таблицу в порядке возрастания по столбцу **Марка автомобиля**.

### Вариант №3

- 1 Составить и рассчитать Таблицу 1. «Ведомость начисления заработной платы на листе “Ведомость” согласно следующим исходным данным. (используйте абсолютную и относительную адресацию).

Таблица 1. Ведомость начисления заработной платы.

| Табельный номер | Ф.И.О.          | Часовая тарифная ставка, руб. | Отработано часов | Начислено |
|-----------------|-----------------|-------------------------------|------------------|-----------|
| 25876           | Андреева В.И.   | 130,50                        | 116              | ?         |
| 74356           | Фёдоров И.Л     | 250,25                        | 156              | ?         |
| 23183           | Петрова Г. И.   | 174,65                        | 67               | ?         |
| 98765           | Сидоренко К. П. | 241,30                        | 87               | ?         |
| 65437           | Кудрявцев Д.В.  | 230,00                        | 124              | ?         |
| <b>ИТОГО:</b>   |                 | х                             | х                | ?         |

2. Произвести сортировку по табельному номеру на листе «Сортировка».

3. Осуществить графическую поддержку решения по столбцу «Начислено» по каждому работнику (круговая диаграмма с надписями и выносками по секторам). Легенду удалить.

4. На листе «Удержания» создать и рассчитать таблицу 2, используя абсолютные и относительные ссылки, а также связывание листов рабочей книги (Подходный налог – 12%). Выданный аванс рассчитывается по формуле:

$$\text{Аванс} = (\text{Начислено} - \text{Подходный налог}) * 40\%.$$

5. Для расчета **Суммы к выдаче** необходимо из данных столбца «Начислено» (табл.1) вычесть **подходный налог** и **начисленный аванс**.

Таблица 2

| Табельный номер | Ф.И.О. | Подходный налог | Аванс начисленный | Сумма к выдаче |
|-----------------|--------|-----------------|-------------------|----------------|
|                 |        | ?               | ?                 | ?              |
|                 |        | ?               | ?                 | ?              |
|                 |        | ?               | ?                 | ?              |
|                 |        | ?               | ?                 | ?              |
|                 |        | ?               | ?                 | ?              |
| <b>ИТОГО:</b>   |        | ?               | ?                 | ?              |

#### Критерии оценки:

**Оценка «отлично»** выставляется обучающемуся, который правильно выполняет все задания, успешно применяет теоретические знания к решению практических задач с использованием алгоритма как способа автоматизации деятельности.

**Оценка «хорошо»** выставляется обучающемуся, который: правильно выполняет не менее 80% заданий, применяет теоретические знания к решению практических задач.

**Оценка «удовлетворительно»** выставляется обучающемуся, который правильно выполняет не менее 60% заданий, не совсем твердо владеет материалом, испытывает затруднения при решении достаточно сложных задач.

**Оценка «неудовлетворительно»** выставляется обучающемуся, который правильно выполняет менее 60% заданий, имеющему серьезные пробелы в знании учебного материала, допускающему принципиальные ошибки при выполнении предусмотренных контрольных заданий.

### Контрольная работа по теме «Представления о технических и программных средствах телекоммуникационных технологий»

#### Инструкция по выполнению:

1. Создать Web – страницу, используя нужные шрифты, фон, заливку цветом.
2. Вставить рисунок.
3. Использовать фреймовую структуру.
4. Вставить таблицу и маркированный список.
5. Выполнить ссылки на нужные страницы.

#### Вариант №1

1. Создать Web – страницу следующего содержания (**рисунок**: из коллекции, выравнивание по левому краю; **текст**: Courier New, 16pt, полужирный, выравнивание по левому краю, зеленый; фон: заливка цветом):

|                                   |   |
|-----------------------------------|---|
| <b>Рисунок с прозрачным фоном</b> | <b>Кинотеатр «Дружба» приглашает всех на <u>Утренний</u> и <u>Вечерний</u> сеанс!</b> |
|-----------------------------------|---|

Названия сеансов выполнить в виде *ссылок на 2 разных файла*, содержащих данные о сеансах (формировать как показано ниже).

#### Утренний:

| Название фильма             | Цена билета       |
|-----------------------------|-------------------|
| <b>Мультфильмы</b>          | <b>От 70руб.</b>  |
| <b>Приключения Буратино</b> | <b>От 90руб.</b>  |
| <b>Властелин колец</b>      | <b>От 120руб.</b> |

#### Вечерний:

- ✓ Троя – от 200руб.
  - ✓ Офицеры – от 240руб.
  - ✓ Чикаго – от 180 руб.
2. Организовать *ссылки на первую страницу*.
  3. Таблица должна иметь границы, а страницы - фон или заливку рисунком (обои).

#### Вариант №2

1. Создать Web – страницу следующего содержания (**рисунок**: из коллекции, выравнивание по левому краю; **текст**: Arial, 14pt, полужирный, по левому краю, розовый; фон: заливка цветом):

**Компания «Моряк» приглашает на утренние, дневные и вечерние прогулки на катере!**

Информацию, о цене и времени отправления выполнить в виде *ссылок на 2 разных файла*:

#### Цена:

| Время рейса     | Цена              |
|-----------------|-------------------|
| <b>Утренний</b> | <b>От 100руб.</b> |
| <b>Дневной</b>  | <b>От 150руб.</b> |
| <b>Вечерний</b> | <b>От 200руб.</b> |

#### Время отправления:

- ❖ **Утренний -10:00**
- ❖ **Дневной – 14:00**
- ❖ **Вечерний – 18:00**



**Продолжительность прогулки составляет 3 часа.**

2. Организовать ссылки на первую страницу.

3. Таблица должна иметь границы, а страницы - фон или заливку рисунком (обои).

#### **Вариант №3**

1. Создать Web – страницу следующего содержания (**рисунок**: из коллекции выравнивание по левому краю; **текст**: Bell MT, 18pt, полужирный, по левому краю, синий; фон: заливка цветом):

**14.05.2015 состоится открытие нового магазина «Малыш». Низкие Цены, игрушки XXI века!!**

Цены игрушек и акции на них выполнить в виде *ссылок на 2 разных файла* (формировать как показано ниже).

#### **Цены:**

| <b>Игрушка</b>         | <b>Цена</b>        |
|------------------------|--------------------|
| <b>Медвежонок</b>      | <b>От 200руб.</b>  |
| <b>Самолет</b>         | <b>От 500руб.</b>  |
| <b>Домик для Барби</b> | <b>От 1200руб.</b> |

#### **Акции:**

❖ **Медвежонок + кукла = 3% скидка**

❖ **Домик для Барби + конструктор = 5% скидка**

❖ **Самолет + любая мягкая игрушка = купон на 500 рублей**

2. Организовать ссылки на первую страницу.

3. Таблица должна иметь границы, а страницы - фон или заливку рисунком (обои).

#### **Критерии оценки:**

**Оценка «отлично»** выставляется обучающемуся, который правильно выполняет все задания, успешно применяет теоретические знания к решению практических задач с использованием алгоритма как способа автоматизации деятельности.

**Оценка «хорошо»** выставляется обучающемуся, который: правильно выполняет не менее 80% заданий, применяет теоретические знания к решению практических задач.

**Оценка «удовлетворительно»** выставляется обучающемуся, который правильно выполняет не менее 60% заданий, не совсем твердо владеет материалом, испытывает затруднения при решении достаточно сложных задач.

**Оценка «неудовлетворительно»** выставляется обучающемуся, который правильно выполняет менее 60% заданий, имеющему серьезные пробелы в знании учебного материала, допускающему принципиальные ошибки при выполнении предусмотренных контрольных заданий.

**Фонд тестовых заданий для промежуточного контроля знаний  
по дисциплине «Информатика»  
формируется из текущих тестовых заданий, представленных в разделах 1-5.  
Методика проведения контроля**

| Параметры методики                 | Значение параметра |
|------------------------------------|--------------------|
| Предел длительности всего контроля | 40 минут           |
| Последовательность выбора разделов | случайная          |
| Последовательность выбора вопросов | случайная          |
| Предлагаемое количество вопросов   | 20                 |

**Критерии оценки:**

Максимальная оценка за тест составляет 10 баллов. Максимальная оценка за один вопрос теста 0,5 балла. По вопросам, предусматривающим множественный выбор правильных ответов, оценка определяется исходя из максимальной оценки за один вопрос теста, общего количества ответов в вопросе теста и количества правильных ответов, данных студентом по данному вопросу теста.

Ниже **4 баллов** студенту не выставляется.

**Форма промежуточной аттестации по дисциплине экзамен.**

Окончательные результаты обучения (формирования компетенций) определяются посредством перевода баллов, набранных студентом в процессе освоения дисциплины, в оценки:

– базовый уровень сформированности компетенции считается достигнутым, если результат обучения соответствует оценке «удовлетворительно» (50-64 рейтинговых баллов);

– повышенный уровень сформированности компетенции считается достигнутым, если результат обучения соответствует оценкам «хорошо» (65-85 рейтинговых баллов) и «отлично» (86-100 рейтинговых баллов).

**Дополнительные контрольные испытания**

Для обучающихся, набравших менее 50 баллов (в соответствии с Положением «О модульно-рейтинговой системе»), формируются из числа оценочных средств по темам, которые не освоены обучающимся.