

Документ подписан простой электронной подписью

Информация о владельце:

ФИО: Волхонов Михаил Станиславович

Должность: Врио ректора

Дата подписания: 06.05.2023 18:13:09

Уникальный программный ключ:

b2dc75470204bc20fec58d577a1b9b5ee223ea27359a45aa8c272af0010cc81

МИНИСТЕРСТВО СЕЛЬСКОГО ХОЗЯЙСТВА РОССИЙСКОЙ ФЕДЕРАЦИИ  
ФЕДЕРАЛЬНОЕ ГОСУДАРСТВЕННОЕ БЮДЖЕТНОЕ ОБРАЗОВАТЕЛЬНОЕ  
УЧРЕЖДЕНИЕ ВЫСШЕГО ОБРАЗОВАНИЯ

«КОСТРОМСКАЯ ГОСУДАРСТВЕННАЯ СЕЛЬСКОХОЗЯЙСТВЕННАЯ АКАДЕМИЯ»

**УТВЕРЖДАЮ**

Декан факультета агробизнеса

15 февраля 2023 года

Фонд оценочных средств  
по дисциплине

**Строительство и содержание объектов ландшафтной архитектуры**

Направление подготовки  
/специальность

35.03.10 Ландшафтная архитектура

Направленность (специализация)

«Ландшафтное проектирование»

Квалификация выпускника

бакалавр

Форма обучения

очная

Срок освоения ОПОП ВО

4 года

Каравеево 2023

Фонд оценочных средств предназначен для оценивания сформированности компетенций по направлению подготовки 35.03.10 Ландшафтная архитектура по дисциплине «Строительство и содержание объектов ландшафтной архитектуры».

Разработчик

доцент кафедры технологии, организации  
и экономики строительства Григорьев М.А.

\_\_\_\_\_

Утвержден на заседании кафедры технологии, организации и экономики строительства,  
протокол № 6 от 13 февраля 2023 года

Заведующий кафедрой Русина В.В.

\_\_\_\_\_

Согласовано:

Председатель методической комиссии  
факультета агробизнеса Сорокин А.Н.  
протокол № 1 от 14 февраля 2023 года

\_\_\_\_\_

**Паспорт  
фонда оценочных средств**

Таблица 1

Модуль (раздел) дисциплины	Формируемые компетенции или их части	Оценочные материалы и средства	Количество
Поиск заказов и участие в тендере	УК-8. Способен создавать и поддерживать безопасные условия жизнедеятельности, в том числе при возникновении чрезвычайных ситуаций ОПК-2. Способен использовать нормативные правовые акты и оформлять специальную документацию в профессиональной деятельности ОПК-4. Способен реализовывать современные технологии и обосновывать их применение в профессиональной деятельности ПКос-2. Способен выполнять комплекс работ по разработке проектной документации, строительству и содержанию объектов ландшафтной архитектуры, их реконструкции и реставрации	Курсовой проект, тесты	1/50
Создание и согласование проектов благоустройства городских территорий			
Составление сметы на выполнение работ по комплексному благоустройству и озеленению территории			
Производство работ по комплексному благоустройству и озеленению территории			
Содержание объектов ландшафтной архитектуры			

**1 ОЦЕНОЧНЫЕ МАТЕРИАЛЫ, НЕОБХОДИМЫЕ  
ДЛЯ ОЦЕНКИ ЗНАНИЙ, УМЕНИЙ И НАВЫКОВ ДЕЯТЕЛЬНОСТИ  
В ПРОЦЕССЕ ОСВОЕНИЯ ДИСЦИПЛИНЫ**

Таблица 2 – Формируемые компетенции

Код и наименование компетенции	Код и наименование индикатора достижения компетенции (части компетенции)	Оценочные материалы и средства
УК-8. Способен создавать и поддерживать безопасные	УК-8.1. Обеспечивает безопасные и/или комфортные условия труда на рабочем месте, в т.ч. с помощью средств защиты. УК-8.2. Выявляет и устраняет проблемы, связанные с нарушениями техники безопасности	Курсовой проект, тесты

<p>условия жизнедеятельности, в том числе при возникновении чрезвычайных ситуаций</p> <p>ОПК-2. Способен использовать нормативные правовые акты и оформлять специальную документацию в профессиональной деятельности</p> <p>ОПК-4. Способен реализовывать современные технологии и обосновывать их применение в профессиональной деятельности</p> <p>ПКос-2. Способен выполнять комплекс работ по разработке проектной документации, строительству и содержанию объектов ландшафтной архитектуры, их реконструкции и реставрации</p>	<p>на рабочем месте.</p> <p>УК-8.3. Осуществляет действия по предотвращению возникновения чрезвычайных ситуаций (природного и техногенного происхождения) на рабочем месте, в т.ч. с помощью средств защиты.</p> <p>ОПК-2.1. Использует существующие нормативные документы по вопросам в сфере охраны окружающей среды, архитектуры, градостроительства, землеустройства, государственного кадастрового учета и в смежных областях знаний, в области проектирования объектов благоустройства и озеленения оформляет специальные документы для осуществления профессиональной деятельности.</p> <p>ОПК-2.2. Использует проектную, нормативную правовую, нормативно-техническую и научно-исследовательскую документацию для получения сведений, необходимых для разработки заданий на проектирование</p> <p>ОПК-4.1. Обосновывает и реализует современные технологии ландшафтного анализа территорий, современные технологии поиска, обработки, хранения и использования профессионально значимой информации.</p> <p>ОПК-4.2. Анализирует данные о социальных, историко-культурных, архитектурных и градостроительных условиях района объекта ландшафтной архитектуры при помощи современных средств автоматизации деятельности в области ландшафтного проектирования</p> <p>ОПК-4.3. Использует современные средства систем автоматизированного проектирования и информационно-коммуникационные технологии в профессиональной деятельности в области ландшафтной архитектуры</p> <p>ПКос-2.1. Осуществляет и обосновывает выбор оптимальных методов и средств разработки отдельных элементов и фрагментов объекта ландшафтной архитектуры</p> <p>ПКос-2.2. Определяет строительные материалы и технологии, изделия и конструкции, применяемые при строительстве объектов ландшафтной архитектуры и садово-паркового строительства, их технические, технологические, эстетические и эксплуатационные характеристики</p> <p>ПКос-2.3. Определяет состав технико-экономических показателей, учитываемых при проведении технико-экономических расчетов проектных решений раздела проектной и рабочей документации на объекты ландшафтной архитектуры</p>	
--	---	--

**Оценочные материалы и средства для проверки сформированности компетенций**

## Компьютерное тестирование

*Выберите один правильный ответ:*

**Укажите тип документа, который разрабатывают для сложных процессов и простых строительных работ:**

- +технологическая карта
- карта трудовых процессов
- технологическая схема

**Укажите тип документа, который подготавливают для выполнения простых технологических процессов:**

- технологические карты
- технологические схемы
- +карты трудовых процессов

**Укажите тип документа, который проектируют для рабочих в целях разъяснения оптимального выполнения отдельных операций:**

- технологические карты
- +технологические схемы
- карты трудовых процессов

**Как расшифровывается аббревиатура - ПОС**

- производство организации строительства
- +проект организации строительства
- перечень организации строительства

**Финансирование строительства может быть открыто только при наличии:**

- проекта организации строительства (ПОС)
- проекта производства работ (ППР)
- +ПОС и ППР

**Самый первый этап реализации строительства - это**

- +выбор территории застройки
- подготовка площадки
- благоустройство

**Существуют три основных метода строительства зданий или производства взаимосвязанных работ, (указать неверный ответ):**

- последовательный
- параллельный
- +поэтапный
- поточный

**Укажите количество основных методов строительства зданий или производства взаимосвязанных работ**

- 2
- +3
- 4
- 5

**Укажите метод, при котором общая продолжительность строительства будет значительно сокращаться, и интенсивность рабочих будет уменьшаться:**

параллельный  
последовательный  
+поточный

**Проведение инженерных изысканий, привязка возводимого здания на местности, снос старых строений, перекладку сетей, возведение временных зданий и сооружений – это**

+подготовка площадки  
благоустройство территории  
наружные работы

**Подземные сооружения в зависимости от гидрологических условий и глубины заложения осуществляют различными способами, основными из которых являются (указать неверный ответ):**

открытый  
стена в грунте  
+закрытый  
опускной

**В зависимости от свойств грунта и его влажности применяют несколько видов возведения стен способом «стена в грунте» (указать неверный ответ):**

мокрый  
+влажный  
сухой

**Наличие глинистой суспензии, во время разработки и выполнения последующих процессов, обеспечивает устойчивость стен траншеи от следующих факторов:**

попадания влаги  
+обрушения  
трещин

**Что изображено под цифрой 1:**

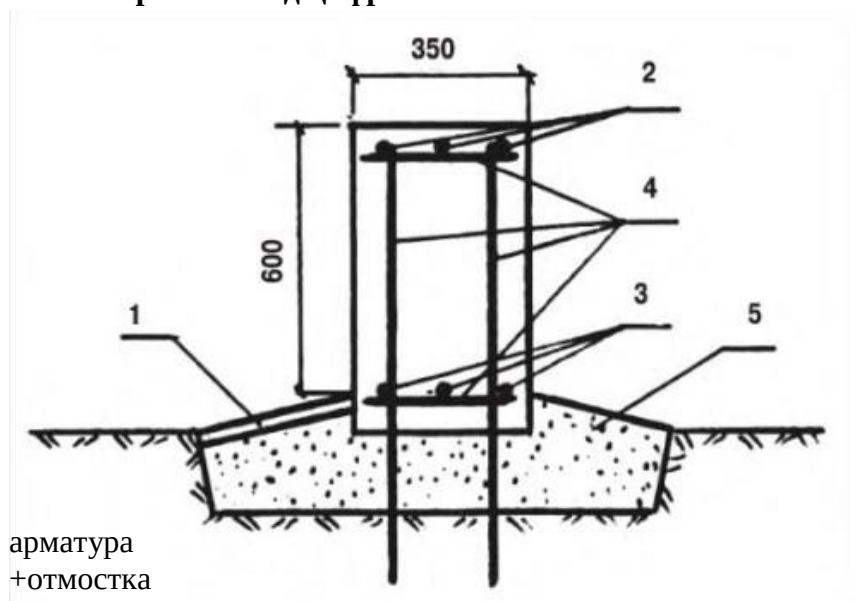

арматура  
+отмостка  
бетонная подготовка

**При принятии решений по необходимой жёсткости поперечного сечения фундаментов, их армирования, при определении необходимой толщины противопучинной подушки и необходимой ширины траншей обязательно провести оценку:**

+степени пучинистости грунтов  
уровня грунтовых вод  
устойчивости грунта

**В зависимости от формы и условий опирания на грунт фундаменты могут быть (указать неверный ответ):**

столбчатыми  
ленточными  
+монолитными  
плитными

**Этим способом возводят стены подземных сооружений в водонасыщенных неустойчивых грунтах, обычно требующих закрепления стенок траншеи от обрушения грунта в процессе его разработки, а также при укладке бетонной смеси:**

+мокрым  
сухим  
влажный

**При возведении стен в маловлажных устойчивых грунтах применяют:**

мокрый способ  
+сухой способ  
влажный способ

**При этом способе существенное влияние на ведение и качество работ оказывает технологическая характеристика глинистого раствора и его способность коагулировать, т. е. отлагать на поверхности и в порах грунта принесенные частицы глины, образуя на ней практически водонепроницаемую пленку толщиной 2...5 мм:**

+мокрый способ  
сухой способ  
влажный способ

**Тепловая защита фундаментов может быть:**

наружной  
внутренней  
+наружной и внутренней

**Предельные отклонения согласно СНиП 3.03.01-87 (п.п. 3.7, 3.16, табл. 12) от совмещения ориентиров (рисок геометрических осей, граней) в нижнем сечении колонн с установочными ориентирами (рисками разбивочных осей) принимают:**

+8 мм  
9 мм  
10 мм  
20 мм

**Эффективным средством тепловой защиты является засыпка части котлована между его стенками и фундаментом материалами:**

обладающими низким сопротивлением к тепловой передаче  
обладающими средним сопротивлением к тепловой передаче  
+обладающими высоким сопротивлением к тепловой передаче

**Метод монтажа при наводке монтажных элементов на опоры (укажите неверный ответ):**

свободный  
ограниченно-свободный  
+ограниченный  
принудительный

**Укажите метод монтажа, который при наводке монтажных элементов на опоры требует постоянного контроля положения элемента в пространстве при его установке, необходимость выполнения выверочных, крепежных и других операций на высоте:**

+свободный  
ограниченно-свободный  
принудительный

**Укажите метод монтажа, который при наводке монтажных элементов на опоры повышает производительность кранового оборудования за счет снижения времени монтажного цикла:**

свободный  
+ограниченно-свободный  
принудительный

**Укажите метод монтажа, который при наводке монтажных элементов на опоры, основан на использовании кондукторов, манипуляторов, индикаторов и других средств, обеспечивающих полное или заданное ограничение перемещений конструкции от действия собственной массы и внешних воздействий:**

свободный  
ограниченно-свободный  
+принудительный

**В зависимости от принятой последовательности, установку элементов конструкций производят методами (указать неверный ответ):**

дифференцированным  
комплексным  
+совместным  
смешанным

**Укажите метод монтажа, который характеризуется установкой однотипных конструктивных элементов, включая их временное и окончательное закрепление. Например, в одноэтажных промышленных зданиях сначала устанавливаются все колонны, затем все подкрановые балки, при последней проходке монтажного крана навешивают стеновые элементы**

+дифференцированный  
комплексный  
комбинированный

**Укажите метод монтажа, который характеризуется установкой однотипных конструктивных элементов, включая их временное и окончательное закрепление. Например, в многоэтажных жилых зданиях последовательно монтируют стеновые панели, перегородки, сантехкабины и другие элементы. Завершается работа на этаже укладкой панелей перекрытий**

+дифференцированный  
комплексный  
комбинированный



**Укажите метод монтажа, который предусматривает последовательную установку, временное и окончательное закрепление разных конструктивных элементов, составляющих каркас одной ячейки здания, установка элементов другой ячейки начинается после проектного закрепления конструкций предыдущей**

дифференцированный  
+комплексный  
смешанный

**Способ установки монтажных элементов в проектное положение (укажите неверный ответ):**

наращивание  
подращивание  
поворот  
+горизонтальное перемещение  
надвижка  
вертикальный подъем

**Укажите количество способов установки монтажных элементов в проектное положение:**

3  
4  
+5  
6

**Горизонтальное расстояние между осями рельсов или осями пути качения крана:**

+колея  
база  
пролет

**Расстояние между вертикальными осями передних и задних тележек или колес:**

колея  
+база  
пролет

**Горизонтальное расстояние между осями рельсов кранового пути мостового крана:**

колея  
база  
+пролет

**Наибольшая допустимая масса рабочего груза, на подъем которого рассчитан грузоподъемный кран в заданных условиях эксплуатации:**

+грузоподъемность  
предельный груз  
грузовая устойчивость

**Расстояние от центра пяты стрелы до оси головного блока:**

вылет  
+длина стрелы  
высота подъема

**Расстояние по горизонтали от оси вращения поворотной части крана до оси крюка или любого другого грузозахватного органа:**

высота подъема крюка  
длина стрелы  
+вылет

**Расстояние от уровня кранового пути или уровня стоянки крана до центра зева крюка, находящегося в верхнем рабочем положении:**

вылет  
+высота подъема крюка  
длина стрелы

**Наибольший радиус поворотной части крана со стороны, противоположной стреле:**

база  
+задний габарит  
вылет

**Укажите формулу для определения грузового момента:**

$M=L*E$   
+ $M=L*Q$   
 $M=S*Q$

**Территории жилых комплексов, участки детских учреждений, школ, учреждений здравоохранения, участки на территориях промышленных зданий относятся к территориям:**

специального назначения  
общего пользования  
+ограниченного пользования

**Какая застройка характеризуется расположением зданий вдоль красных линий по всему периметру границ межмагистральной территории:**

Периметральная  
+Строчная  
Групповая  
Свободная  
Комбинированная

**Потребность в машинах, транспорте, воде, источниках питания водой, электроэнергией определяется:**

генеральным планом  
дендропланом  
ситуационным планом  
+проектом организации строительства

**Сооружение, представляющее наклонную плоскость без ступеней, предназначенное для передвижения транспорта и пешеходов с одного уровня поверхности на другой называется:**

подпорной стенкой  
лестницей  
+пандусом  
откосом

**Подпорные стенки, обеспечивающие устойчивость за счет массы стенки и массы грунта, находящегося над подошвой конструкции стенки, называются:**

+силовыми  
Неустойчивыми  
Свайными  
Гравитационными

**В состав чертежей генерального плана входят:**

ситуационный план  
разбивочный чертеж  
план вертикальной планировки  
план благоустройства территории  
+ все вышеперечисленное

**На плане благоустройства территории наносят и указывают (указать неверный ответ):**

тротуары, дорожки и их ширину  
площадки различного назначения и их размеры  
малые архитектурные формы  
+строительную геодезическую сетку

**Проект организации строительства отражает следующие положения:**

+очередность проведения строительных работ  
данные предпроектного анализа  
сроки выполнения строительных работ  
расчёты основных строительных и посадочных материалов

Таблица 3 – Критерии оценки сформированности компетенций

Код и наименование индикатора достижения компетенции (части компетенции)	Критерии оценивания сформированности компетенции (части компетенции)		
	на базовом уровне	на повышенном уровне	
	соответствует оценке «удовлетворительно» 50-64% от максимального балла	соответствует оценке «хорошо» 65-85% от максимального балла	соответствует оценке «отлично» 86-100% от максимального балла
<p>УК-8.1. Обеспечивает безопасные и/или комфортные условия труда на рабочем месте, в т.ч. с помощью средств защиты.</p> <p>УК-8.2. Выявляет и устраняет проблемы, связанные с нарушениями техники безопасности на рабочем месте.</p> <p>УК-8.3. Осуществляет действия по предотвращению возникновения чрезвычайных ситуаций (природного и техногенного происхождения) на рабочем месте, в т.ч. с помощью средств защиты.</p> <p>ОПК-2.1. Использует существующие нормативные документы по вопросам в сфере охраны окружающей среды, архитектуры, градостроительства, землеустройства, государственного кадастрового учета и в смежных областях знаний, в области проектирования объектов благоустройства и озеленения оформляет специальные документы для осуществления профессиональной деятельности.</p> <p>ОПК-2.2. Использует проектную, нормативную правовую, нормативно-техническую и научно-исследовательскую документацию для получения сведений, необходимых для разработки заданий на проектирование</p> <p>ОПК-4.1. Обосновывает и реализует современные технологии ландшафтного анализа территорий, современные технологии поиска, обработки, хранения и использования профессионально значимой информации.</p> <p>ОПК-4.2. Анализирует данные о социальных, историко-культурных, архитектурных и градостроительных условиях района объекта ландшафтной архитектуры при помощи современных средств автоматизации деятельности в области ландшафтного проектирования</p> <p>ОПК-4.3. Использует современные средства систем автоматизированного проектирования и информационно-коммуникационные технологии в профессиональной деятельности в области ландшафтной архитектуры</p> <p>ПКос-2.1. Осуществляет и обосновывает выбор оптимальных методов и средств разработки отдельных элементов и фрагментов объекта ландшафтной</p>	<p>правильно решено от 50 до 64 % тестовых заданий, студент усвоил основное содержание разделов дисциплины, но имеет пробелы в усвоении материала, не препятствующие дальнейшему обучению.</p>	<p>правильно решено 64 - 85 % тестовых заданий, студент показывает знание и понимание основных положений дисциплины, свободно оперирует терминами и понятиями разделов, однако имеет небольшие затруднения в изложении материала.</p>	<p>правильно решено 86-100 % тестовых заданий, студент показывает глубокое знание и понимание дисциплины, самостоятельно выделяет главные положения в области строительства и содержания объектов ландшафтной архитектуры, свободно оперирует терминами и понятиями дисциплины.</p>

архитектуры ПКос-2.2. Определяет строительные материалы и технологии, изделия и конструкции, применяемые при строительстве объектов ландшафтной архитектуры и садово-паркового строительства, их технические, технологические, эстетические и эксплуатационные характеристики ПКос-2.3. Определяет состав технико-экономических показателей, учитываемых при проведении технико-экономических расчетов проектных решений раздела проектной и рабочей документации на объекты ландшафтной архитектуры			
--	--	--	--

## 2 ОЦЕНИВАНИЕ ПИСЬМЕННЫХ РАБОТ СТУДЕНТОВ, РЕГЛАМЕНТИРУЕМЫХ УЧЕБНЫМ ПЛАНОМ

*Учебным планом предусмотрено выполнение курсового проекта на тему: Разработка технологической карты на производство работ по благоустройству территории.*

В начале учебного семестра студенту выдается индивидуальное задание, которое содержит основные исходные данные для выполнения курсового проекта.

Таблица 4.1 – Формируемые компетенции (или их части)

Код и наименование компетенции	Код и наименование индикатора достижения компетенции (части компетенции)	Оценочные материалы и средства
УК-8. Способен создавать и поддерживать безопасные условия жизнедеятельности, в том числе при возникновении чрезвычайных ситуаций ОПК-2. Способен использовать нормативные правовые акты и оформлять специальную документацию в профессиональной деятельности ОПК-4. Способен реализовывать современные технологии и обосновывать их применение в	УК-8.3. Осуществляет действия по предотвращению возникновения чрезвычайных ситуаций (природного и техногенного происхождения) на рабочем месте, в т.ч. с помощью средств защиты. ОПК-2.1. Использует существующие нормативные документы по вопросам в сфере охраны окружающей среды, архитектуры, градостроительства, землеустройства, государственного кадастрового учета и в смежных областях знаний, в области проектирования объектов благоустройства и озеленения	Защита курсового проекта (контрольные вопросы)

<p>профессиональной деятельности ПКос-2. Способен выполнять комплекс работ по разработке проектной документации, строительству и содержанию объектов ландшафтной архитектуры, их реконструкции и реставрации</p>	<p>оформляет специальные документы для осуществления профессиональной деятельности. ОПК-4.1. Обосновывает и реализует современные технологии ландшафтного анализа территорий, современные технологии поиска, обработки, хранения и использования профессионально значимой информации. ОПК-4.3. Использует современные средства систем автоматизированного проектирования и информационно-коммуникационные технологии в профессиональной деятельности в области ландшафтной архитектуры ПКос-2.2. Определяет строительные материалы и технологии, изделия и конструкции, применяемые при строительстве объектов ландшафтной архитектуры и садово-паркового строительства, их технические, технологические, эстетические и эксплуатационные характеристики ПКос-2.3. Определяет состав технико-экономических показателей, учитываемых при проведении технико-экономических расчетов проектных решений раздела проектной и рабочей документации на объекты ландшафтной архитектуры</p>	
--	---	--

Контрольные вопросы при защите курсового проекта:

1. Что такое технологическое проектирование?
2. Назовите методы производства взаимосвязанных работ?
3. Назовите основное технологическое оборудование, применяемое для монтажных работ?
4. Перечислите элементы такелажной оснастки?
5. Дайте классификацию грузоподъемных механизмов?
6. В чем заключается методика подбора грузозахватных приспособлений?
7. Назовите основные параметры подъемных механизмов?
8. От каких факторов зависит прочность каменной кладки?
9. Что такое марка кирпича (камня) и строительного раствора?

10. Что такое порядовка, швабровка, расшивка?
11. Что представляет собой поточный метод производства работ?
12. Что такое технологическая карта. Для чего они разрабатываются?
13. Что такое проект организации строительства и проекта производства работ?
14. Для чего разрабатывается карта трудовых процессов?
15. Что такое проектное положение элементов?
16. Какие инструменты и приспособления применяются для выверки элементов конструкций?
17. Назовите основное технологическое оборудование, применяемое для монтажных работ?
18. Назовите основные параметры подъемных механизмов?
19. В чем заключается основное отличие вылета стрелы крана от вылета крюка?
20. Способы строповки деревянных конструкций?
21. Назовите достоинства и недостатки при монтаже деревянных конструкций?
22. Что такое укрупнительная сборка, назначение, способы укрупнения?

Таблица 6 – Критерии оценки курсового проекта (КП)

Показатели	Количество баллов	
	минимальное	максимальное
Соблюдение графика выполнения КП	10	20
Содержание и присутствие элементов научных исследований в КП	5	10
Защита КП	30	60
Активность при выполнении КП	5	10
Итого:	50	100

Таблица 7 – Критерии оценки сформированности компетенций по курсовому проекту

Код и наименование индикатора достижения компетенции (части компетенции)	Критерии оценивания сформированности компетенции (части компетенции)	
	на базовом уровне	на повышенном уровне

	соответствует оценке «удовлетворительно» 50-64% от максимального балла	соответствует оценке «хорошо» 65-85% от максимального балла	соответствует оценке «отлично» 86-100% от максимального балла
<p>УК-8.3. Осуществляет действия по предотвращению возникновения чрезвычайных ситуаций (природного и техногенного происхождения) на рабочем месте, в т.ч. с помощью средств защиты.</p> <p>ОПК-2.1. Использует существующие нормативные документы по вопросам в сфере охраны окружающей среды, архитектуры, градостроительства, землеустройства, государственного кадастрового учета и в смежных областях знаний, в области проектирования объектов благоустройства и озеленения оформляет специальные документы для осуществления профессиональной деятельности.</p> <p>ОПК-4.1. Обосновывает и реализует современные технологии ландшафтного анализа территорий, современные технологии поиска, обработки, хранения и использования профессионально значимой информации.</p> <p>ОПК-4.3. Использует современные средства систем автоматизированного проектирования и информационно-коммуникационные технологии в профессиональной деятельности в области ландшафтной архитектуры</p> <p>ПКос-2.2. Определяет строительные материалы и технологии, изделия и конструкции, применяемые при строительстве объектов ландшафтной архитектуры и садово-паркового</p>	<p>Владеет навыками определения потребности в строительных материалах, конструкциях, изделиях; навыками определения перечня строительной техники, машин и механизмов, участвующие в строительном процессе; способен самостоятельно разрабатывать технологические карты, но испытывает затруднения в поиске и анализе информации для решения поставленной задачи, допускает ошибки содержательного и оформительского характера</p>	<p>Владеет навыками определения потребности в строительных материалах, конструкциях, изделиях; навыками определения перечня строительной техники, машин и механизмов, участвующие в строительном процессе; способен самостоятельно разрабатывать технологические карты, но испытывает затруднения в поиске и анализе информации для решения поставленной задачи. Рассматривает возможные варианты решения, но затрудняется самостоятельно выбрать оптимальный вариант. Использует существующие нормативные документы при оформлении работы.</p>	<p>Владеет навыками определения потребности в строительных материалах, конструкциях, изделиях видах материально-технических ресурсов; навыками определения перечня строительной техники, машин и механизмов, требуемых для осуществления строительного производства; способен самостоятельно разрабатывать технологические карты, собирает и систематизирует исходные данные, выбирает методы решения, составляет перечень работ и ресурсов, необходимых для выполнения курсового проекта; применять нормативно-техническую документацию; оформляет технологические карты в соответствии с действующими нормами и правилами и учетом контроля соответствия нормативным требованиям, производить расчеты</p>



<p>строительства, их технические, технологические, эстетические и эксплуатационные характеристики ПКос-2.3. Определяет состав технико-экономических показателей, учитываемых при проведении технико-экономических расчетов проектных решений раздела проектной и рабочей документации на объекты ландшафтной архитектуры</p>			<p>соответствия объемов производства строительного-монтажных работ</p>
--	--	--	--

### **3 ОПРЕДЕЛЕНИЕ РЕЗУЛЬТАТА ПРОМЕЖУТОЧНОЙ АТТЕСТАЦИИ**

Форма промежуточной аттестации по дисциплине *зачет/экзамен*.

#### **Форма промежуточной аттестации по дисциплине *зачет*:**

Окончательные результаты обучения (формирования компетенций) определяются посредством перевода баллов, набранных студентом в процессе освоения дисциплины, в оценки: базовый уровень сформированности компетенции считается достигнутым, если результат обучения соответствует оценке «зачтено» (50-100 рейтинговых баллов).

#### **Форма промежуточной аттестации по дисциплине *экзамен*:**

Окончательные результаты обучения (формирования компетенций) определяются посредством перевода баллов, набранных студентом в процессе освоения дисциплины, в оценки:

– базовый уровень сформированности компетенций считается достигнутым если результат обучения соответствует оценке «удовлетворительно» (50 до 64 рейтинговых баллов);

– повышенный уровень сформированности компетенций считается достигнутым, если результат обучения соответствует оценкам «хорошо» (65-85 рейтинговых баллов) и «отлично» (86-100 рейтинговых баллов).

### **4 ПОРЯДОК ПРОВЕДЕНИЯ ПОВТОРНОЙ ПРОМЕЖУТОЧНОЙ АТТЕСТАЦИИ**

Форма промежуточной аттестации по дисциплине *зачет /экзамен*.

Повторная промежуточная аттестация по дисциплине проводится с использованием заданий для оценки сформированности компетенций на базовом уровне по всем модулям, входящим в структуру дисциплины за семестр, по итогам которого студент имеет академическую задолженность.

**Оценочные материалы и средства для проведения повторной промежуточной аттестации** выбираются из числа оценочных средств по модулям (разделам), которые не освоены студентом.

*Примечание:*

Дополнительные контрольные испытания проводятся для студентов, набравших менее **50 баллов** (в соответствии с «Положением о модульно-рейтинговой системе»).

Форма промежуточной аттестации **зачет**

Таблица 13 – Критерии оценки сформированности компетенций по повторной промежуточной аттестации

Код и наименование индикатора достижения компетенции (части компетенции)	Критерии оценивания сформированности компетенции (части компетенции)
	соответствует оценке «зачтено» 50-64% от максимального балла
<p>УК-8.1. Обеспечивает безопасные и/или комфортные условия труда на рабочем месте, в т.ч. с помощью средств защиты.</p> <p>УК-8.2. Выявляет и устраняет проблемы, связанные с нарушениями техники безопасности на рабочем месте.</p> <p>УК-8.3. Осуществляет действия по предотвращению возникновения чрезвычайных ситуаций (природного и техногенного происхождения) на рабочем месте, в т.ч. с помощью средств защиты.</p> <p>ОПК-2.1. Использует существующие нормативные документы по вопросам в сфере охраны окружающей среды, архитектуры, градостроительства, землеустройства, государственного кадастрового учета и в смежных областях знаний, в области проектирования объектов благоустройства и озеленения оформляет специальные документы для осуществления профессиональной деятельности.</p> <p>ОПК-2.2. Использует проектную, нормативную правовую, нормативно-техническую и научно-исследовательскую документацию для получения сведений, необходимых для разработки заданий на проектирование</p> <p>ОПК-4.1. Обосновывает и реализует современные технологии ландшафтного анализа территорий, современные технологии поиска, обработки, хранения и использования профессионально значимой информации.</p> <p>ОПК-4.2. Анализирует данные о социальных, историко-культурных, архитектурных и градостроительных условиях района объекта ландшафтной архитектуры при помощи современных средств автоматизации деятельности в области ландшафтного проектирования</p> <p>ОПК-4.3. Использует современные средства систем автоматизированного проектирования и информационно-коммуникационные технологии в профессиональной</p>	<p>Студент усвоил основное содержание разделов дисциплины, но имеет пробелы в усвоении материала, не препятствующие дальнейшему обучению.</p> <p>Владеет материалом по теме, но испытывает затруднения в поиске и анализе информации для решения поставленной задачи</p>

<p>деятельности в области ландшафтной архитектуры</p> <p>ПКос-2.1. Осуществляет и обосновывает выбор оптимальных методов и средств разработки отдельных элементов и фрагментов объекта ландшафтной архитектуры</p> <p>ПКос-2.2. Определяет строительные материалы и технологии, изделия и конструкции, применяемые при строительстве объектов ландшафтной архитектуры и садово-паркового строительства, их технические, технологические, эстетические и эксплуатационные характеристики</p> <p>ПКос-2.3. Определяет состав технико-экономических показателей, учитываемых при проведении технико-экономических расчетов проектных решений раздела проектной и рабочей документации на объекты ландшафтной архитектуры</p>	
---	--

### Форма промежуточной аттестации *экзамен*

Таблица 14 – Критерии оценки сформированности компетенций по повторной промежуточной аттестации

Код и наименование индикатора достижения компетенции (части компетенции)	Критерии оценивания сформированности компетенции (части компетенции)
	на базовом уровне
	соответствует оценке «удовлетворительно» 50-64% от максимального балла
<p>УК-8.1. Обеспечивает безопасные и/или комфортные условия труда на рабочем месте, в т.ч. с помощью средств защиты.</p> <p>УК-8.2. Выявляет и устраняет проблемы, связанные с нарушениями техники безопасности на рабочем месте.</p> <p>УК-8.3. Осуществляет действия по предотвращению возникновения чрезвычайных ситуаций (природного и техногенного происхождения) на рабочем месте, в т.ч. с помощью средств защиты.</p> <p>ОПК-2.1. Использует существующие нормативные документы по вопросам в сфере охраны окружающей среды, архитектуры, градостроительства, землеустройства, государственного кадастрового учета и в смежных областях знаний, в области проектирования объектов благоустройства и озеленения оформляет специальные документы для осуществления профессиональной деятельности.</p> <p>ОПК-2.2. Использует проектную, нормативную правовую, нормативно-техническую и научно-исследовательскую документацию для получения сведений, необходимых для разработки заданий на проектирование</p> <p>ОПК-4.1. Обосновывает и реализует современные технологии ландшафтного анализа территорий, современные</p>	<p>Студент усвоил основное содержание разделов дисциплины, но имеет пробелы в усвоении материала, не препятствующие дальнейшему обучению.</p> <p>Владеет материалом по теме (может выполнить курсовой проект, с замечаниями и исправлениями), но испытывает затруднения в поиске и анализе информации для решения поставленной задачи</p>

<p>технологии поиска, обработки, хранения и использования профессионально значимой информации.</p> <p>ОПК-4.2. Анализирует данные о социальных, историко-культурных, архитектурных и градостроительных условиях района объекта ландшафтной архитектуры при помощи современных средств автоматизации деятельности в области ландшафтного проектирования</p> <p>ОПК-4.3. Использует современные средства систем автоматизированного проектирования и информационно-коммуникационные технологии в профессиональной деятельности в области ландшафтной архитектуры</p> <p>ПКос-2.1. Осуществляет и обосновывает выбор оптимальных методов и средств разработки отдельных элементов и фрагментов объекта ландшафтной архитектуры</p> <p>ПКос-2.2. Определяет строительные материалы и технологии, изделия и конструкции, применяемые при строительстве объектов ландшафтной архитектуры и садово-паркового строительства, их технические, технологические, эстетические и эксплуатационные характеристики</p> <p>ПКос-2.3. Определяет состав технико-экономических показателей, учитываемых при проведении технико-экономических расчетов проектных решений раздела проектной и рабочей документации на объекты ландшафтной архитектуры</p>	
--	--