

Документ подписан простой электронной подписью

Информация о владельце:

ФИО: Волхонов Михаил Станиславович

Должность: Врио ректора

Дата подписания: 04.10.2023 16:55:02

Уникальный программный ключ:

b2dc75470204bc2bfec58d577a1b983ee223ea27559d45aa8c272df0610c6c81

МИНИСТЕРСТВО СЕЛЬСКОГО ХОЗЯЙСТВА РОССИЙСКОЙ ФЕДЕРАЦИИ
ФЕДЕРАЛЬНОЕ ГОСУДАРСТВЕННОЕ БЮДЖЕТНОЕ ОБРАЗОВАТЕЛЬНОЕ УЧРЕЖДЕНИЕ
ВЫСШЕГО ОБРАЗОВАНИЯ

«КОСТРОМСКАЯ ГОСУДАРСТВЕННАЯ СЕЛЬСКОХОЗЯЙСТВЕННАЯ АКАДЕМИЯ»

Утверждаю:

Декан архитектурно-строительного
факультета

_____ С.В. Цыбакин

17 мая 2023 года

ФОНД ОЦЕНОЧНЫХ СРЕДСТВ ПО ДИСЦИПЛИНЕ

Архитектурное проектирование

Направление подготовки/Специальность	<u>07.03.01 Архитектура</u>
Направленность (профиль)	<u>«Архитектурное проектирование»</u>
Квалификация выпускника	<u>бакалавр</u>
Форма обучения	<u>очная</u>
Срок освоения ОПОП ВО	<u>5 лет</u>

Фонд оценочных средств предназначен для оценивания сформированности компетенций по дисциплине «Архитектурное проектирование».

Разработчик:

Заведующий кафедрой «Архитектура и

изобразительные дисциплины» Фатеева И.М. _____

Утвержден на заседании кафедры архитектуры и изобразительных дисциплин, протокол № 9 от 16 мая 2023 года.

Заведующий кафедрой «Архитектура и

изобразительные дисциплины» Фатеева И.М. _____

Согласовано:

Председатель методической комиссии
архитектурно-строительного факультета

Примакина Е.И.

Протокол № 5 17 мая 2023 года. _____

Паспорт фонда оценочных средств

Модуль дисциплины	Формируемые компетенции или их части	Оценочные материалы и средства	Количество
Тема 1.1 Знакомство с архитектурой и вычерчивание тушью. Курсовой проект №1.	УК-1: Способен осуществлять поиск, критический анализ и синтез информации, применять системный подход для решения поставленных задач УК-2: Способен определять круг задач в рамках поставленной цели и выбирать оптимальные способы их решения, имеющихся ресурсов и ограничений УК-3: Способен осуществлять социальное взаимодействие и реализовывать свою роль в команде УК-5: Способен воспринимать межкультурное разнообразие общества в социально-историческом, этическом и философском контекстах	Курсовой проект	1
		Контрольные вопросы	22
		Тестирование	20
Тема 1. 3. Архитектурные ордера. Курсовой проект № 2.	УК-3: Способен осуществлять социальное взаимодействие и реализовывать свою роль в команде УК-5: Способен воспринимать межкультурное разнообразие общества в социально-историческом, этическом и философском контекстах	Курсовой проект	1
		Контрольные вопросы	37
		Тестирование	20
Тема 2.1 Отмывка фасада памятника архитектуры. Курсовой проект № 3.	УК-6: Способен управлять своим временем, выстраивать и реализовывать траекторию саморазвития на основе принципов образования в течение всей жизни	Курсовой проект	1
		Контрольные вопросы	21
		Тестирование	20
Тема 2.3. Построение перспективы памятника архитектуры с отмывкой. Курсовой проект № 4.	УК-8: Способен создавать и поддерживать безопасные условия жизнедеятельности, в том числе при возникновении чрезвычайных ситуаций ОПК-1: Способен представлять проектные решения с использованием традиционных и новейших технических средств изображения на должном уровне владения основами художественной культуры объемно-пространственного мышления	Курсовой проект	1
		Контрольные вопросы	20
		Тестирование	20
Тема 3.1. Сооружение без внутреннего пространства. Курсовой проект № 5	ОПК-2: Способен осуществлять предпроектный анализ и поиск творческого проектного решения ОПК-3: Способен участвовать в проектировании исходя из анализа ситуации в социальном, функциональном, экологическом,	Клаузура Форэскиз Эскиз Итоговая подача	1 1 1 1
		Контрольные вопросы	20
		Тестирование	20
Тема 3. 2. Небольшое открытое пространство и		Клаузура Форэскиз Эскиз Итоговая подача	1 1 1 1

<p>сооружение с минимальной функцией. Курсовой проект № 6.</p>	<p>технологическом, инженерном, историческом, экономическом и эстетическом аспектах ОПК4: Способен применять методики определения технических параметров проектируемых объектов ПКос1- Способность к</p>	<p>Контрольные вопросы</p>	<p>20</p>
<p>Тема 4. 1 Общественное здание с зальным помещением. (Выставочный павильон, база отдыха в горах, дискотека, кафе, пристань на реке). Курсовой проект № 7.</p>		<p>Тестирование</p>	<p>20</p>
<p>Тема 4.2 Малозэтажный жилой дом. Курсовой проект № 8</p>	<p>проведению предпроектных исследований и подготовке данных для разработки архитектурного раздела проектной документации</p>	<p>Клазура Форэскиз Эскиз Итоговая подача</p>	<p>1 1 1 1</p>
<p>Тема 5.1. Жилой дом средней этажности Курсовой проект № 9.</p>		<p>Контрольные вопросы</p>	<p>20</p>
<p>Тема 5. 2. Пожарное депо. Курсовой проект № 10.</p>		<p>Тестирование</p>	<p>20</p>
		<p>Реферат Клазура Форэскиз Эскиз Итоговая подача</p>	<p>1 1 1 1</p>
		<p>Контрольные вопросы</p>	<p>20</p>
		<p>Тестирование</p>	<p>20</p>
	<p>Реферат Клазура Форэскиз Эскиз Итоговая подача</p>	<p>1 1 1 1</p>	
	<p>Контрольные вопросы</p>	<p>20</p>	
	<p>Тестирование</p>	<p>20</p>	

ОЦЕНОЧНЫЕ МАТЕРИАЛЫ, НЕОБХОДИМЫЕ ДЛЯ ОЦЕНКИ ЗНАНИЙ, УМЕНИЙ И НАВЫКОВ ДЕЯТЕЛЬНОСТИ В ПРОЦЕССЕ ОСВОЕНИЯ ДИСЦИПЛИНЫ

Таблица 2 – Формируемые компетенции

Код и наименование компетенции	Код и наименование индикатора достижения компетенции (части компетенции)	Оценочные материалы и средства
Темы 1.1, 1.3, 2.1, 2.3, 3.1, 3.2, 4.1,4.2, 5.1, 5.2		
УК-1: Способен осуществлять поиск, критический анализ и синтез информации, применять системный подход для решения поставленных задач	<p>ИД-1_{УК-1} Знает основные источники получения информации, включая нормативные, методические, справочные и реферативные источники.</p> <p>Знает виды и методы проведения предпроектных исследований, включая исторические и культурологические.</p> <p>Знает средства и методы работы с библиографическими и иконографическими источниками</p> <p>ИД-2_{УК-1} Участвует в проведении предпроектных исследований, включая исторические, культурологические и социологические. Использует средства и методы работы с библиографическими и иконографическими источниками.</p> <p>Оформляет результаты работ по сбору, обработке и анализу данных, в том числе с использованием средств автоматизации и компьютерного моделирования.</p>	Тестирование Контрольные вопросы
Темы 1.1, 1.3, 2.1, 2.3, 3.1, 3.2, 4.1,4.2, 5.1, 5.2		
УК-2: Способен определять круг задач в рамках поставленной цели и выбирать оптимальные способы их решения, имеющихся ресурсов и ограничений	<p>ИД-1_{УК-2} Знает требования действующих сводов правил по архитектурному проектированию, санитарных норм, в том числе требования к организации доступной и безбарьерной среды для лиц с ОВЗ и маломобильных групп граждан.</p> <p>ИД-2_{УК-2} Участвует в анализе содержания проектных задач, выборе методов и средств их решения. Действует с соблюдением правовых норм и реализовывает антикоррупционные мероприятия</p>	Тестирование Контрольные вопросы
Темы 1.1, 1.3, 2.1, 2.3, 3.1, 3.2, 4.1,4.2, 5.1, 5.2		
УК-3: Способен осуществлять социальное взаимодействие и реализовывать свою роль в команде	<p>ИД-1_{УК-3} Знает профессиональный, деловой, финансовый и законодательный контексты интересов общества, заказчиков и пользователей.</p> <p>ИД-2_{УК-3} Работает в команде, толерантно воспринимая социальные и культурные различия.</p>	Тестирование Контрольные вопросы

	Критически оценивает свои достоинства и недостатки, находит пути и выбирает средства развития достоинств и устранения недостатков. Оказывает профессиональные услуги в разных организационных формах.	
	Темы 1.1, 1.3, 2.1, 2.3, 3.1, 3.2, 4.1,4.2, 5.1, 5.2	
УК-5: Способен воспринимать межкультурное разнообразие общества в социально-историческом, этическом и философском контекстах	ИД-1 _{УК-5} Знает роль гуманистических ценностей для сохранения и развития современной цивилизации. Основы исторических, философских, культурологических дисциплин. ИД-2 _{УК-5} Использует основы исторических, философских и культурологических знаний для формирования мировоззренческой позиции. Уважительно и бережно относиться к историко-культурному наследию, культурным традициям, терпимо воспринимает социальные и культурные различия. Принимает на себя нравственные обязательства по отношению к природе, обществу, другим людям и к самому себе.	Тестирование Контрольные вопросы
	Темы 1.1, 1.3, 2.1, 2.3, 3.1, 3.2, 4.1,4.2, 5.1, 5.2	
УК-6: Способен управлять своим временем, выстраивать и реализовывать траекторию саморазвития на основе принципов образования в течение всей жизни	ИД-1 _{УК-6} Знает роль творческой личности в устойчивом развитии полноценной среды жизнедеятельности и культуры общества. ИД-2 _{УК-6} Участвует в мероприятиях по повышению квалификации и продолжению образования: в мастер-классах, проектных семинарах и научно-практических конференциях.	Тестирование Контрольные вопросы
	Темы 1.1, 1.3, 2.1, 2.3, 3.1, 3.2, 4.1,4.2, 5.1, 5.2	
УК-8 Способен создавать и поддерживать в повседневной жизни и в профессиональной деятельности безопасные условия жизнедеятельности для сохранения природной среды, обеспечения устойчивого развития общества, в том числе при угрозе и возникновении чрезвычайных ситуаций и военных конфликтов.	ИД-1 _{УК-8} Знает содержание требований раздела по безопасности жизнедеятельности в составе архитектурного проекта. ИД-2 _{УК-8} Умеет оказать первую помощь в случае чрезвычайной ситуации. Использовать приемы первой помощи, методы защиты в условиях чрезвычайных ситуаций.	Тестирование Контрольные вопросы
	Темы 1.1, 1.3, 2.1, 2.3, 3.1, 3.2, 4.1,4.2, 5.1, 5.2	
ОПК-1: Способен представлять проектные решения с использованием традиционных и новейших технических средств изображения на должном уровне	ИД-1 _{ОПК-1} Знает методы наглядного изображения и моделирования архитектурной формы и пространства. Знает основные способы выражения архитектурного замысла, включая графические, макетные, компьютерного моделирования, вербальные, видео. Знает особенности восприятия различных форм	Реферат Клаузура Форэскиз Эскиз Итоговая подача проекта

<p>владения основами художественной культуры объемно-пространственного мышления</p>	<p>представления архитектурно-градостроительного проекта архитекторами, градостроителями, специалистами в области строительства, а также лицами, не владеющими профессиональной культурой.</p> <p>ИД-2_{ОПК-1} Представляет архитектурную концепцию. Участвует в оформлении демонстрационного материала, в том числе презентаций и видео-материалов. Выбирает и применяет оптимальные приёмы и методы изображения и моделирования архитектурной формы и пространства. Использует средства автоматизации проектирования, архитектурной визуализации и компьютерного моделирования.</p>	
Темы 1.1, 1.3, 2.1, 2.3, 3.1, 3.2, 4.1,4.2, 5.1, 5.2		
<p>ОПК-2 Способен осуществлять предпроектный анализ и поиск творческого проектного решения</p>	<p>ИД-1_{ОПК-2} Знает основные виды требований к различным типам зданий, включая социальные, эстетические, функционально-технологические, эргономические и экономические требования. Знает основные источники получения информации, включая нормативные, методические, справочные и реферативные источники. Знает методы сбора и анализа данных о социально-культурных условиях района застройки, включая наблюдение, опрос, интервьюирование и анкетирование.</p> <p>ИД-2_{ОПК-2} Участвует в сборе исходных данных для проектирования. Участвует в эскизировании, поиске вариантных проектных решений. Осуществляет поиск, обработку и анализ данных об аналогичных по функциональному назначению, месту застройки и условиям градостроительного проектирования объектах капитального строительства.</p> <p>Оформляет результаты работ по сбору, обработке и анализу данных, необходимых для разработки архитектурной концепции.</p>	<p>Реферат Клазура Форэскиз Эскиз Итоговая подача проекта</p>
Темы 1.1, 1.3, 2.1, 2.3, 3.1, 3.2, 4.1,4.2, 5.1, 5.2		
<p>ОПК-3: Способен участвовать в проектировании исходя из анализа ситуации в социальном,</p>	<p>ИД-1_{ОПК-3} Знает состав чертежей проектной документации, социальные, функционально-технологические, эргономические (в том числе учитывающие особенности лиц с ОВЗ и маломобильных групп граждан), эстетические и экономические</p>	<p>Реферат Клазура Форэскиз Эскиз Итоговая подача проекта</p>

<p>функциональном, экологическом, технологическом, инженерном, историческом, экономическом и эстетическом аспектах</p>	<p>требования к различным архитектурным объектам различных типов. ИД-2_{ОПК-3} Участвует в разработке градостроительных и объёмно-планировочных решений. Участвует в оформлении презентаций и сопровождении проектной документации на этапах согласований. Использует методы моделирования и гармонизации искусственной среды обитания при разработке градостроительных и объёмно-планировочных решений. Использует приёмы оформления и представления проектных решений.</p>	
<p>Темы 1.1, 1.3, 2.1, 2.3, 3.1, 3.2, 4.1,4.2, 5.1, 5.2</p>		
<p>ОПК4: Способен применять методики определения технических параметров проектируемых объектов</p>	<p>ИД-1_{ОПК-4} Знает объёмно-планировочные требования к основным типам зданий, включая требования, определяемые функциональным назначением проектируемого объекта капитального строительства и особенностями участка застройки и требования обеспечения безбарьерной среды жизнедеятельности. Знает основы проектирования конструктивных решений объекта капитального строительства. Знает принципы проектирования средовых качеств объекта капитального строительства, включая акустику, освещение, микроклимат, в том числе с учетом потребностей маломобильных групп граждан и лиц с ОВЗ. Знает основные строительные и отделочные материалы, изделия и конструкции, их технические, технологические, эстетические и эксплуатационные характеристики. Знает основные технологии производства строительных и монтажных работ. Знает методику проведения технико-экономических расчётов проектных решений. ИД-2_{ОПК-4} Выполняет сводный анализ исходных данных, данных задания на проектирование объекта капитального строительства и данных задания на разработку проектной документации. Проводит поиск проектного решения в соответствии с особенностями объёмно-планировочных решений проектируемого объекта. Проводит расчёт технико-экономических показателей объёмно-планировочных решений.</p>	<p>Реферат Клазура Форэскиз Эскиз Итоговая подача проекта</p>
<p>Темы 1.1, 1.3, 2.1, 2.3, 3.1, 3.2, 4.1,4.2, 5.1, 5.2</p>		
<p>ПКос1- Способность к проведению предпроектных исследований и подготовке данных для</p>	<p>ИД1 ПКос-1 Способен планировать и контролировать выполнение заданий по сбору и обработке дополнительных данных; собирать, обрабатывать и анализировать данные о социально-культурных и историко-архитектурных</p>	<p>Клазура Форэскиз Эскиз Итоговая подача проекта</p>

разработки архитектурного раздела проектной документации	условиях района застройки; данных об аналогичных по функциональному назначению, месту застройки и условиям проектирования; подготавливать отчет и презентационные материалы по предварительным исследованиям. ИД2 ПКос-1 Способен анализировать исходные данные, данные задания на проектирование; согласовывать задание на проектирование с заказчиком	
--	--	--

Оценочные материалы и средства для проверки сформированности компетенций

Тема 1.1

Знакомство с памятником архитектуры и вычерчивание тушью.

Курсовой проект №1.

Цель проекта:

научиться грамотно изображать архитектурный объект в технике линейного чертежа.

Задачи:

- изучить текст задания и ознакомиться с предложенной литературой. Подобрать из изученной литературы фасад и план памятника архитектуры; если есть возможность, выехать на зарисовки;
- ознакомиться в натуре с архитектурным сооружением и окружающей средой (по возможности);
- выполнить архитектурный чертеж объекта в линейной графике с последующей обводкой тушью.

Требования:

1. Студенту необходимо перед работой натянуть бумагу (ватман) на планшет размером 70 x 55 см. для дальнейшей работы.
2. Выйти на существующий памятник в городе для выполнения фотофиксации и зарисовок (по возможности). Найти фасад памятника архитектуры (книжные, архивные и интерактивные источники). см. список литературы.
3. Состав проекций: план, фасад, разрез. Рекомендуемые масштабы: 1:20, 1:25, 1: 40, 1:50.
4. Чертеж выполнятся в линейной графике. Основные чертежные инструменты: рейсфедер, рапидограф, чертежное перо.

Критерии оценки курсовой проекта

Показатели	Количество баллов	
	минимальное	максимальное
Соблюдение графика выполнения КР	10	30
Содержание и присутствие элементов научных исследований в КР	30	50
Защита КР	5	10
Активность при выполнении КР или при публичной защите других КР	5	10
Итого:	50	100

Контрольные вопросы по теме курсового проекта №1:

1. Что такое инструментальная линейная графика?
2. Назовите приемы и методы работы с инструментальной графикой.
3. Назовите основные требования, предъявляемые к чертежным инструментам.
4. Что такое готовальня?
5. Назовите основные типы изображений.
6. Назовите основные приемы организации композиции чертежа.
7. Каковы основные качественные стороны архитектурного чертежа?
8. Приемы и средства эскизной техники в архитектурном творчестве.
9. Что такое клаузура, типы график, применяемых при выполнении клаузур.
10. Назовите графические приемы выявления пластики фасадной поверхности и объема архитектурной формы.
11. Назовите основные чертежные инструменты для выполнения приемов и методов работы с графикой.
12. Назовите шрифтовые инструменты.
13. Объясните порядок натяжения бумаги на подрамник.
14. Какой шрифт является наиболее распространенным для оформления графических работ на первом курсе обучения?
15. Какое основание является наиболее распространенным в учебной практике для выполнения графических работ.
16. Какие основные задачи архитектурной графики.
17. Какой чертеж даёт полное представление о внешнем облике проектируемого здания?
18. Что такое фасад здания?
19. Что такое план здания?
20. Что такое разрез здания?
21. Архитектура - что это, её цели и задачи?
22. Основные чертежи, используемые в архитектурном проектировании, их масштаб и условные обозначения?

Тестирование по теме 1.1 Знакомство с памятником архитектуры и вычерчивание тушью. Курсовой проект №1

Соразмерность архитектурного сооружения с его основным потребителем — человеком – это:

- +масштабность
- масштаб
- пропорция
- стиль

Совокупность приемов и средств, определяющих художественную выразительность конструкций архитектурного объекта – это:

- +тектоника
- конструкция
- стиль
- пропорция

Самым распространенным средством изображения является:

- +линия
- акварель
- гуашь
- пастель

Инструментальная линейная графика – это:

- +черчение
- отмывка
- покраска
- штриховка

Основная техника исполнения чертежа, эскиза, рисунка, технической схемы – это:

- +линейная графика
- отмывка
- покраска
- штриховка

Понятие соотношения темного и светлого, контрастного и нюансного – это:

- +тон
- пропорция
- масштаб
- отмывка

Для выполнения чертежей – планов, разрезов, фасадов принимают следующие масштабы:

- + 1:50, 1:100, 1:200, 1:400.
- 1:1, 1:2

2:1, 4:1

100:1

Для чертежей архитектурных и конструктивных деталей приняты масштабы:

+ 1:5, 1:10, 1:20

1:1, 1:2

2:1, 4:1

100:1

Градация линий на чертеже связана с :

+передачей глубины пространства

отображением несущих стен

отображением продольных и поперечных стен

отображением разреза

Градация линий на чертеже связана с

+ условной передачей света и тени

отображением продольных и поперечных стен

отображением несущих стен

отображением разреза

Готовальня – это:

+набор инструментов для черчения

готовые к использованию краски

набор кисточек

готовые шаблоны для черчения

Вид здания спереди называется:

боковым фасадом

дворовым фасадом

+главным фасадом

второстепенным фасадом

Для определения высотных точек используют:

основание картинной плоскости

+линию горизонта

боковую стену

линию разреза

Размеры на строительных чертежах наносят:

в м

+в мм

в см

в дм

План на строительном чертеже – это:
изображение предмета на профильной проекции
изображение здания спереди
+изображение здания сверху рассеченного горизонтальной
плоскостью
изображение здания сзади

Из перечисленных масштабов можно применить к строительным чертежам:

1:1

+1:100

100:1

200:1

Знак «+» или «-» при изображении высотной отметки на плане здания
+следует ставить всегда
следует ставить в особых случаях
не следует ставить
следует ставить, если есть подвал

Знак «+» или «-» при изображении высотной отметки на разрезе здания
+следует ставить всегда
следует ставить в особых случаях
не следует ставить
следует ставить, если есть подвал

Продольные координационные оси на чертеже обозначаются:

+буквами

цифрами

кружочками

квадратами

Поперечные координационные оси на чертеже обозначаются

буквами

+цифрами

кружочками

квадратами

Изображение здания рассеченной вертикальной секущей плоскостью проходящей,
как правило, по оконным и дверным проемам – это:

+разрез
фасад
план
генплан

Изображение здания рассеченной горизонтальной секущей плоскостью проходящей, как правило, по оконным и дверным проемам – это:

разрез
фасад
+план
генплан

Тема 1.3. Архитектурные ордера. Курсовой проект № 2.

Цель проекта:

изучение архитектурных ордеров как стоечно-балочной тектонической системы знакомство с основными частями и элементами ордера, пропорции и формы ордера, освоение и совершенствование навыков архитектурной

Задачи:

- изучить текст задания и ознакомиться с предложенной литературой; изучить основные части канонических ордеров, знать их названия.
- уметь рисовать их по памяти;
- изучить чертежи конкретного памятника архитектуры. Ознакомиться по литературе с автором эпохи, историей создания и реальным окружением постройки;
- установить, в чем состоит отличие ордеров конкретных памятников от канонической ордерной схемы;
- разобраться в геометрии построения сложных ордерных форм (волот ионических капителей, профилей карнизов и баз).

Т р е б о в а н и я:

5. Студенту необходимо перед работой натянуть бумагу (ватман) на планшет размером 70 x 55 см. для дальнейшей работы.

Критерии оценки курсовой работы

Показатели	Количество баллов	
	минимальное	максимальное
Соблюдение графика выполнения КР	10	30
Содержание и присутствие элементов научных исследований в КР	30	50

Защита КР	5	10
Активность при выполнении КР или при публичной защите других КР	5	10
Итого:	50	100

Контрольные вопросы по теме курсового проекта №2:

1. Что такое архитектурный ордер?
2. Из каких двух основных частей состоит архитектурный ордер? Приведите пример полного и неполного архитектурного ордера.
3. Назовите три составные части колонны.
4. Как называется верхняя завершающая, несомая часть ордерной конструкции?
5. Назовите три составные части антаблемента.
6. Назовите три составные части пьедестала.
7. Как называется пластически выделенная венчающая часть вертикальной опоры (колонны)?
8. Что такое карниз?
9. Как называется нижняя часть колонны?
10. Самый древний архитектурный ордер, строгий, мужской?
11. Капитель какого ордера была самой красивой и изящной?
12. У капители колонны какого из ордеров было два завитка? Как они называются?
13. Колонна какого из ордеров не имела базы?
14. Назовите архитектурные ордера Древнего Рима?
15. Назовите архитектурные ордера Древней Греции?
16. Как называется верхняя часть антаблемента, над которой располагается кровля?
17. Как называется средняя часть антаблемента, расположенная между карнизом и архитравом, и несет по большей части декоративную смысловую нагрузку?
18. Как называется главная балка, которая располагается непосредственно на колонне?
19. Что называется кариатидами?
20. Смысл архитектурного ордера?
21. Какой толщины должны быть колонны?
22. Что такое энтазис колонны?
23. Как называется небольшое утолщение, «припухлость» в стволе колонны, её сужение кверху по плавной кривой?
24. Какую конструкцию представляет архитектурный ордер?
25. Что называется каннелюрами?
26. Как называется архитектурно обработанная, круглая в поперечном сечении вертикальная опора, стержневой элемент?
27. Как называются архитектурные элементы, различные по своему поперечному сечению – профилю, расположенные по горизонтали (в колоннах, в карнизах, в пьедесталах)?
28. Как называются архитектурные элементы, различные по своему поперечному сечению – профилю, расположенные по вертикали на колоннах?
29. Что называется архитектурными обломами?
30. Для капители какого ордера послужило скульптурное изображение листьев растения акант?
31. Что называется интерколумний?

32. Как называются архитектурный профиль в виде четверти окружности?
33. Как называются средняя часть дорической капители, круглая в плане, имеющая выпуклый криволинейный профиль.
34. Из каких частей состоит пьедестал и его место в архитектурной ордерной системе.
35. Как называется составная часть модуля в ордерах и сколько частей включают простые и сложные ордера?
36. Что называется Модулем и его смысл?
37. Что называется обломами, архитектурными профилями (мульорами), приведите примеры?

Тестирование по теме 1.3. Архитектурные ордера. Курсовой проект № 2.

Венчающая часть колонны, пилястры или столба, расположенная между стволом опоры и горизонтальным перекрытием (антаблементом) – это:

+капитель
карниз
метопа
архитрав

Украшения в виде ряда маленьких усеченных конусов, цилиндров и т. п. на нижней поверхности мутул и полочек дорического антаблемента – это

+капли, гутты
метопа
мутулы
парты

Выступающее профилированное венчание стены или более мелкой части здания. Верхнее из трех главных членений классического антаблемента. Предназначался для защиты поверхности стены или фриза от осадков – это:

+карниз
архитрав
капитель
волюта

Любой криволинейный профиль; нижний криволинейный профиль карниза, пьедестала и т. п. – это:

+кима, киматий
мутулы
метопа
волюта

Архитектурно обработанный, обычно круглый в сечении, столб, основными частями которого являются база, ствол и капитель – это:

+колонна
карниз
капитель
метопа

Ряд колонн, расположенных по прямой или кривой линии и поддерживающих единое горизонтальное перекрытие на архитравных балках – это:

+колоннада
каннелюры
парты
метопы

Выпущенный из стены или из столба камень, конец балки и т. п. – это:

+консоль
метопа
карниз
капитель

Прямоугольная деревянная, каменная или керамическая плита, заполняющая промежуток между двумя триглифами – это

+метопа
эхин
капитель
карниз

Исходная единица измерения в архитектуре и строительстве. Обычно это размер одного из элементов сооружения – это:

+модуль
мутулы
метопа
парта

Для измерения более мелких членений (например, элементов профилей) служили части модуля – это

+парты
эхин
модуль
энтазис

Конструктивная деталь дорического модульонного ордера; выпуск, поддерживающий слезниковую плиту – это:

+модульон
мутулы

метопа
эхин

Плоские наклонные выступы над выносной плитой дорического карниза, напоминающие концы выпущенных наружу стропильных ног или обрешетин – это:

+мутулы
метопа
модульон
парты

Архитектурно-пластические детали определенного поперечного сечения это:

+обломы, архитектурные профили (мулюры)
ордер архитектурный
обломы
колоннада

Художественно осмысленная система размещения в строгой пропорциональной взаимосвязи несущих и несомых элементов стоечно-балочной конструкции – это:

+ордер архитектурный
архитектурные профили
модуль
обломы

Живописный или скульптурный орнамент с нечетным числом симметрично расположенных листьев или цветочных чашечек с веерно расположенными лепестками. Служат украшением фриза, полка, карнизов – это:

+пальметта
метопа
плетёнка
поясок, тяга

Составная часть модуля – это:

+парта
метопа
плинт
триглиф

Плетеный рельефный орнамент, применявшийся для украшения вала, базы, цоколя (сложные ордера) – это:

+плетёнка
эхин
плинт

триглиф

Нижняя часть базы колонны, столба или пьедестала. Обычно имеет форму массивной квадратной плиты – это:

+плинт

метопа

триглиф

эхин

Архитектурный профиль в виде узкого прямоугольного выступа, служащий для отделения архитектурных элементов друг от друга или для окаймления более крупных профилей – это:

+полка, полочка

метопа

плинт

поясок, тяга

Горизонтальное членение объема здания, представляющее собою подобие карниза, полки или горизонтального выпуска с небольшим выносом. Полка выполнялась гладкой или украшенной орнаментом типа «меандр» или «бегущая волна» – это:

+поясок, тяга

полка, полочка

триглиф

фуст

Тема 2.1

Отмывка фасада памятника архитектуры. Курсовой проект № 3.

Цель курсового проекта:

- Воспроизведение объемного изображения сложной формы с помощью техники отмывки. При работе над заданием на практике осваиваются понятия об источнике освещения, его интенсивности, характере падающих и собственных теней, тональных соотношениях - контрасте и нюансе и др.

Требуется средствами тушевой отмывки выявить пластику и образные характеристик архитектурной формы, то есть создать чертеж-имитацию натуралистического изображения архитектурного объекта. В качестве основного элемента графической композиции используются фасадные ортогональные проекции памятников архитектуры. В некоторых случаях возможно исполнение работы на основе проекции разреза.

В качестве дополнительных элементов, позволяющих более полно раскрыть пластические и образные качества архитектурного объекта, используются изображения элементов исторической, предметной и природной среды.

Выполнение основного задания предваряется пропедевтическим практикумом на освоение технологических приемов работы в отмывке. Проект выполняется на подрамнике 55x75 см, обтянутом бумагой, в технике отмывки.

Задачи проекта:

- Изучение приемов работы в технике отмывки;
- Формирование способов воспроизведения и построения профессиональных графических натуралистических изображений архитектурных объектов;
- Формирование навыков выявления пластических характеристик архитектурной формы;
- Знакомство с приемами изображения предметно-пространственного средового окружения объекта архитектуры;
- Знакомство с приемами исследовательской деятельности в ходе выявления композиционных и пластических особенностей памятника архитектуры;
- Формирование навыков поэтапного развития архитектурной идеи;
- Развитие основ художественного вкуса;
- Формирование установки на бережное отношение к архитектурному наследию.
-

Критерии оценки курсовой работы

Показатели	Количество баллов	
	минимальное	максимальное
Соблюдение графика выполнения КР	10	30
Содержание и присутствие элементов научных исследований в КР	30	50
Защита КР	5	10
Активность при выполнении КР или при публичной защите других КР	5	10
Итого:	50	100

Контрольные вопросы по теме курсового проекта №3:

1. Какие краски применяются для отмывки чертежей?
2. Какие инструменты применяются при выполнении чертежей для отмывки?
3. Что такое техника отмывки?
4. Назовите способы отмывки?
5. Слоевая и размывная техники отмывки. Назовите основные приемы.

6. Назовите последовательность и основные приемы работы в технике отмывки.
7. Как называется наиболее освещенная часть поверхности?
8. Как называется отражающая свет часть освещенной блестящей поверхности тела?
9. Как называется плавный переход от света к тени, участок поверхности между светом и собственной тенью?
10. Как называется участок поверхности, противоположный свету?
11. Как называется полоса собственной тени, освещенная частично отраженным от окружающего пространства светом (подсветка предмета с теневой стороны противоположной источнику света наиболее заметен на кривых поверхностях).
12. Как называется тень от освещенного предмета па поверхность другого предмета.
13. Основные требования к построению перспективы архитектурных объектов.
14. Какие кисти применяются для отмывки тушью?
15. Какие лучшие современные сорта бумаги применяются для отмывки тушью?
16. Какая страна является родиной твердой туши является?
17. Расскажите о размывочном способе отмывки.
18. Как приготовить базовый раствор туши.
19. Какие принципы передачи изображения вы знаете?
20. Расскажите о подготовке чертежей к отмывке?

Тестирование по теме 2.1 Отмывка фасада памятника архитектуры. Курсовой проект № 3.

Для отмывки чертежей применяются краски:

гуашь
темпера
акрил
+акварель

Способ выполнения отмывки сразу за один прием или сеанс называется:

+алла прима.
за один раз
за сеанс
сразу

Наиболее освещенная часть поверхности – это:

+Свет
Блик
Собственная тень
Полутон

отражающая свет часть освещенной блестящей поверхности тела – это:

+Блик

Свет

Собственная тень

Полутон

Плавный переход от света к тени, участок поверхности между светом и собственной тенью - это:

+Полутон

Блик

Свет

Собственная тень

Участок поверхности, противоположный свету – это:

+Собственная тень

Полутон

Блик

Свет

Полоса собственной тени, освещенная частично отраженным от окружающего пространства светом (подсветка предмета с теневой стороны противоположной источнику света Наиболее заметен на кривых поверхностях) – это:

+Рефлекс

Собственная тень

Полутон

Блик

Тень от освещенного предмета на поверхность другого предмета – это:

+Падающая тень

Собственная тень

Полутон

Блик

Светлое, удаляясь от источника света и зрителя становится:

+ темнее

светлее

теплее

холоднее

Темное, удаляясь от источника света и зрителя становится:

+ светлее

темнее

теплее
холоднее

Наибольший контраст между светлым и темным всегда:

+на переднем плане
на заднем плане
на красном
на синем

Светлое здание изображается на:

+ темном фоне
светлом фоне
сером фоне
нейтральном фоне

Затененные части здания изображаются:

+на светлом фоне (небе)
на темном фоне
на светлом фоне
на сером фоне

Фон изображается по силе тона в пределах поля изображения:

+неравномерным
равномерным
нейтральным
серым

Падающие тени по мере удаления:

+светлеют
темнеют
исчезают
желтеют

Сила тона падающей тени тем больше, чем:

+темнее поверхность, на которую она падает
светлее поверхность, на которую она падает
теплее поверхность, на которую она падает
холоднее поверхность, на которую она падает

Собственные тени всегда светлее:

+падающих теней
других собственных теней

фона

поверхности на которую они падают

Участок фона, граничащий с освещенными плоскостями, кажется:

+более темным, чем общий тон всего фона

более светлым, чем общий тон всего фона

более теплым, чем общий тон всего фона

более холодным, чем общий тон всего фона

Для отмывки чертежей тушью достаточно иметь кисти

+толстую и тонкую

толстую

тонкую

плоскую

Кисти для отмывки тушью лучше использовать:

+беличьи или колонковые

щетиновые

искусственные

любые

Фон изображается по силе тона в пределах поля изображения:

+неравномерным

равномерным

нейтральным

серым

Затененные части здания изображаются:

+на светлом фоне (небе)

на темном фоне

на светлом фоне

на сером фоне

Готовальня – это:

+набор инструментов для черчения

готовые к использованию краски

набор кисточек

набор карандашей

Вид здания спереди называется:

боковым фасадом;

дворовым фасадом;

+главным фасадом.

второстепенным фасадом

Способ выполнения отмывки сразу за один прием или сеанс называется:

+алла прима.

за один раз

за сеанс

сразу

Для отмывки чертежей применяются краски:

гуашь

темпера

акрил

+акварель

Тема 2.3. Построение перспективы памятника архитектуры с отмывкой. Курсовой проект № 4.

Цель проекта:

освоить методику построения перспективного изображения архитектурного объекта, его пространственной структуры, пластики, взаимодействия с окружающей средой.

Задачи:

- ознакомиться с заданием и предложенной литературой;
- ознакомиться с историей создания сооружения, его назначением, конструкциями, композицией;
- выбрать точку зрения, позволяющую с максимальной выразительностью показать характерные особенности объекта и его композиционную взаимосвязь со средой;
- решить композицию чертежа.

Требования:

Критерии оценки курсовой работы

Показатели	Количество баллов	
	минимальное	максимальное
Соблюдение графика выполнения КР	10	30
Содержание и присутствие элементов научных исследований в КР	30	50
Защита КР	5	10
Активность при выполнении КР или	5	10

при публичной защите других КР		
Итого:	50	100

Контрольные вопросы по теме курсового проекта №4:

1. Сколько этапов нужно пройти при выполнении данной курсовой работы?
2. Что такое перспектива памятника архитектуры?
3. В какой последовательности располагаются светотеневые оттенки в порядке уменьшения освещенности предмета?
4. Где наибольший контраст между светлым и темным на перспективе памятника архитектуры?
5. Падающие тени по мере удаления светлеют или темнеют?
6. Собственные тени светлее падающих или светлее?
7. Светлое, удаляясь от источника света и зрителя, темнеет или светлеет?
8. В чем заключается так называемая академическая манера отмывки?
9. Высохнув, тон туши несколько светлеет или темнеет?
10. Тушевая отмывка наиболее наглядный вид архитектурной графики. Что она дает возможность передать?
11. Опишите приемом ступенчатой градации при отмывке.
12. В чем суть размывочного способа отмывки?
13. Перспектива простейших геометрических фигур (призма, пирамида, цилиндр, конус).
14. Перспектива теней. Общие сведения о явлениях освещения предметов и образования теней.
15. Построение перспективы «методом архитектора».
16. Построение перспективы методом опущенного плана.
17. Построение перспективы методом перспективной сетки.
18. Перспектива отражений. Общие сведения об отражениях в плоском зеркале. Примеры построения перспективы отражений в зеркальной плоскости воды.
19. Освещение солнечное. Различные случаи положения солнца относительно зрителя. Примеры построения перспективы теней при различном положении солнца относительно зрителя.
20. Перспектива окружности различным образом расположенной в пространстве. Способы построения перспективы окружности.

Тестирование по теме 2.3.

Построение перспективы памятника архитектуры с отмывкой. Курсовой проект № 4.

Условное изображение предмета, вычерченное в перспективе –это:

+перспективный чертеж

Аксонметрический чертеж

изометрический чертеж

ракурсный чертеж

Изображение, выполненное в соответствии с правилами начертательной геометрии с применением чертежных инструментов называется:

- +чертеж
- рисунок
- кроки
- фотография

Участок фона, граничащий с освещенными плоскостями, кажется:

- +более темным, чем общий тон всего фона
- более светлым, чем общий тон всего фона
- более теплым, чем общий тон всего фона
- более холодным, чем общий тон всего фона

Архитектурный профиль, имеющий очертания вогнутой четверти окружности- это:

- +выкружка, трохилус
- вал, валик, торус
- волюта
- гусёк

Архитектурный профиль, сечение которого состоит из выкружки (наверху) и четвертного вала (внизу), которые непосредственно примыкают друг к другу – это:

- +гусёк, сима
- мутулы
- метопа
- гусёк

Наибольший контраст между светлым и темным всегда:

- +на переднем плане
- на заднем плане
- на красном
- на синем

Ряд небольших призматических «коробочек», украшающих карнизы зубчатого дорического, ионического и коринфского ордеров – это:

- +дентикулы, зубчики, сухарики
- выкружка, трохилус
- вал, валик, торус
- волюта
- гусёк

Венчающая часть колонны, пилястры или столба, расположенная между стволом опоры и горизонтальным перекрытием (антаблементом) – это:

+капитель
карниз
метопа
архитрав

Светлое здание изображается на:

+ темном фоне
светлом фоне
сером фоне
нейтральном фоне

Падающие тени по мере удаления:

+светлеют
темнеют
исчезают
желтеют

Фон изображается по силе тона в пределах поля изображения:

+неравномерным
равномерным
нейтральным
серым

Затененные части здания изображаются:

+на светлом фоне (небе)
на темном фоне
на светлом фоне
на сером фоне

Готовальня – это:

+набор инструментов для черчения
готовые к использованию краски
набор кисточек
набор карандашей

Вид здания спереди называется:

боковым фасадом;
дворовым фасадом;
+главным фасадом.
второстепенным фасадом

Способ выполнения отмывки сразу за один прием или сеанс называется:

+алла прима.
за один раз
за сеанс
сразу

Для отмывки чертежей применяются краски:

гуашь
темпера
акрил
+акварель

Наиболее освещенная часть поверхности – это:

+Свет
Блик
Собственная тень
Полутон

Плавный переход от света к тени, участок поверхности между светом и собственной тенью - это:

+Полутон
Блик
Свет
Собственная тень

Отражающая свет часть освещенной блестящей поверхности тела – это:

+Блик
Свет
Собственная тень
Полутон

Участок поверхности, противоположный свету – это:

+Собственная тень
Полутон
Блик
Свет

Тень от освещенного предмета на поверхность другого предмета – это:

+Падающая тень
Собственная тень
Полутон
Блик

Полоса собственной тени, освещенная частично отраженным от окружающего пространства светом (подсветка предмета с теневой стороны противоположной источнику света Наиболее заметен на кривых поверхностях) – это:

+Рефлекс

Собственная тень

Полутон

Блик

Таблица 3 - Критерии оценки сформированности компетенций для курсового проекта(Тема 1.1, 1.3, 2.1, 2.3)

Код и наименование индикатора достижения компетенции (части компетенции)	Критерии оценивания сформированности компетенции (части компетенции)		
	на базовом уровне	на повышенном уровне	
	соответствует оценке «удовлетворительно» 50-64% от максимального балла	соответствует оценке «хорошо» 65-85% от максимального балла	соответствует оценке «отлично» 86-100% от максимального балла
ИД-2 _{ОПК-1} Представляет архитектурную концепцию. Участвует в оформлении демонстрационного материала, в том числе презентаций и видео-материалов. Выбирает и применяет оптимальные приёмы и методы изображения и моделирования архитектурной формы и пространства. Использует средства автоматизации проектирования, архитектурной визуализации и компьютерного моделирования.	Студент слабо владеет чертежными инструментами, различными графическими техниками. Студент испытывает затруднение в понимании основ композиции и сомасштабности.	Студент на хорошем уровне владеет чертежными инструментами, различными графическими техниками. Студент показывает знание и понимание основ композиции и сомасштабности, но допускает погрешности, неточности.	Студент на высоком уровне владеет чертежными инструментами, различными графическими техниками. Студент показывает глубокое знание и понимание основ композиции и сомасштабности.
ИД-2 _{ОПК-2} Участвует в сборе исходных данных для проектирования. Участвует в эскизировании, поиске вариантных проектных решений. Осуществляет поиск, обработку и анализ данных об аналогичных по функциональному назначению, месту застройки и условиям градостроительного проектирования объектах капитального строительства. Оформляет результаты работ по сбору, обработке и анализу данных, необходимых для разработки архитектурной концепции.	Студент владеет знаниями всего изученного программного материала, материал излагает не последовательно, но допускает ошибки. Для выполнения графической работы студенту требуется больше консультаций.	Студент показывает глубокое и полное владение всем объемом изучаемой дисциплины, способен самостоятельно работать над графическими работами. Способен самостоятельно анализировать, применять полученные знания и оценивать свою	Студент показывает глубокое и полное владение всем объемом изучаемой дисциплины, способен самостоятельно работать над графическими работами. Способен с высоким уровнем самостоятельности анализировать, применять полученные знания и оценивать свою работу
ИД1 ПКос-1 Способен		оценивать свою	работу

<p>планировать и контролировать выполнение заданий по сбору и обработке дополнительных данных; собирать, обрабатывать и анализировать данные о социально-культурных и историко-архитектурных условиях района застройки; данных об аналогичных по функциональному назначению, месту застройки и условиям проектирования; подготавливать отчет и презентационные материалы по предварительным исследованиям.</p> <p>ИД2 ПКос-1 Способен анализировать исходные данные, данные задания на проектирование; согласовывать задание на проектирование с заказчиком</p>		<p>работу</p>	
---	--	---------------	--

Таблица 4- Критерии оценки сформированности компетенций (контрольные вопросы)

Код и наименование индикатора достижения компетенции (части компетенции)	Критерии оценивания сформированности компетенции (части компетенции)		
	на базовом уровне	на повышенном уровне	
	соответствует оценке «удовлетворительно» 50-64% от максимального балла	соответствует оценке «хорошо» 65-85% от максимального балла	соответствует оценке «отлично» 86-100% от максимального балла
<p>ИД-1_{ук-1} Знает основные источники получения информации, включая нормативные, методические, справочные и реферативные источники. Знает виды и методы проведения предпроектных исследований, включая исторические и культурологические. Знает средства и методы работы с библиографическими и иконографическими источниками</p> <p>ИД-1_{ук-5} Знает роль гуманистических ценностей для сохранения и развития современной цивилизации. Основы исторических, философских, культурологических дисциплин.</p> <p>ИД-1_{ук-6}</p>	<p>Студент демонстрирует знания основных характеристик архитектурного проектирования. Студент усвоил основное содержание дисциплины, но имеет пробелы в усвоении материала, не препятствующие дальнейшему обучению Воспроизводит термины, основные понятия с ошибками.</p>	<p>Студент показывает знание и понимание пройденного материала, понимание основ композиции и сомасштабности. Студент способен самостоятельно выделять главные принципы в области архитектурного проектирования, давать краткую характеристику основным направлениям и техникам, а также, теоретического</p>	<p>Студент самостоятельно выделяет главные принципы в области архитектурного проектирования и способен дать краткую характеристику основным направлениям и техникам, а также теоретического материала дисциплины. Свободно оперирует архитектурными терминами и понятиями. Интегрирует</p>

<p>Знает роль творческой личности в устойчивом развитии полноценной среды жизнедеятельности и культуры общества.</p> <p>ИД-1_{ОПК-1} Знает методы наглядного изображения и моделирования архитектурной формы и пространства. Знает основные способы выражения архитектурного замысла, включая графические, макетные, компьютерного моделирования, вербальные, видео. Знает особенности восприятия различных форм представления архитектурно-градостроительного проекта архитекторами, градостроителями, специалистами в области строительства, а также лицами, не владеющими профессиональной культурой.</p> <p>ИД-1_{ОПК-2} Знает основные виды требований к различным типам зданий, включая социальные, эстетические, функционально-технологические, эргономические и экономические требования. Знает основные источники получения информации, включая нормативные, методические, справочные и реферативные источники. Знает методы сбора и анализа данных о социально-культурных условиях района застройки, включая наблюдение, опрос, интервьюирование и анкетирование.</p>		<p>материала дисциплины с</p> <p>незначительными ошибками.</p> <p>Способен оперировать архитектурными терминами и</p> <p>понятиями</p>	<p>разнообразные формы накопленного знания , анализирует, критически оценивает, применяет знания смежных и сопутствующих дисциплин, действует со знанием исторических и культурных прецедентов в местной и мировой культуре, в смежных сферах пространственных искусств. Грамотно отвечает на поставленные вопросы, умеет логически верно, аргументировано и ясно строить устную речь, владеет культурой мышления, способностью к обобщению, анализу, способностью использовать воображение, мыслить творчески, демонстрирует способность применять анализ и проводить критическую оценку проделанной работы</p>
---	--	--	--

Таблица 5 - Критерии оценки сформированности компетенций (тестирование)

Код и наименование индикатора достижения компетенции (части компетенции)	Критерии оценивания сформированности компетенции (части компетенции)		
	на базовом уровне	на повышенном уровне	
	соответствует оценке «удовлетворительно» 50-64% от максимального балла	соответствует оценке «хорошо» 65-85% от максимального балла	соответствует оценке «отлично» 86-100% от максимального балла
<p>ИД-1_{ук-1} Знает основные источники получения информации, включая нормативные, методические, справочные и реферативные источники. Знает виды и методы проведения предпроектных исследований, включая исторические и культурологические. Знает средства и методы работы с библиографическими и иконографическими источниками</p> <p>ИД-1_{ук-5} Знает роль гуманистических ценностей для сохранения и развития современной цивилизации. Основы исторических, философских, культурологических дисциплин.</p> <p>ИД-1_{ук-6} Знает роль творческой личности в устойчивом развитии полноценной среды жизнедеятельности и культуры общества.</p>	<p>Студент демонстрирует знания основных характеристик архитектурной графики. Студент усвоил основное содержание дисциплины, но имеет пробелы в усвоении материала, не препятствующие дальнейшему обучению Воспроизводит термины, основные понятия с ошибками.</p>	<p>Студент показывает знание и понимание пройденного материала, понимание основ композиции и сомасштабности. Студент способен самостоятельно выделять главные принципы в области архитектурного проектирования давать краткую характеристику основным направлениям и техникам, а также, теоретического материала дисциплины с незначительными ошибками. Знает основные направления архитектурной графики. Способен оперировать архитектурными терминами и понятиями</p>	<p>Студент показывает глубокое знание пройденного материала и понимание основ композиции и сомасштабности. Студент самостоятельно выделяет главные принципы в области архитектурного проектирования и способен дать краткую характеристику основным направлениям и техникам, а также теоретического материала дисциплины. Знает основные направления архитектурной графики. Свободно оперирует архитектурными терминами и понятиями</p>

**Тема 3.1. Сооружение без внутреннего пространства.
Курсовой проект № 5**

1. Темы задания (варианты)

1- й вариант — въездной знак (в город, посёлок, на территорию)

предприятия, природную зону).

2-й вариант — дорожный знак.

3-й вариант — памятный знак (на въезде в город, посёлок, в исторической части, на берегу акватории).

4-й вариант — монумент (на въезде в город, в мемориальной зоне, на месте исторического события, в исторической части города).

5-й вариант — вход в парк.

2. Состав курсового проекта

I. Графическая часть (выполняемая на подрамнике):

1. Ситуационный план-схема

2. Генеральный план участка, М 1:500; М 1:400. 3. План, М 1:20, М 1:25.

4. Фасады (главный и боковой), М 1:20, М 1:25 (50). 5. Разрез, М 1:25, М 1:50.

6. Деталь, фрагмент 1:10.

В зависимости от размеров запроектированного сооружения масштабы могут варьироваться.

II. Макет, М 1:15 (1:10).

III. Пояснительная записка

2. Этапы проектирования курсового проекта

Процесс проектирования сооружения без внутреннего пространства состоит из предпроектного и проектного этапов.

Предпроектный этап включает:

- знакомство с заданием, методическими указаниями, выбор темы.
- сбор информации по выбранной теме, знакомство с отечественным и зарубежным опытом проектирования подобных объектов (сбор архива по теме: 5-6 изображений общего вида, чертежей и т.п. для анализа и собеседования).
- выбор конкретного места, зарисовка, фотографирование, анализ существующей градостроительной ситуации (изучение рельефа, озеленения, акватории, окружающей застройки).

Проектный этап

На этапе проектирования сооружения без внутреннего пространства комплексно решаются функциональные, объёмно-пространственные, эстетические и конструктивные задачи.

Проектный этап включает клаузуру, форэскиз, эскиз, вычерчивание в карандаше, подачу, защиту курсового проекта.

1. Клаузура отражает первое представление об объекте, в ней графически определяется в общих чертах архитектурный и композиционный замысел, идея. Клаузура выполняется в аудитории, в течение определённого времени, на планшете. По клаузуре выставляется оценка.

2. Форэскиз, или эскиз-идея, даёт первый уровень раскрытия темы.

3. Эскиз. На этой стадии происходит развитие форэскиза, путём проработки, утвержденного варианта в масштабе, в виде необходимых чертежей. Результатом этой работы должен быть общий эскиз, представленный из выполненных в масштабе чертежей, видов, схем и т.п., а также рабочий макет. За эскиз-проект выставляется оценка.

4. Вычерчивание составляющих курсовой проект чертежей в карандаше на подрамнике с оценкой. Завершается работа над макетом и пояснительной запиской

5. Подача курсового проекта — графическое исполнение, выполняется на планшете с размерами 750×550 мм.

6. Защита курсового проекта.

Критерии оценки курсовой работы

Показатели	Количество баллов	
	минимальное	максимальное
Соблюдение графика выполнения КР	10	30
Содержание и присутствие элементов научных исследований в КР	30	50
Защита КР	5	10
Активность при выполнении КР или при публичной защите других КР	5	10
Итого:	50	100

Контрольные вопросы по теме 3.1. Сооружение без внутреннего пространства. Курсовой проект № 5

1. Определите сущность архитектуры и ее задачи. Понятие об архитектуре.
2. Объяснить понятие эскиз.
3. Что входит в состав проекта?
4. Что такое план здания?
5. Объяснить понятие форэскиз
6. Что такое разрез здания?
7. Перечислите этапы проектирования
8. Объяснить понятие клаузура.

9. Что такое перспектива?
10. Что такое аксонометрия?
11. Что такое фасад здания?
12. Дайте понятие масштаба в архитектуре.
13. Назовите сооружения без внутреннего пространства, являющиеся малыми формами семантического содержания.
14. В чём состоит назначение сооружений без внутреннего пространства?
15. Перечислите типы въездных знаков.
16. Что может быть обозначено на въездном знаке?
17. Из каких материалов может изготавливаться въездной знак.
18. Какие требования предъявляются к месту размещения въездных знаков.
19. В чём состоит архитектурное решение знака?
20. От чего зависит масштаб сооружения?
21. В чём заключаются особенности цветового решения въездных знаков?
22. Что предусматривается генпланом участка въездного знака?
23. В чём состоит художественный образ въездного знака (его семантическое содержание)?
24. Что такое архитектурная композиция применительно к въездному знаку, виды композиций?
25. Объясните принцип масштабности и соразмерности в проектировании въездных знаков.
26. Объясните принцип стилового единства в проектировании въездных знаков.
27. Объясните принцип сочетания пользы и красоты в проектировании въездных знаков.
28. Перечислите виды шрифтовых композиций.
29. Какие требования предъявляются к шрифтовой композиции знака?
30. Из чего состоит предпроектный этап проектирования въездных знаков.
31. Из чего состоит проектный этап проектирования въездных знаков.
32. Что входит в состав проекта сооружения без внутреннего пространства?

Тестирование по теме 3.1.

Сооружение без внутреннего пространства. Курсовой проект № 5

Вопросы малой сложности

Что обозначает слово «композиция»:

+порядок, гармонию

беспорядок, хаос

движение, динамику

статичку

Как называется композиция, воспринимаемая с одной фиксированной точки:

+фронтальная

объемная

объемно-пространственная

глубинно-пространственная

К какому виду композиций можно отнести композицию, воспринимаемую с разных точек:

+к объемной

к фронтальной

к пространственной

к глубинно-пространственной

К какому виду композиции можно отнести древнеегипетские обелиски:

к фронтальной

+к объемной

к глубинной

к пространственной

К какому виду композиции можно отнести церковь Покрова на Нерли:

+к объемной

к фронтальной

к глубинной

к пространственной

Какие качества из перечисленных наиболее характерны для организации поверхности, а не объема:

масса

+текстура

форма

тяжесть

К какой из композиций можно отнести мегалитическое сооружение Стоунхедж:

+к глубинно пространственной

к объемно-пространственной

к объемной

к фронтальной

Какой принцип архитектурной композиции выражает соотношение частей и целого:

симметрии

+пропорций
динамики
контраста

Что такое отношение, построенное на повторе:

+ритм
метр
масштаб
контраст

В какой композиции элементы организованы в жесткую устойчивую систему:

в динамической
+в симметричной
в ритмической
в асимметричной

Какое эмоциональное состояние вызывает симметричная композиция

беспокойства
беспорядка
+уравновешенности
напряжения

Какое состояние архитектурной формы вызывает ритмическая композиция:

+динамику
статику
покой
уравновешенность

Что в архитектурной композиции выражает чередование элементов с определенной периодичностью:

метр
+ритм
контраст
масштаб

Каким может быть ритмический ряд элементов:

+возрастающим
симметричным
асимметричным
статичным

Какую из композиционных тем наиболее ярко выражает здание пожарной каланчи

на Сусанинской площади г. Костромы:

+доминирование
статичность
контрастность
тектоничность

Какое композиционное отношение наиболее ярко можно выразить цветом:

+контраст
доминирование
симметричность
центричность

В палитру творчества какого архитектора входили такие композиционные средства как динамика, гротеск, ритм:

Палладио
+Гауди
Брунеллески
Альберти

Какое из указанных качеств выявляет соразмерность архитектурной формы и человека:

тектоника
+масштабность
пластичность
тождество

Какая композиционная характеристика была положена в основу конструирования архитектурных ордоров:

соразмерность
+пропорционирование
масштабность
подобие

Какое из перечисленных художественных направлений стояло у истоков формирования курса объемно-пространственной композиции в России:

эkleктика
модерн
+советский авангард
классицизм

Тема 3. 2. Небольшое открытое пространство и сооружение с минимальной функцией. Курсовой проект № 6.

1. Темы задания (варианты)

1. Детская площадка;
2. Площадка отдыха;
3. Спуск к воде;
4. Пространство у источника;
5. Летняя эстрада;
6. Танцевальная площадка;
7. Причал.

2. Состав курсового проекта

I. Графическая часть (выполняемая на подрамнике):

1. Ситуационный план-схема

2. Генеральный план участка, М 1:500; М

1:400. 3. План, М 1:20, М 1:25.

4. Фасады (главный и боковой), М 1:20, М 1:25

(50). 5. Разрез, М 1:25, М 1:50.

6. Деталь, фрагмент 1:10.

В зависимости от размеров запроектированного сооружения масштабы могут варьироваться.

II. Макет, М 1:15 (1:10).

III. Пояснительная записка

3. Этапы проектирования курсового проекта

Процесс проектирования сооружения без внутреннего пространства состоит из предпроектного и проектного этапов.

Предпроектный этап включает:

- знакомство с заданием, методическими указаниями, выбор темы.
- сбор информации по выбранной теме, знакомство с отечественным и зарубежным опытом проектирования подобных объектов (сбор архива по теме: 5-6 изображений общего вида, чертежей и т.п. для анализа и собеседования).
- выбор конкретного места, зарисовка, фотографирование, анализ существующей градостроительной ситуации (изучение рельефа, озеленения, акватории, окружающей застройки).

Проектный этап

На этапе проектирования сооружения без внутреннего

пространства комплексно решаются функциональные, объёмно-пространственные, эстетические и конструктивные задачи.

Проектный этап включает клаузуру, форэскиз, эскиз, вычерчивание в карандаше, подачу, защиту курсового проекта.

7. Клаузура отражает первое представление об объекте, в ней графически определяется в общих чертах архитектурный и композиционный замысел, идея. Клаузура выполняется в аудитории, в течение определённого времени, на планшете. По клаузуре выставляется оценка.

8. Форэскиз, или эскиз-идея, даёт первый уровень раскрытия темы.

9. Эскиз. На этой стадии происходит развитие форэскиза, путём проработки, утвержденного варианта в масштабе, в виде необходимых чертежей. Результатом этой работы должен быть общий эскиз, представленный из выполненных в масштабе чертежей, видов, схем и т.п., а также рабочий макет. За эскиз-проект выставляется оценка.

10. Вычерчивание составляющих курсовой проект чертежей в карандаше на подрамнике с оценкой. Завершается работа над макетом и пояснительной запиской

11. Подача курсового проекта — графическое исполнение, выполняется на планшете с размерами 750×550 мм.

12. Защита курсового проекта.

Критерии оценки курсовой работы

Показатели	Количество баллов	
	минимальное	максимальное
Соблюдение графика выполнения КР	10	30
Содержание и присутствие элементов научных исследований в КР	30	50
Защита КР	5	10
Активность при выполнении КР или при публичной защите других КР	5	10
Итого:	50	100

Контрольные вопросы по теме 3. 2. Небольшое открытое пространство и сооружение с минимальной функцией. Курсовой проект № 6.

1. Определите сущность архитектуры и ее задачи. Понятие об архитектуре.
2. Объяснить понятие эскиз.
3. Что входит в состав проекта?
4. Что такое план здания?
5. Объяснить понятие форэскиз
6. Что такое разрез здания?

7. Перечислите этапы проектирования
8. Объяснить понятие клаузура.
9. Что такое перспектива?
10. Что такое аксонометрия?
11. Что такое фасад здания?
12. Дайте понятие масштаба в архитектуре.
13. Что такое ситуационный план?
14. Назовите несколько небольших открытых пространств и сооружений с минимальной функцией.
15. Назовите наиболее характерный вид композиции, используемый при проектировании небольших открытых пространств и сооружений с минимальной функцией.
16. Какие виды композиции используются при решении открытых пространств?
17. Что такое доминанта в пространственной композиции? Приведите примеры.
18. Что такое функциональные зоны? Приведите примеры.
19. Определите взаимосвязь между назначением проектируемого сооружения и его образной характеристикой.
20. Что такое интерьер и экстерьер, их взаимосвязь?
21. Какие могут быть взаимосвязи между пространствами?
22. Назовите основные функциональные зоны небольших открытых пространств и сооружений с минимальной функцией.
23. Какое влияние оказывает участок при проектировании небольших открытых пространств и сооружений с минимальной функцией?
24. Назовите основные принципы проектирования основного сооружения открытого пространства.
25. Назовите основные элементы благоустройства открытого пространства.
26. Какие требования предъявляются к проектированию малых ландшафтно-архитектурных форм? Назовите основные нормативные требования для проектирования открытых пространств и сооружений с минимальной функцией.
27. Назовите разновидности детских игровых площадок в современных жилых районах.
28. Что должен включать курсовой проект небольшого открытого пространства и сооружения с минимальной функцией?
29. Назовите основные приёмы планировки открытых пространств.
30. Что называется архитектурной композицией?

Тестирование по теме 3. 2.

Небольшое открытое пространство и сооружение с минимальной функцией.

Курсовой проект № 6

Назовите небольшое открытое пространство и сооружение с минимальной функцией:

- +павильон
- монумент
- знак въезда
- вход в парк

Назовите наиболее характерный вид композиции, используемый при проектировании небольших открытых пространств и сооружений с минимальной функцией:

- +объемно-пространственная
- фронтальная
- объемная
- индивидуальная

Что такое доминанта в пространственной композиции:

- +вертикаль
- горизонталь
- диагональ
- ось композиции

интерьер это:

- +внутреннее пространство помещения
- экстерьер
- пространство
- наружное пространство помещения

Что называют инженерным сооружением?

Здания, в которых применяются инженерные конструкции (фермы, балки и т.д.).
Сооружения с искусственной средой, характеризующейся соответствующими параметрами (температурой, влажностью и т.д.).

+Сооружения, выполняющие задачи по обеспечению потребностей промышленности и транспорта (мосты, дороги, трубопроводы, эстакады и т.д.).
Сооружения, к которым предъявляются только требования пользы и прочности.

Какие сооружения относят к архитектурным?

Мосты, железные дороги, подпорные стенки, плотины и т.д.

+Жилые, общественные и промышленные здания и сооружения.

Сооружения с искусственной средой, характеризующейся соответствующими параметрами (температурой, влажностью, освещённостью и т.д.).

Скульптурные группы, памятники, сооружения с декоративным оформлением.

Как классифицируются здания по назначению?

Гражданские и общественные.

+Жилые, общественные и производственные.

Гражданские, промышленные и военные.

Гражданские, промышленные и сельскохозяйственные.

К каким типам зданий (по назначению) относятся вокзалы?

Производственным.
Административным.
+Общественным.
Вспомогательным.

К каким типам зданий следует отнести депо, гаражи, насосные станции?

Гражданским.
Общественным.
+Вспомогательным.
Производственным.

При каком количестве этажей здания относят к многоэтажным?

3-х и более этажей.
+4–9 этажей.
10–20 этажей.
При количестве этажей более 20.

Какие здания относят к зданиям повышенной этажности?

С этажностью 3 и более этажей.
С этажностью 4–9 этажей.
+С этажностью 10–20 этажей.
С этажностью более 20 этажей.

Что понимается под этажом в здании?

Помещения, примыкающие к одной лестничной клетке.
Помещения, расположенные выше спланированного уровня земли.
+Часть здания с помещениями, расположенными в одном уровне.
Несколько помещений, имеющих непосредственную связь с коридором.

Тема 4. 1 Общественное здание с зальным помещением.

Курсовой проект № 7.

Цели курсового проекта:

- разработка проекта здания кафе с учетом сегодняшних требований: архитектурно-художественных, функциональных, экономических, строительных и градостроительных;
- овладение приемами архитектора в решении профессиональных вопросов.

Задачи курсового проекта:

- решение градостроительной композиции объекта;
- изучение функциональных особенностей данного типа здания;
- разработка объемно-пространственной композиции здания с учетом законов эстетики;
- выявление формы здания, с использованием различных

конструктивных приемов, отделочных материалов, цветов, фактуры, светотени;

– совершенствование графического мастерства эскизирования, выполнения чертежей, подачи проекта;

– овладение навыками осмысления творческих идей, отражаемых в защите проекта.

1. Темы задания (варианты)

Кафе следующих типов:

1) общего типа (например, изготовление из полуфабрикатов кулинарных изделий для завтраков, полдников, ужинов);

2) специализированные (например, кафе-кондитерская, кафе-молочная, кафе-мороженое, молодежные и детские кафе, кафе «по интересам» и т.д.);

3) узкоспециализированные (например, кафе, связанные с историческими и местными традициями).

2. Состав курсового проекта

I. Графическая часть (выполняемая на подрамнике):

– генеральный план участка, М 1:200;

– планы всех этажей с расстановкой мебели, М 1:50, М 1:100;

– фасады (главный и боковой) М 1:100, М 1:50;

– разрез М 1:100;

– объемно-схематичная модель кафе (перспектива или аксонометрия), М 1:100;

II. Макет, М 1:15 (1:10).

III. Пояснительная записка

4. Этапы проектирования курсового проекта

1 этап — Введение в тему, выполнение клаузуры, знакомство с заданием (составление задания), изучение существующих аналогов – сбор архива по теме (5-6 изображений) и анализ архива при собеседовании на практике (архив в дальнейшем может быть включен в пояснительную записку);

2 этап — работа над форэскизом – выработка авторской концепции путем составления эскизов и моделей;

3 этап — работа над эскизом – детальная разработка эскизов в масштабе;

4 этап — вычерчивание на планшете, графическая подача – планшет 550x750мм, работа над пояснительной запиской;

5 этап — выполнение объемной модели жилого дома (макет), которая выполняется на планшете с размерами 375х550мм;

6 этап - Защита курсового проекта.

Критерии оценки курсовой работы

Показатели	Количество баллов	
	минимальное	максимальное
Соблюдение графика выполнения КР	10	30
Содержание и присутствие элементов научных исследований в КР	30	50
Защита КР	5	10
Активность при выполнении КР или при публичной защите других КР	5	10
Итого:	50	100

Контрольные вопросы по теме 4.1.

Общественное здание с зальным помещением. Курсовой проект № 7

1. Что такое атриум?
2. Что такое эвакуационная лестничная клетка?
3. Правила подсчета общей площади?
4. Правила подсчета строительного объема?
5. В общественных зданиях вестибюль принимается из расчета?
6. В общественных зданиях гардероб принимается из расчета?
7. Высота ограждения крыльца при подъеме на три и более ступеньки?
8. Размеры входной площадки перед дверью должны быть не менее?
9. Какая должна быть ширина лестничного марша в зданиях?
10. Какое должно быть число подъемов в одном марше между площадками?
11. Высота поручней, лестничных маршей должна быть в пределах?
12. Сколько должно быть эвакуационных выходов в двухэтажном здании?
13. Какой минимальной ширины должен быть лестничный марш в эвакуационной лестничной клетке?
14. Какая должна быть ширина тамбура?
15. Состав и габариты помещений кафе?
16. Состав и габариты помещений выставочного павильона?
17. Какие помещения включает в себя вестибюльная группа?
18. Какие могут быть конструктивные схемы?
19. Расчет парковочных мест?
20. Ширина противопожарного проезда?
21. Какое должно быть расстояние от парковки до здания?
22. Размер парковочного места?
23. Какие функциональные зоны должны быть в здании зального типа?
24. Ширина коридора?

25. Какой уклон должен быть у пандуса?
26. Какие помещения можно располагать в цокольном этаже?
27. Какие помещения включает в себя инженерный блок?
28. Что такое мансардный этаж?
29. Что такое технический этаж?
30. Какие параметры котельной должны быть в здании зального типа?

Тестирование по теме 4. 1

Общественное здание с зальным помещением. Курсовой проект № 7

Что такое тектоника?

+художественное выражение работы конструкций и материала
применение металла в строительстве
массивность, монументальность
деталь фахверковой конструкции здания в Германии, Англии

Архитектурная композиция – это:

+целостная художественно выразительная система форм
конструктивная система зданий и сооружений
каркас архитектурных сооружений
симметричное расположение элементов фасада

К какому виду искусства относится архитектура:

+пространственно-пластическое
декоративно-прикладное
изобразительное
музыка

Содержанием теории архитектурной композиции является:

+исследование общих закономерностей архитектурного формообразования
изучение трудовой деятельности человека
исследование окружающей среды
исследование общественных отношений

Как называются цвета, расположенные друг против друга в цветовом круге?

+взаимно дополнительные
разнообразные
отличающиеся
хроматические

Автор знаменитого модулора:

+Ле Корбюзье

Витрувий
Леонардо да Винчи
Кензо Танге

Что такое энтазис?

+утолщение ствола колонны
расстояние между колоннами
архитектурный облом
горизонтальная балка

Основным признаком композиции является:

+целостность формы
полезность формы
пригодность формы
сложность структуры

В каких формах проявляется композиция в предметно пространственных видах искусства?

объективной и субъективной
+внешней и внутренней
общей и частной
логической и исторической

Тектоническая выразительность зависит от:

+материала и конструкций
ориентации по сторонам света
высоты внутренних помещений
метроритмических закономерностей

Художественный язык архитектуры – это:

+упорядоченная система знаков, складывающаяся в систему художественных образов
цветовая концепция архитектурной формы
предметно-пространственная компоновка пространства
функционально-технологическая организация пространства

Какая цветовая гармония строится на различных соотношениях одного цвета:

+монохромная
полярная
трехцветная
ахроматическая

Какие три краски являются простыми:

+красная, желтая, синяя
черная, белая, красная
зеленая, желтая, коричневая
фиолетовая, пурпурная, голубая

Как в архитектурной ордерной системе называется расстояние между колоннами?

+интерколумний
триглиф
эхин
карниз

Какие цвета являются ахроматическими?

+белый, черный
красный, черный
серый, зеленый
белый, желтый

Автор труда «Правила пяти ордеров»:

+Виньола
Палладио
Габричевский
Ле Корбюзье

Как называются единицы измерения в канонических римских ордерах?

+модуль, парта
сажень, локоть
метр, сантиметр
пядь, косая сажень

Материалами монументального искусства являются:

+мозаика, камень, металл
кирпич, цемент, песок
дерево, картон, ткачество
кожа, пластик, резина

Художественный образ – это:

+способ художественного мышления в искусстве
категория философии
категория этики
суть аналитического мышления

Чем прежде всего обеспечивается целостность дисимметричных форм?

+симметричностью их основы
зрительным равновесием
пространственным ритмом
выявлением плоскости и симметрии

Каким образом достигается целостность асимметричных форм?

+созданием зрительного равновесия
ритмическими закономерностями
пропорционированием
масштабностью

Художественные качества зданий достигаются при помощи:

+архитектурной композиции
архитектурных конструкций
строительных материалов
функционального зонирования

Основными компонентами архитектурной композиции здания являются его:

+внутреннее пространство и внешний объем
внешнее пространство и рельеф участка
элементы конструктивной системы
функциональные и технические качества

Главным фактором, основой объемно-планировочного решения общественных зданий и сооружений является:

+функциональное назначение
градостроительная ситуация
господствующий стиль эпохи
условия климата

Наиболее используемая форма элемента построения архитектурного пространства— это:

+параллелепипед
цилиндр
сфера
конус

Формула функционализма – это:

+форма следует за функцией
форма определяет функцию
форму определяет конструктивная система
функция предопределяет форму

Триада Витрувия – это:

+польза, прочность, красота
прочность, долговечность, простота
экономичность, полезность, удобство
целесообразность, выразительность, прочность

Задача комплексного проектирования состоит в достижении

+целостности объемно-пространственной и конструктивной подсистем, связи
формы и конструкции
рационального пространственного решения внутреннего пространства зданий и
сооружений
утилитарно-практических планировочных решений
тектоничности несущих конструкций

Основой художественного образа в архитектуре является:

+социально значимая художественная идея
средства архитектурной графики
функционально-технологический процесс
конструктивная система здания

Назовите специфическое для архитектуры средство и качество, выражающее
соразмерность или относительное соответствие воспринимаемой человеком
величины форм архитектурного сооружения размерам самого человека:

+масштабность
пропорциональность
ритмичность
функциональность

Как с помощью членений подчеркнуть вертикальность объемной композиции?

+полными вертикальными членениями
горизонтальными членениями
неполными наклонными членениями
криволинейными членениями

Можно ли превратить куб из статичной формы в динамическую? Как?

+с помощью наклонных членений
с помощью горизонтальных членений
с помощью вертикальных членений
с помощью членений в плоскости

Первые сооружения – прототипы стоечно-балочной системы– это:

+дольмены, кромлехи
пирамиды, зиккураты
менгиры, мегалиты

минареты, обелиски

Чем определяется «тектоничность» архитектурной формы?

- +использованием конструкций в художественных целях
- применением новых строительных материалов
- использованием современных конструкций
- применением различных видов декора

Архитектурный проект – это:

- +комплекс графических материалов, содержащих все аспекты проектного решения
- чертежи архитектурных планов, эскизы
- чертежи архитектурных фасадов, отмывка
- чертежи архитектурных разрезов, макет

Понятие функции в архитектуре– это:

- +утилитарно-практическое и социальное назначение здания
- художественная выразительность произведения архитектуры
- конструктивная схема зданий и сооружений
- использование строительных материалов и конструкций в художественных целях

Что является материалом архитектуры?

- +пространство
- камень
- конструктивная система
- связующие строительные материалы

Устойчивая общность художественных признаков называется:

- +стилем
- типом
- видом
- средством

Какие краски являются простыми?

- +красная, желтая, синяя
- черная, белая, желтая
- зеленая, красная, коричневая
- фиолетовая, пурпурная, голубая

Что такое дисперсия?

- +разложение белого света на спектр
- свойство света проходить через материал

искривление луча света
яркость цвета

Какой вид искусства был ведущим в синтезе искусств и архитектуры в эпоху Ренессанса?

+живопись
скульптура
графика
декоративно-прикладное искусство

Качество художественного произведения, выявление характерного в изображаемом явлении с целью усиления его воздействия на зрителя– это:

+выразительность
изобразительность
монументальность
простота

В архитектурной композиции решающее слово принадлежит не самим формам, а:

+их масштабу, пропорциям и ритму
их конструкциям
их декору, орнаментальности
их фактуре, текстуре и цвету

Какие три цвета являются основными:

+красный, желтый, синий
оранжевый, зеленый, фиолетовый
черный, белый, красный
пурпурный, синий, зеленый

Использование законов живой природы в архитектурной практике в решении проблем формообразования– это:

+архитектурная бионика
этология
цитология
альгология

Особенности творческого метода архитектора– это:

+традиция и новаторство
прогноз и ретроспекция
анализ и синтез
стилизаторство и эклектичность

Специфика творчества в архитектурном формообразовании– это:

- +взаимосвязь функционального и художественного начала
- взаимодействие климатологии и бионики
- художественная выразительность
- функциональная организация

Взаимодействие зрения, слуха и других чувств в процессе восприятия искусства– это:

- +синестезия
- санация
- амнистия
- амбиция

Структурное единство образной системы и приемов художественного выражения, порождаемое живой практикой развития архитектуры, изобразительного и декоративно-прикладного искусства– это:

- +стиль
- композиция
- манера
- прием

Подражание внешним формам какого-либо определенного стиля– это:

- +стилизация
- имитация
- инсталляция
- сублимация

Содружество изобразительного искусства и архитектуры – это:

- +синтез искусств
- ансамбль
- комплекс
- монументальное искусство

Соизмеримость здания с физическими размерами и эмоциональной оценкой человека – это:

- +масштабность
- масштаб
- пропорциональность
- монументальность

Ячейковая система группировки пространств в здании наиболее характерна для:

- +многоквартирных жилых домов

учебных и административных зданий
зданий выставок и музеев
крытых рынков и офисов

Коридорная система используется чаще всего для:
+общежитий, гостиниц, больниц, санаторий
жилых многоквартирных домов
зданий выставок и музеев
крытых рынков и офисов

Связанная бескоридорная система характерна для:
школ, офисов, центрального холла
общежитий, гостиниц, больниц, санаторий
+жилых многоквартирных домов
зданий выставок и музеев

Анфиладная система используется для:
+зданий выставок и музеев
общежитий, гостиниц, больниц, санаторий
жилых многоквартирных домов
школ, офисов, центрального холла

Зальная система используется для:
+зрелищных, спортивных сооружений, крытых рынков
общежитий, гостиниц, больниц, санаторий
жилых многоквартирных домов
школ, офисов, центрального холла

Тектоника это:
+художественный образ конструкций
конструктивная система
строительные материалы
каркасная схема сооружения

Тема 4.2 Малоэтажный жилой дом. Курсовой проект № 8

Цель курсового проекта:

Целью выполнения курсового проекта является знакомство в процессе архитектурного проектирования с элементарной жилой ячейкой, системой конструирования в малоэтажном строительстве, а также:

– с основами методики проектирования (содержанием, последовательностью, стадиями работы);

- с проектированием территории усадьбы как самостоятельного фрагмента пространства и его элементов;
- с проектированием здания жилого дома как объектом среды;
- с основами комплексного (функционального, художественно-композиционного, объемно-пространственного и конструктивного) решения здания;
- с элементами внутреннего интерьерного пространства жилища (выработки концепции социально-функционального, эргономического и предметного наполнения).

2. Задание:

Содержание задания

Запроектировать индивидуальный жилой дом (усадебного типа)

2. Состав курсового проекта

I. Графическая часть (на планшете 550x750мм):

- генеральный план участка, М 1:200;
- планы всех этажей с расстановкой мебели, М 1:50, М 1:100;
- фасады (главный и боковой, дворовый) М 1:100, М 1:50;
- разрез М 1:100;
- объемно-схематичная модель жилого дома (перспектива или аксонометрия) М 1:100.

II. Макет, М 1:15 (1:10).

III. Пояснительная записка

5. Этапы проектирования курсового проекта

1 этап — Введение в тему, выполнение клаузуры, знакомство с заданием (составление задания), изучение существующих аналогов – сбор архива по теме (5-6 изображений) и анализ архива при собеседовании на практике (архив в дальнейшем может быть включен в пояснительную записку);

2 этап — работа над форэскизом – выработка авторской концепции путем составления эскизов и моделей;

3 этап — работа над эскизом – детальная разработка эскизов в масштабе;

4 этап — вычерчивание на планшете, графическая подача – планшет 550x750мм, работа над пояснительной запиской;

5 этап — выполнение объемной модели жилого дома (макет), которая выполняется на планшете с размерами 375x550мм;

6 этап - Защита курсового проекта.

Критерии оценки курсовой работы

Показатели	Количество баллов	
	минимальное	максимальное
Соблюдение графика выполнения КР	10	30
Содержание и присутствие элементов научных исследований в КР	30	50
Защита КР	5	10
Активность при выполнении КР или при публичной защите других КР	5	10
Итого:	50	100

Контрольные вопросы по теме 4.2.

Малозэтажный жилой дом. Курсовой проект № 8

1. Что такое индивидуальный жилой дом? Какое его назначение?
2. Состав помещений для ИЖД и их минимальная площадь?
3. Какое отношение площади световых проемов к площади пола жилых помещений и кухонь?
4. Как рассчитать лестницу в ИЖД?
5. Какое расстояние от границы участка должно быть до ИЖД?
6. Расчет котельной в ИЖД?
7. Где лучше располагать С/У и кухни в ИЖД?
8. Что такое терраса?
9. Какие могут быть конструктивные типы для строительства ИЖД?
10. Типы фундамента для ИЖД?
11. Какая минимальная ширина лестничного марша для ИЖД?
12. Какая минимальная высота дверных проемов?
13. Что нужно размещать на придомовой территории?
14. Какие пропорции лучше соблюдать для жилых комнат?
15. Что такое ось и для чего она нужна?
16. Какое может быть перекрытие в ИЖД?
17. Как посчитать общую площадь дома?
18. Как посчитать жилую площадь дома?
19. Как рассчитать строительный объем?
20. Что такое коэффициент застройки?
21. Чем отличается блокированный дом от индивидуального?
22. На что нужно ориентироваться при проектировании ИЖД?
23. Как лучше ориентировать дом по сторонам света?
24. Какой высоты должен быть этаж в ИЖД?
25. Что такое мауэрлат?
26. Какие типы кровли могут быть в ИЖД? Что такое конек?
27. Из каких строительных материалов могут быть ИЖД? Какие преимущества есть разных видов?
28. Дымовые каналы - что такое? Принцип размещения из в ИЖД?

29. Что такое тамбур? Для чего он нужен? Его минимальная ширина?

30. Что такое лоджия?

Тестирование по теме 4.2

Малоэтажный жилой дом. Курсовой проект № 8

Творческое мышление это:

+овладение архитектором закономерностями перевода ситуации прошлого через настоящее в ситуацию будущего.

осознание закономерностей исторического развития архитектуры.

основной процесс в психологическом механизме деятельности человека.

Целями и задачами архитектурно-проектной деятельности архитектора являются:
создание архитектурно-художественного образа.

+создание функционально целесообразного и композиционно целостного произведения.

удовлетворение потребностей заказчика.

Масштаб это:

+фиксированная пропорция отношения объекта и чертежа.

размер чертежа.

величина здания.

Архитектурное проектирование это:

анализ – оценка - синтез.

творчество.

+создание функционально целесообразного и композиционно целостного произведения.

Функциональное зонирование здания это:

+определение взаимосвязей помещений здания.

объединение главных помещений здания в группы.

разделение здания на фундамент, этажи и крышу.

Функциональное зонирование территории населенного места это:

+размещение зданий по этажности.

определение территории для застройки жилой, производственной, санитарно – защитной зон.

ориентация застройки по сторонам света.

Многоквартирные жилые здания бывают:

+многосекционными.

многофункциональными.
усадебного типа.

Масштабность это:
+соразмерность здания человеку.
пропорции здания.
этажность сооружения.

Мансардный этаж это:
этаж для размещения инженерного оборудования.
+этаж размещаемый в объеме чердака.
административные помещения, которые надстраиваются над существующим зданием .

В секционном жилом доме средней этажности каждая секция должна иметь:
не менее двух эвакуационных лестничных клеток.
одну эвакуационную и одну аварийную противопожарную лестничную клетку.
+одну эвакуационную лестничную клетку.

Жилой дом средней этажности это:
+жилой дом в 3 - 5 этажей.
жилой дом не выше 5 этажей.
жилой дом не выше 6 этажей.

Главная задача при проектировании населенных мест:
найти место расположения центра населённого пункта .
учёт природных факторов.
+планировочная организация функционального зонирования территории с учётом художественно-эстетических задач.

Селитебная территория это:
территория для размещения жилых зданий.
+территория для размещения жилого фонда, общественных зданий, а также отдельных промышленных объектов.
территория для размещения жилых зданий и торговых комплексов.

В сельских поселениях следует предусматривать :
+преимущественно жилые дома усадебного и блокированного типов.
многоэтажные секционные жилые дома не выше 5 этажей.
деревянные рубленые жилые дома.

В санитарно-защитной зоне можно размещать:

спортивные сооружения.

жилые дома не выше 2 этажей.

+объекты коммунально-складского назначения.

Внешний облик архитектурного сооружения:

экстерьер

интерьер

+фасад

перспектива

Архитектура внутреннего пространства здания:

+интерьер

экстерьер

дизайн

развертка

Внешний облик архитектурного сооружения зависит от:
интерьера и ансамбля

от типа здания

от географической широты и долготы

+от стиля

Внутренние помещения можно разделить на три группы:

+главные, вспомогательные и коммуникационные

сложные, простые и смешанные

технические, жилые (дневного и ночного пребывания)

мужские, женские и для детей

Формы произведений архитектуры образуют своеобразный язык,
воздействующий на:

+эмоции и диктующий характер поведения человека

политику и экономику страны

экологию и здоровье нации

психику и рост населения

Идея пространственной формы художественного образа здания закрепляется
набросками и чертежами начальной стадии исполнения учебного проекта в:

+клаузуре

перспективе

макете

рабочих чертежах

Построение произведения архитектуры, предполагающее установление единства функционального назначения, конструктивной структуры и художественной выразительности называется:

архитектурной композицией
 технической целесообразностью
 +комплексным проектированием
 функциональным зонированием

Особенность архитектуры как искусства заключается в создании:
 +единства архитектурной композиции из множества архитектурных форм художественного образа
 соподчинения частного общему
 композиционного центра

Критерии оценки сформированности компетенций для курсовых проектов 3.1, 3.2, 3.3, 3.4

Таблица 6 - Критерии оценки сформированности компетенций для курсового проекта (реферат)

Код и наименование индикатора достижения компетенции (части компетенции)	Критерии оценивания сформированности компетенции (части компетенции)		
	на базовом уровне	на повышенном уровне	
	соответствует оценке «удовлетворительно» » 50-64% от максимального балла	соответствует оценке «хорошо» 65-85% от максимального балла	соответствует оценке «отлично» 86-100% от максимального балла
ИД-2 _{ОПК-1} Представляет архитектурную концепцию. Участвует в оформлении демонстрационного материала, в том числе презентаций и видео-материалов. Выбирает и применяет оптимальные приёмы и методы изображения и моделирования архитектурной формы и пространства. Использует средства автоматизации проектирования, архитектурной визуализации и компьютерного моделирования. ИД-2 _{ОПК-2} Участвует в сборе исходных данных для проектирования. Участвует в эскизировании, поиске	Студент не в полном объёме раскрыл тему проекта, не привёл достаточное количество примеров архитектурной практики. Плохо осуществляет поиск, обработку и анализ данных об аналогичных по функциональному назначению, месту застройки и условиям градостроительного	Студент в полном объёме раскрыл тему проекта, но не привёл недостаточное количество примеров архитектурной практики. Грамотно осуществляет поиск, обработку и анализ данных об аналогичных по функциональному назначению, месту застройки и условиям градостроительного проектирования объектах капитального строительства. Грамотно оформляет	Студент в полном объёме раскрыл тему проекта, при этом учитывал различные факторы, потребности общества, функциональные, эстетические, конструктивно-технические, экономические и другие основополагающие требования, нормативы и законодательство в области проектирования изучаемых объектов,

<p>вариантных проектных решений. Осуществляет поиск, обработку и анализ данных об аналогичных по функциональному назначению, месту застройки и условиям градостроительного проектирования объектах капитального строительства. Оформляет результаты работ по сбору, обработке и анализу данных, необходимых для разработки архитектурной концепции.</p> <p>ИД1 ПКос-1 Способен планировать и контролировать выполнение заданий по сбору и обработке дополнительных данных; собирать, обрабатывать и анализировать данные о социально-культурных и историко-архитектурных условиях района застройки; данных об аналогичных по функциональному назначению, месту застройки и условиям проектирования; подготавливать отчет и презентационные материалы по предварительным исследованиям.</p> <p>ИД2 ПКос-1 Способен анализировать исходные данные, данные задания на проектирование; согласовывать задание на проектирование с заказчиком</p>	<p>проектирования объектах капитального строительства.</p> <p>Не грамотно оформляет результаты работ по сбору, обработке и анализу данных, необходимых для разработки архитектурной концепции.</p>	<p>результаты работ по сбору, обработке и анализу данных, необходимых для разработки архитектурной концепции, но допускает трудности в устном представлении информации.</p>	<p>действовал со знанием исторических и культурных прецедентов в местной и мировой культуре, в смежных сферах пространственных искусств, проводил анализ и оценку здания, комплекса зданий или фрагментов искусственной среды обитания, обобщал, анализировал и критически оценивал архитектурные решения отечественной и зарубежной проектно-строительной практики, приводил достаточное количество примеров архитектурной практики</p>
---	--	---	--

Таблица 7 - Критерии оценки сформированности компетенций для курсового проекта (клаузура)

Код и наименование индикатора достижения компетенции (части компетенции)	Критерии оценивания сформированности компетенции (части компетенции)		
	на базовом уровне		на повышенном уровне
	соответствует оценке «удовлетворительно» 50-64% от максимального балла	соответствует оценке «хорошо» 65-85% от максимального балла	соответствует оценке «отлично» 86-100% от максимального балла
<p>ИД-2опк-1 Представляет архитектурную концепцию. Участвует в оформлении демонстрационного материала, в том числе презентаций и видео-материалов. Выбирает и применяет оптимальные приёмы и методы изображения и моделирования</p>	<p>Студент дал не чёткое представление об объекте и не в полном объеме представил материал. Студент плохо владеет</p>	<p>Студент дал первичное представление о проектируемом объекте, а именно в достаточном объёме, графически качественно представил “образ” и+ “функцию”.</p>	<p>Студент дал исчерпывающее первичное представление о проектируемом объекте, а именно в полном объёме, графически качественно представил “образ” и</p>

<p>архитектурной формы и пространства. Использует средства автоматизации проектирования, архитектурной визуализации и компьютерного моделирования.</p> <p>ИД-2_{ОПК-2} Участвует в сборе исходных данных для проектирования. Участвует в эскизировании, поиске вариантов проектных решений. Осуществляет поиск, обработку и анализ данных об аналогичных по функциональному назначению, месту застройки и условиям градостроительного проектирования объектах капитального строительства. Оформляет результаты работ по сбору, обработке и анализу данных, необходимых для разработки архитектурной концепции.</p> <p>ИД1 ПКос-1 Способен планировать и контролировать выполнение заданий по сбору и обработке дополнительных данных; собирать, обрабатывать и анализировать данные о социально-культурных и историко-архитектурных условиях района застройки; данных об аналогичных по функциональному назначению, месту застройки и условиям проектирования; подготавливать отчет и презентационные материалы по предварительным исследованиям.</p> <p>ИД2 ПКос-1 Способен анализировать исходные данные, данные задания на проектирование; согласовывать задание на проектирование с заказчиком</p>	<p>приёмами и методами изображения и моделирования архитектурной формы и пространства.</p> <p>Студент плохо понимает архитектурную композицию и закономерность визуального восприятия</p>	<p>Студент хорошо владеет приёмами и методами изображения и моделирования архитектурной формы и пространства.</p> <p>Студент умеет учитывать архитектурную композицию и закономерность визуального восприятия.</p>	<p>“функцию”, при этом показал владение методами моделирования и гармонизации искусственной среды обитания, пространственное воображение.</p> <p>Студент отлично владеет приёмами и методами изображения и моделирования архитектурной формы и пространства.</p> <p>Студент умеет учитывать архитектурную композицию и закономерность визуального восприятия.</p>
--	---	--	---

Таблица 8 - Критерии оценки сформированности компетенций для курсового проекта (форэскиз)

Код и наименование индикатора достижения компетенции (части компетенции)	Критерии оценивания сформированности компетенции (части компетенции)		
	на базовом уровне	на повышенном уровне	
	соответствует оценке «удовлетворительно» 50-64% от максимального балла	соответствует оценке «хорошо» 65-85% от максимального балла	соответствует оценке «отлично» 86-100% от максимального балла
<p>ИД-2_{ОПК-1} Представляет архитектурную концепцию. Участвует в оформлении демонстрационного материала, в том числе презентаций и видео-материалов. Выбирает и применяет оптимальные приёмы и методы изображения и моделирования архитектурной формы и пространства. Использует средства автоматизации проектирования, архитектурной визуализации и компьютерного моделирования.</p> <p>ИД-2_{ОПК-2} Участвует в сборе исходных данных для проектирования. Участвует в эскизировании, поиске вариантных проектных решений. Осуществляет поиск, обработку и анализ данных об аналогичных по функциональному назначению, месту застройки и условиям градостроительного проектирования объектах капитального строительства. Оформляет результаты работ по сбору, обработке и анализу данных, необходимых для разработки архитектурной концепции.</p> <p>ИД1_{ПКос-1} Способен планировать и контролировать выполнение заданий по сбору и обработке дополнительных данных; собирать, обрабатывать и анализировать данные о социально-культурных и историко-архитектурных условиях района застройки; данных об аналогичных по функциональному назначению, месту застройки и условиям проектирования; подготавливать отчет и презентационные материалы</p>	<p>Студент дал не чёткое представление об объекте и не в полном объеме представил материал. Студент плохо владеет приёмами и методами изображения и моделирования архитектурной формы и пространства.</p> <p>Студент плохо понимает архитектурную композицию и закономерность визуального восприятия</p>	<p>Студент дал первичное представление о проектируемом объекте, а именно в достаточном объеме, графически качественно представил “образ” и+ “функцию”.</p> <p>Студент хорошо владеет приёмами и методами изображения и моделирования архитектурной формы и пространства.</p> <p>Студент умеет учитывать архитектурную композицию и закономерность визуального восприятия.</p>	<p>Студент дал исчерпывающее первичное представление о проектируемом объекте, а именно в полном объеме, графически качественно представил “образ” и “функцию”, при этом показал владение методами моделирования и гармонизации искусственной среды обитания, пространственное воображение.</p> <p>Студент отлично владеет приёмами и методами изображения и моделирования архитектурной формы и пространства.</p> <p>Студент умеет учитывать архитектурную композицию и закономерность визуального восприятия.</p>

по предварительным исследованиям. ИД2 ПКос-1 Способен анализировать исходные данные, данные задания на проектирование; согласовывать задание на проектирование с заказчиком			
--	--	--	--

Таблица 9 - Критерии оценки сформированности компетенций для курсового проекта (эскиз)

Код и наименование индикатора достижения компетенции (части компетенции)	Критерии оценивания сформированности компетенции (части компетенции)		
	на базовом уровне	на повышенном уровне	
	соответствует оценке «удовлетворительно» 50-64% от максимального балла	соответствует оценке «хорошо» 65-85% от максимального балла	соответствует оценке «отлично» 86-100% от максимального балла
ИД-2 _{ОПК-1} Представляет архитектурную концепцию. Участвует в оформлении демонстрационного материала, в том числе презентаций и видео-материалов. Выбирает и применяет оптимальные приёмы и методы изображения и моделирования архитектурной формы и пространства. Использует средства автоматизации проектирования, архитектурной визуализации и компьютерного моделирования.	Студент дал не чёткое представление об объекте и не в полном объеме представил материал. Студент плохо владеет приёмами и методами изображения и моделирования архитектурной формы и пространства.	Студент дал первичное представление о проектируемом объекте, а именно в достаточном объёме, графически качественно представил “образ” и+ “функцию”. Студент хорошо владеет приёмами и методами изображения и моделирования архитектурной формы и пространства.	Студент дал исчерпывающее первичное представление о проектируемом объекте, а именно в полном объёме, графически качественно представил “образ” и “функцию”, при этом показал владение методами моделирования и гармонизации искусственной среды обитания, пространственное воображение.
ИД-2 _{ОПК-2} Участвует в сборе исходных данных для проектирования. Участвует в эскизировании, поиске вариантных проектных решений. Осуществляет поиск, обработку и анализ данных об аналогичных по функциональному назначению, месту застройки и условиям градостроительного проектирования объектах капитального строительства. Оформляет результаты работ по сбору, обработке и анализу данных, необходимых для разработки архитектурной концепции.	Студент плохо понимает архитектурную композицию и закономерность визуального восприятия	Студент умеет учитывать архитектурную композицию и закономерность визуального восприятия.	Студент отлично владеет приёмами и методами изображения и моделирования архитектурной формы и пространства. Студент умеет учитывать архитектурную композицию и закономерность визуального восприятия.
ИД1 ПКос-1 Способен планировать и контролировать выполнение заданий по сбору и обработке			

<p>дополнительных данных; собирать, обрабатывать и анализировать данные о социально-культурных и историко-архитектурных условиях района застройки; данных об аналогичных по функциональному назначению, месту застройки и условиям проектирования; подготавливать отчет и презентационные материалы по предварительным исследованиям.</p> <p>ИД2 ПКос-1 Способен анализировать исходные данные, данные задания на проектирование; согласовывать задание на проектирование с заказчиком</p>			
--	--	--	--

Таблица 10 - Критерии оценки сформированности компетенций для курсового проекта (подача проекта)

Код и наименование индикатора достижения компетенции (части компетенции)	Критерии оценивания сформированности компетенции (части компетенции)		
	на базовом уровне	на повышенном уровне	
	соответствует оценке «удовлетворительно» » 50-64% от максимального балла	соответствует оценке «хорошо» 65-85% от максимального балла	соответствует оценке «отлично» 86-100% от максимального балла
<p>ИД-2_{ОПК-1} Представляет архитектурную концепцию. Участвует в оформлении демонстрационного материала, в том числе презентаций и видео-материалов. Выбирает и применяет оптимальные приёмы и методы изображения и моделирования архитектурной формы и пространства. Использует средства автоматизации проектирования, архитектурной визуализации и компьютерного моделирования.</p> <p>ИД-2_{ОПК-2} Участвует в сборе исходных данных для проектирования. Участвует в эскизировании, поиске вариантных проектных решений. Осуществляет поиск, обработку и анализ данных об аналогичных по функциональному назначению,</p>	<p>Студент дал не чёткое представление об объекте и не в полном объеме представил материал. Студент плохо владеет приёмами и методами изображения и моделирования архитектурной формы пространства.</p> <p>Студент плохо понимает архитектурную композицию и закономерность</p>	<p>Студент дал представление о проектируемом объекте, а именно в достаточном объёме, графически качественно представил “образ” и+ “функцию”.</p> <p>Студент хорошо владеет приёмами и методами изображения и моделирования архитектурной формы и пространства.</p> <p>Студент умеет учитывать архитектурную композицию и закономерность визуального восприятия.</p>	<p>Студент дал исчерпывающее первичное представление о проектируемом объекте, а именно в полном объёме, графически качественно представил “образ” и “функцию”, при этом показал владение методами моделирования и гармонизации искусственной среды обитания, пространственное воображение. Студент отлично владеет приёмами и методами изображения и моделирования архитектурной формы и пространства.</p>

<p>месту застройки и условиям градостроительного проектирования объектов капитального строительства. Оформляет результаты работ по сбору, обработке и анализу данных, необходимых для разработки архитектурной концепции.</p> <p>ИД1 ПКос-1 Способен планировать и контролировать выполнение заданий по сбору и обработке дополнительных данных; собирать, обрабатывать и анализировать данные о социально-культурных и историко-архитектурных условиях района застройки; данных об аналогичных по функциональному назначению, месту застройки и условиям проектирования; подготавливать отчет и презентационные материалы по предварительным исследованиям.</p> <p>ИД2 ПКос-1 Способен анализировать исходные данные, данные задания на проектирование; согласовывать задание на проектирование с заказчиком</p>	<p>визуального восприятия</p>		<p>Студент учитывает архитектурную композицию и закономерность визуального восприятия.</p>
---	-------------------------------	--	--

Таблица11 - Критерии оценки сформированности компетенций (контрольные вопросы)

Код и наименование индикатора достижения компетенции (части компетенции)	Критерии оценивания сформированности компетенции (части компетенции)		
	на базовом уровне	на повышенном уровне	
	соответствует оценке «удовлетворительно» 50-64% от максимального балла	соответствует оценке «хорошо» 65-85% от максимального балла	соответствует оценке «отлично» 86-100% от максимального балла
<p>ИД-1_{ук-1} Знает основные источники получения информации, включая нормативные, методические, справочные и реферативные источники. Знает виды и методы проведения предпроектных исследований, включая исторические и культурологические. Знает средства и методы работы с библиографическими и иконографическими источниками ИД-1_{ук-5}</p>	<p>Студент демонстрирует знания основных характеристик архитектурного проектирования. Студент усвоил основное содержание дисциплины, но имеет пробелы в усвоении материала, не препятствующие дальнейшему обучению</p>	<p>Студент показывает знание и понимание пройденного материала, понимание основ композиции и сомасштабности. Студент способен самостоятельно выделять главные принципы в области архитектурного проектирования, давать краткую</p>	<p>Студент самостоятельно выделяет главные принципы в области архитектурного проектирования и способен дать краткую характеристику основным направлениям и техникам, а также теоретического</p>

<p>Знает роль гуманистических ценностей для сохранения и развития современной цивилизации. Основы исторических, философских, культурологических дисциплин.</p> <p>ИД-1_{ук-6}</p> <p>Знает роль творческой личности в устойчивом развитии полноценной среды жизнедеятельности и культуры общества.</p> <p>ИД-1_{опк-1} Знает методы наглядного изображения и моделирования архитектурной формы и пространства. Знает основные способы выражения архитектурного замысла, включая графические, макетные, компьютерного</p> <p>моделирования, вербальные, видео. Знает особенности восприятия различных форм представления архитектурно-градостроительного проекта архитекторами, градостроителями, специалистами в области строительства, а также лицами, не владеющими профессиональной культурой.</p> <p>ИД-1_{опк-2} Знает основные виды требований к различным типам зданий, включая социальные, эстетические, функционально-технологические, эргономические и экономические требования. Знает основные источники получения информации, включая нормативные, методические, справочные и реферативные источники. Знает методы сбора и анализа данных о социально-культурных условиях района застройки, включая наблюдение, опрос, интервьюирование и анкетирование.</p>	<p>Воспроизводит термины, основные понятия с ошибками.</p>	<p>характеристику основным направлениям и техникам, а также, теоретического материала дисциплины с незначительными ошибками.</p> <p>Способен оперировать архитектурными терминами и понятиями</p>	<p>материала дисциплины. Свободно оперирует архитектурными терминами и понятиями. Интегрирует разнообразные формы накопленного знания, анализирует, критически оценивает, применяет знания смежных и сопутствующих дисциплин, действует со знанием исторических и культурных прецедентов в местной и мировой культуре, в смежных сферах пространственных искусств. Грамотно отвечает на поставленные вопросы, умеет логически верно, аргументировано и ясно строить устную речь, владеет культурой мышления, способностью к обобщению, анализу, способностью использовать воображение, мыслить творчески, демонстрирует способность применять анализ и проводить критическую оценку проделанной работы</p>
--	--	---	--

Таблица 3 - Критерии оценки сформированности компетенций (тестирование)

Код и наименование индикатора достижения компетенции (части компетенции)	Критерии оценивания сформированности компетенции (части компетенции)		
	на базовом уровне	на повышенном уровне	
	соответствует оценке «удовлетворительно» 50-64% от максимального балла	соответствует оценке «хорошо» 65-85% от максимального балла	соответствует оценке «отлично» 86-100% от максимального балла
<p>ИД-1_{УК-1} Знает основные источники получения информации, включая нормативные, методические, справочные и реферативные источники. Знает виды и методы проведения предпроектных исследований, включая исторические и культурологические. Знает средства и методы работы с библиографическими и иконографическими источниками</p> <p>ИД-1_{УК-2} Знает требования действующих сводов правил по архитектурному проектированию, санитарных норм, в том числе требования к организации доступной и безбарьерной среды для лиц с ОВЗ и маломобильных групп граждан.</p> <p>ИД-1_{УК-5} Знает роль гуманистических ценностей для сохранения и развития современной цивилизации. Основы исторических, философских, культурологических дисциплин.</p> <p>ИД-1_{УК-6} Знает роль творческой личности в устойчивом развитии полноценной среды жизнедеятельности и культуры общества.</p>	<p>Студент демонстрирует знания основных характеристик архитектурной графики. Студент усвоил основное содержание дисциплины, но имеет пробелы в усвоении материала, не препятствующие дальнейшему обучению</p> <p>Воспроизводит термины, основные понятия с ошибками.</p>	<p>Студент показывает знание и понимание пройденного материала, понимание основ композиции и сомасштабности. Студент способен самостоятельно выделять главные принципы в области архитектурного проектирования давать краткую характеристику основным направлениям и техникам, а также, теоретического материала дисциплины с незначительными ошибками. Знает основные направления архитектурной графики. Способен оперировать архитектурными терминами и понятиями</p>	<p>Студент показывает глубокое знание пройденного материала и понимание основ композиции и сомасштабности. Студент самостоятельно выделяет главные принципы в области архитектурного проектирования и способен дать краткую характеристику основным направлениям и техникам, а также теоретического материала дисциплины. Знает основные направления архитектурной графики. Свободно оперирует терминами и понятиями</p>

Тема 5.1.
Жилой дом средней этажности Курсовой проект № 9.

1. Исходные данные к проекту (работе): топографическая съемка местности по адресу: г. Кострома, ул. Сенная
2. Содержание: разработать жилой дом средней этажности с учетом требований действующих норм для проектирования.
3. Перечень графического материала (с точным указанием обязательных чертежей)
 - генеральный план М 1:500
 - ситуационная схема + роза ветров
 - развертка по ул. Сенной
 - план 1 этажа М 1:100
 - план типового этажа М 1 :200
 - план кровли М 1 :200
 - главный фасад М 1:100
 - фасады 3 шт. М 1:200
 - разрез №1 М 1:100
 - технико-экономические показатели
4. Пояснительная записка

Этапы проектирования курсового проекта

1 этап — Введение в тему, выполнение клаузуры, знакомство с заданием (составление задания) задания), написание реферата.

2 этап — работа над форэскизом – выработка авторской концепции путем составления эскизов и моделей;

3 этап — работа над эскизом – детальная разработка эскизов в масштабе;

4 этап — детальная проработка проекта, составление макета с графическим материалом , графическая подача – лист 1000x1000мм , работа над пояснительной запиской;

6 этап - Защита курсового проекта.

Критерии оценки курсовой работы

Показатели	Количество баллов	
	минимальное	максимальное
Соблюдение графика выполнения КР	10	30
Содержание и присутствие элементов научных исследований в КР	30	50
Защита КР	5	10
Активность при выполнении КР или при публичной защите других КР	5	10
Итого:	50	100

Контрольные вопросы по теме 5.1.

Жилой дом средней этажности Курсовой проект № 9.

1. Как рассчитывается кол-во жильцов в квартире.
2. Как рассчитывается кол-во парковочных мест для временной стоянки авто, для многоквартирного жилого дома.
3. Как рассчитывается площадь детской игровой площадки.
4. Рекомендуемая площадь однокомнатной квартиры.
5. Как рассчитывается площадь хозяйственной площадки
6. Можно ли размещать квартиры на цокольном или подвальном этажах.
7. Основной градостроительный документ в г. Кострома, который регламентирует вид разрешенной застройки, высоту и этажность зданий.
8. Какой должна быть мин. высота помещений квартир для климатического района г. Костромы
9. Какой минимальной ширины должен быть лестничный марш в многоквартирном 4 этажном жилом доме
10. Какой минимальной ширины должен быть проезд, возле многоквартирного жилого дома
11. Рекомендуемая площадь 2 ком. квартиры.
12. Как рассчитывается площадь площадки для занятий физической культуры.
13. Как рассчитывается площадь озеленения.
14. Какой нормативной документацией руководствоваться при проектировании многоквартирного жилого дома.
15. Нормируемая высота ограждения балконов , лоджий и тд
16. Как рассчитать площадь застройки.
17. На каком расстоянии должен располагаться проезд от стены дома?
18. Рекомендуемая площадь 3 ком.квартиры
19. На каком расстоянии должна быть хоз.площадка от окон дома
20. Какого размера должно быть парковочное место?
21. Какое должно быть отношение площади окон к площади пола жилых помещений и кухни .
22. Как лучше ориентировать жилые комнаты по сторонам света?
23. Какие бывают бытовые разрывы между зданиями?
24. На каком расстоянии должны быть детские площадки от окон дома?
25. Какие бывают типы квартир?
26. Как рассчитать общую площадь здания?
27. Чем отличается цокольный этаж от подвала?
28. Как рассчитать строительный объем здания?
29. На каком расстоянии от фасада здания нужно размещать парковочные места?
30. Что такое вертикальные коммуникации в жилом доме?

Тестирование по теме 5.1.

Жилой дом средней этажности Курсовой проект № 9.

Выберите один правильный вариант:

В домах повышенной этажности, квартиры для семей с инвалидами колясочниками размещают на:

последних этажах

в середине жилого дома

+на первых этажах

в цокольных этажах

Возможно ли размещение жилых помещений в подвальных и цокольных этажах жилых зданий:

возможно

возможно в некоторых случаях

+не возможно

не нормируется

Лифты проектируют в жилых зданиях с отметкой пола верхнего этажа, превышающей уровень отметки пола первого этажа на:

10 метров

+11,2 метра

12 метров

12,5 метров

Ширина площадок перед лифтом грузоподъемностью 630 кг, при ширине кабины 2100 мм не менее:

1,0 метра

+1,5 метра

2,5 метра

3,0 метра

Ширина площадок перед лифтом грузоподъемностью 630 кг, при глубине кабины 2100 мм не менее:

1,0 метра

1,5 метра

+2,1 метра

3,0 метра

При двухрядном расположении лифтов, ширина лифтового холла с глубиной кабины менее 2100 мм, должна быть не менее:

1,5 метра

+1,8 метра
2,1 метра
3,0 метра

При двухрядном расположении лифтов, ширина лифтового холла с глубиной кабины 2100 мм и более, должна быть не менее:

1,5 метра
1,8 метра
+2,5 метра
3,0 метра

В цокольном, первом и втором этажах допускается размещать:

магазины химических товаров
магазины по продаже синтетических ковровых изделий
рыбные магазины
+ магазины тканей

При каких условиях допускается загрузка в магазины:

со стороны жилого дома, где расположены окна жилых комнат квартир
со стороны жилого дома, где расположены входы в жилую часть дома
+со стороны глухого торца жилого дома
не нормируется

Загрузка помещений общественного назначения, встроенных в жилые здания запрещена:

из подземных туннелей
со стороны магистралей (улиц) при наличии специальных загрузочных помещений
+со стороны жилого дома, где расположены окна жилых комнат квартир
не нормируется

В многоквартирных жилых домах в цокольном или подвальном этажах следует предусматривать:

подвал для хранения продуктов
ремонтную мастерскую
+кладовую уборочного инвентаря
медицинские центры

Где нельзя проектировать жилые помещения:

+в подвальных и цокольных этажах
в мансардных этажах
на третьих этажах
не нормируется

Площадь однокомнатной квартиры должна быть не менее:

10 метров кв.

12 метров кв.

+14 метров кв.

не нормируется

Площадь двухкомнатной квартиры должна быть не менее:

12 метров кв.

+16 метров кв.

14 метров кв.

не нормируется

В однокомнатных квартирах допускается проектировать кухни или кухни-ниши площадью не менее:

+5 метров кв.

6 метров кв.

7 метров кв.

не нормируется

Площадь спальни и кухни в мансардном этаже допускается не менее:

5 метров кв.

6 метров кв.

+7 метров кв.

не нормируется

Высота внутриквартирных коридоров, холлов, передних, антресолей не менее:

2,7 метра

2,5 метра

+2,1 метра

не нормируется

Мусоросборная камера должна иметь:

санитарный узел

инвентарную

+самостоятельный выход

комнату уборщика

Дверь в тамбуре, выходящая на лестничную клетку, должна предусматриваться с открыванием только:

+изнутри помещения

с наружи помещения

открывается и ту и в другую сторону
не нормируется

В кухнях жилых домов высотой 11 этажей и более не допускается установка:
мусоропровода
бельепровода
+кухонных плит на газовом топливе
не задымляемых лестничных клеток

Сквозные проезды в зданиях принимают шириной в свету не менее:
+3,5 метра
4 метра
4,5 метра
не нормируется

Сквозные проезды в зданиях принимают высотой до 50 метров не менее:
3,5 метра
+4,25 метра
4,5 метра
не нормируется

Сквозные проезды в зданиях принимают высотой более 50 метров не менее:
3,5 метра
4,25 метра
+4,5 метра
не нормируется

Сквозные проходы через лестничные клетки здания должны располагаться от друг друга не более чем на:
50 метров
+100 метров
150 метра
не нормируется

Окна подвального или цокольного этажей имеют размеры:
+0,9x1,2 метра
1,0x1,2 метра
0,8x1,2 метра
не нормируется

Прямоком это:
окно из мансардного этажа
+окно, ниже уровня земли

окно из кладовой

это дверь

Число подъемов в одном лестничном марше или на перепаде уровней не менее:

1

2

+3

4

Число подъемов в одном лестничном марше или на перепаде уровней не более:

10

12

16

+18

Высота ограждений лестниц, балконов, лоджий, террас, кровли и в местах опасных перепадов не менее:

1,0 метра

+1,2 метра

1,6 метра

1,8 метра

Отношение площади световых проемов к площади пола жилых помещений и кухни не более:

+1:5,5

1:8

1:6

не нормируется

Отношение площади световых проемов к площади пола жилых помещений и кухни не менее:

1:5,5

+1:8

1:6

не нормируется

Допускается размещение над жилыми комнатами и кухнями:

уборной

ванной

душевой

+гардеробной

Двойные тамбуры при входах в жилые здания проектируют начиная с:

8 этажа

+10 этажа

16 этажа

не нормируется

Выходы из подземных автостоянок в лестничные клетки жилого дома:

допускаются

+не допускаются

допускаются иногда

не нормируется

35.Выходы и входы из подземных автостоянок выполняются отдельно от лестничных клеток жилых секций с радиусом доступности из любой точки стоянки не более:

50 метров

40 метров

30 метров

+20 метров

Высота технического этажа не менее:

2,0 метра

1,8 метра

+1,6 метра

не нормируется

Высота технического подполья от уровня пола до низа плиты перекрытия не менее:

2,0 метра

+1,8 метра

1,6 метра

не нормируется

Незадымляемая лестничная клетка типа Н1 проектируют в жилых зданиях при высоте расположения верхнего этажа более:

20 метров

25 метров

+28 метров

не нормируется

Расстояние от стены здания до границы приямка должно быть не менее:

1,0 метра

+0,7 метра

0,6 метра
не нормируется

Зона безопасности (глухой простенок) от остекленного проёма до негорючей преграды (торца лоджии или балкона) не менее:

1,0 метра
+1,2 метра
1,6 метра
не нормируется

Зона безопасности (глухой простенок) между остекленными проёмами в пределах квартиры, не менее:

1,0 метра
1,2 метра
+1,6 метра
не нормируется

Балкон это:

неотапливаемое помещение, встроенное в здание или пристроенное к нему, имеющее стены с двух сторон
выступающая за плоскость фасада часть отапливаемого помещения
+неотапливаемое помещение в виде выступающей из плоскости стены фасада здания огражденной площадки

Лоджия это:

+неотапливаемое помещение, встроенное в здание или пристроенное к нему, имеющее стены с двух сторон
выступающая за плоскость фасада часть отапливаемого помещения
неотапливаемое помещение в виде выступающей из плоскости стены фасада здания огражденной площадки

Эркер это:

неотапливаемое помещение, встроенное в здание или пристроенное к нему, имеющее стены с двух сторон
+выступающая за плоскость фасада часть отапливаемого помещения
неотапливаемое помещение в виде выступающей из плоскости стены фасада здания огражденной площадки

Общая площадь квартиры (понижающий коэффициент) балконов и террас:

0,5
+0,3
0,1
0,4

Общая площадь квартиры (понижающий коэффициент) веранд и кладовых:

0,5

0,3
0,1
+1,

Тема 5. 2. Пожарное депо. Курсовой проект № 10.

1. Исходные данные к проекту (работе): топографическая съемка местности по адресу: г. Кострома, ул. Радиозаводская
2. Содержание: разработать объемно-планировочное решение здания пожарного депо на 6 постов, соблюдая строительные нормы и правила проектирования и техническую схему организации пространства здания данного типа.
3. Перечень графического материала (с точным указанием обязательных чертежей)
 - генеральный план М 1:500
 - ситуационная схема + роза ветров
 - план 1 этажа М 1:100
 - план 2 и 3 этажа М 1 :200
 - главный фасад М 1:100
 - фасады 3 шт. М 1:200
 - разрез №1 М 1:100
 - разрез № 2 М 1:100
 - технико-экономические показатели
4. Пояснительная записка

Этапы проектирования курсового проекта

1 этап — Введение в тему, выполнение клаузуры, знакомство с заданием (составление задания) задания), написание реферата.

2 этап — работа над форэскизом – выработка авторской концепции путем составления эскизов и моделей;

3 этап — работа над эскизом – детальная разработка эскизов в масштабе;

4 этап — детальная проработка проекта, составление макета с графическим материалом , графическая подача – лист 1000x1000мм , работа над пояснительной запиской;

6 этап - Защита курсового проекта.

Критерии оценки курсовой работы

Показатели	Количество баллов	
	минимальное	максимальное
Соблюдение графика выполнения КР	10	30
Содержание и присутствие элементов научных исследований в КР	30	50
Защита КР	5	10
Активность при выполнении КР или при публичной защите других КР	5	10

Контрольные вопросы по теме 5.2.

Пожарное депо. Курсовой проект № 10.

1. Какое расстояние должно быть от ПД до жилых зданий?
2. На каком расстоянии необходимо размещать ПД до фронта выезда пожарных автомобилей?
3. Какие зоны необходимо размещать на территории ПД?
4. В каком месте необходимо располагать пункт связи в ПД?
5. Какого размера должен быть бокс для одного пожарного автомобиля?
6. Какая высота должна быть в гараже пожарного автомобиля?
7. Где и как нужно размещать аккумуляторную в здании ПД?
8. Расчетное количество сотрудников в дежурной смене на один пожарный автомобиль?
9. Где необходимо размещать учебный класс в ПД?
10. Сколько должно быть эвакуационных выходов в двухэтажном ПД?
11. Какой минимальной ширины должен быть лестничный марш в эвакуационной лестничной клетке?
12. Какой высоты должна быть башня для сушки рукавов?
13. Какой высоты должна быть учебная башня?
14. Какой минимальной ширины должны быть коридоры?
15. Какими должны быть лестницы в здании пожарного депо?
16. Какая должна быть ширина тамбура?
17. Какой высоты должны быть административные помещения?
18. В каком месте (градостроительно) надо размещать ПД в городе?
19. Какие габариты у пожарного автомобиля?
20. Какие помещения должны входить в инженерный блок?
21. Какой расчет площади гардеробной в ПД?
22. Какой площади должен быть участок для ПД?
23. Сколько дежурных смен одновременно прибывают в здании ПД?
24. Где должен размещаться центральный вход в здании ПД?
25. Какой высоты должно быть ограждение территории?
26. Какая должна быть ширина ворот на выезде (въезде)?
27. Где должен располагаться пост технического обслуживания?

28. Каким должна быть ширина поста для пожарного автомобиля?
29. Какие особенности должны соблюдать при проектировании пункта связи?
30. Какого размера должен быть проем при размещении комнаты отдыха на втором этаже?

Тестирование по теме 5. 2. Пожарное депо. Курсовой проект № 10.

Пожарное депо относится к группе предприятий:

- Легкой промышленности
- +Обслуживающее предприятие
- Тяжелой промышленности
- Предприятие индустрии

Понятие «депо» - это:

- Гараж для хранения машин
- +Гараж с обслуживанием машин
- Гараж
- Парк машин

Пожарное депо предназначено для:

- Охраны объектов от пожара
- +Тушения пожаров в зданиях
- Хранения пожарных машин
- Тренировки пожарных

Пожарное депо располагается, как правило:

- +Вблизи жилого района
- Вблизи водоема
- На главной улице
- На окраине города

Мощность пожарного депо зависит от:

- Количества пожаров
- +Количества жителей района
- Типа пожарных автомобилей
- Решения службы МЧС
- Пожар на объекте это:
- +Легкое возгорание
- Сгоревшее здание
- Несгоревшее здание
- Эвакуация жителей дома

Режим службы пождепо:

+Круглосуточное дежурство

По военному времени

По дням или ночам

Свободный график

Пожарная охрана главным образом состоит из:

Персонала и техников

Бухгалтерии и связи

Отряда пожарных бойцов

Командиров отряда

Техническое обслуживание автомобилей проводится:

Ночью и утром

+Ежедневно и после пожара

Перед выездом на пожар

По графику

Боевой пожарный расчет включает:

Два человека

+Семь человек с водителем

Командир и водитель

Вся команда пождепо

Режим работы пождепо составляет дней в году:

+365, включая праздники и выходные

365 без праздников, включая выходные

12 месяцев в году

Всесезонно

Высота помещения гаража пождепо составляет:

3.0м.

6.0 м.

+4.5 м.

8.0.м.

Пожарный расчет (команда) располагается:

На 1-м этаже

+На 2-м этаже

На 3-м этаже

На улице

Для питания пожарных имеется:

Кафе

Столовая

+Раздаточник

Бар

Оповещение команды о пожаре производится:

Красным флажком

Рукой дежурного

+Громкоговорителем

Светом фар

Генеральный план участка нужен для:

Проведения парадов пожарных

Тренировки и спорта

+Размещения зданий и сооружений

Благоустройства и отдыха команды

Пождепо должно иметь цвет фасадов:

Красный

Желтый

+Любой

Серый

План этажа это:

+План всех помещений с расстановкой оборудования

План мероприятий

Чертеж для ознакомления

Проект здания или сооружения

Разрез здания чертят:

По осевым линиям

Произвольно

+Поперек здания по конструкциям

Вдоль линии фасада

Фасад здания это:

Чертеж на бумаге

Чертеж в ноутбуке

+Вид здания в ортогонали

Вид здания в перспективе

Перспектива здания это:

Вид издалека

Общий вид здания

Под углом зрения

+Чертеж с линиями и точками горизонта

Пояснительная записка к проекту это:

+Объяснение для строительства

Пояснения к СНиП

Структура здания

Авторское видение проекта

Макет здания нужен для:

Рекламы

Образа здания

Созерцания

+Объемного решения

Интерьер здания отражает:

Сущность

Композицию

+Дизайн

Рекламу

Эскизный проект это:

+Промежуточное

Умное решение

Быстрое решение

Окончательное решение

Гараж-стоянка это:

Помещение

Предприятие

+Парковка и ремонт

Обслуживание

Вестибюль это:

Тамбур

Отсек

Переход

+Помещение

Кладовая инструментов это:

- +Инструментальная
- Небольшое помещение
- Отдел хранения
- Инструментарий

Кабинет это:

- +Комната
- Переговорная
- Офис
- Кладовка

Моечная автомобилей это:

- Гараж
- Паркинг
- Душевая
- +автомойка

Аппаратная это:

- Помещение для хранения
- Узловая станция
- +Комната с оборудованием
- Звуковая комната

Комната отдыха предназначена для:

- +Релаксации
- Перекуса
- Спокойствия от нервов
- Ожидания

Душевая располагается:

- В зоне отдыха
- +При гардеробной комнате
- В санузле
- В гардеробе

Диспетчерская это:

- Комната отдыха диспетчера
- +Помещение диспетчера
- Аппаратная
- Кладовая

Электрощитовая это:

Ящик

Бункер

+техническое помещение

Комната

Тамбур это:

+Шлюз

Кампус

Пустота

Коридор

Венткамера приточная нужна для:

Вентиляции

+Притока воздуха

Оттока воздуха

Очистки воздуха

Вытяжная венткамера нужна для:

Протяжки

+Вытяжки

Всасывания

Оттока

Пиццблок это:

Кухня

Столовая

+Раздаточник

Кафе

Буфет это:

Мебель

Шкаф в столовой

Столовая

+Помещение для приема пищи

Кладовая продуктов располагается:

+В Пиццблоке

В Коридоре

На улице

В подвале

Служебное здание это:

Подсобка

Гараж

Сарай

+Склад

Склад предназначен для:

Ремонта техники

Сортировки

+Хранения

Охлаждения

Очистные сооружения это:

Приборы

Оборудование

+Система удаления отходов

Хранение отходов

Эстакада служит для:

Ремонта авто

Заезда авто

Хранения

+Профилактики

Проезд это:

+Дорога

Улица

Переулок

Тротуар

Разворотная площадка служит для:

Разъезда авто

Подъезда

+Разворота

Отъезда авто

Парковка авто это:

Гараж

Хранение

+Стоянка

Площадка

Пандус для автомобиля имеет уклон:

+В сторону спуска

В сторону подъема

Вниз

Вниз

Критерии оценки сформированности компетенций для курсовых проектов по темам 5.1, 5.2

Таблица 13 - Критерии оценки сформированности компетенций для курсового проекта (реферат)

Код и наименование индикатора достижения компетенции (части компетенции)	Критерии оценивания сформированности компетенции (части компетенции)		
	на базовом уровне	на повышенном уровне	
	соответствует оценке «удовлетворительно» » 50-64% от максимального балла	соответствует оценке «хорошо» 65-85% от максимального балла	соответствует оценке «отлично» 86-100% от максимального балла
<p>ИД-2_{Опк-1} Представляет архитектурную концепцию. Участвует в оформлении демонстрационного материала, в том числе презентаций и видео-материалов. Выбирает и применяет оптимальные приёмы и методы изображения и моделирования архитектурной формы и пространства. Использует средства автоматизации проектирования, архитектурной визуализации и компьютерного моделирования.</p> <p>ИД-2_{Опк-2} Участвует в сборе исходных данных для проектирования. Участвует в эскизировании, поиске вариантных проектных решений. Осуществляет поиск, обработку и анализ данных об аналогичных по функциональному назначению, месту застройки и условиям градостроительного проектирования объектов капитального строительства. Оформляет результаты работ по сбору, обработке и анализу данных, необходимых для разработки архитектурной концепции.</p>	<p>Студент не в полном объёме раскрыл тему проекта, не привёл достаточное количество примеров архитектурной практики. Плохо осуществляет поиск, обработку и анализ данных об аналогичных по функциональному назначению, месту застройки и условиям градостроительного проектирования объектах капитального строительства. Не грамотно оформляет результаты работ по сбору, обработке и анализу данных, необходимых для разработки архитектурной концепции.</p>	<p>Студент в полном объёме раскрыл тему проекта, но не привёл недостаточное количество примеров архитектурной практики. Грамотно осуществляет поиск, обработку и анализ данных об аналогичных по функциональному назначению, месту застройки и условиям градостроительного проектирования объектах капитального строительства. Грамотно оформляет результаты работ по сбору, обработке и анализу данных, необходимых для разработки архитектурной концепции, но допускает трудности в устном представлении информации.</p>	<p>Студент в полном объёме раскрыл тему проекта, при этом учитывал различные факторы, потребности общества, функциональные, эстетические, конструктивно-технические, экономические и другие основополагающие требования, нормативы и законодательство в области проектирования изучаемых объектов, действовал со знанием исторических и культурных прецедентов в местной и мировой культуре, в смежных сферах пространственных искусств, проводил анализ и оценку здания, комплекса зданий или фрагментов искусственной среды обитания, обобщал,</p>

<p>ИД1 ПКос-1 Способен планировать и контролировать выполнение заданий по сбору и обработке дополнительных данных; собирать, обрабатывать и анализировать данные о социально-культурных и историко-архитектурных условиях района застройки; данных об аналогичных по функциональному назначению, месту застройки и условиям проектирования; подготавливать отчет и презентационные материалы по предварительным исследованиям.</p> <p>ИД2 ПКос-1 Способен анализировать исходные данные, данные задания на проектирование; согласовывать задание на проектирование с заказчиком</p>			<p>анализировал и критически оценивал архитектурные решения отечественной и зарубежной проектно-строительной практики, приводил достаточное количество примеров архитектурной практики</p>
---	--	--	--

Таблица 14 - Критерии оценки сформированности компетенций для курсового проекта (клаузура)

Код и наименование индикатора достижения компетенции (части компетенции)	Критерии оценивания сформированности компетенции (части компетенции)		
	на базовом уровне	на повышенном уровне	
	соответствует оценке «удовлетворительно» 50-64% от максимального балла	соответствует оценке «хорошо» 65-85% от максимального балла	соответствует оценке «отлично» 86-100% от максимального балла
<p>ИД-2_{ОПК-1} Представляет архитектурную концепцию. Участвует в оформлении демонстрационного материала, в том числе презентаций и видео-материалов. Выбирает и применяет оптимальные приёмы и методы изображения и моделирования архитектурной формы и пространства. Использует средства автоматизации проектирования, архитектурной визуализации и компьютерного моделирования.</p> <p>ИД-2_{ОПК-2} Участвует в сборе исходных данных для проектирования. Участвует в эскизировании, поиске вариантных проектных решений. Осуществляет поиск, обработку и анализ данных об аналогичных по</p>	<p>Студент дал не чёткое представление об объекте и не в полном объеме представил материал. Студент плохо владеет приёмами и методами изображения и моделирования архитектурной формы и пространства. Студент плохо понимает архитектурную композицию и закономерность</p>	<p>Студент дал первичное представление о проектируемом объекте, а именно в достаточном объеме, графически качественно представил “образ” и+ “функцию”. Студент хорошо владеет приёмами и методами изображения и моделирования архитектурной формы и пространства. Студент умеет учитывать архитектурную композицию и закономерность</p>	<p>Студент дал исчерпывающее первичное представление о проектируемом объекте, а именно в полном объеме, графически качественно представил “образ” и “функцию”, при этом показал владение методами моделирования и гармонизации искусственной среды обитания, пространственное воображение. Студент отлично владеет приёмами и методами изображения и</p>

<p>функциональному назначению, месту застройки и условиям градостроительного проектирования объектов капитального строительства. Оформляет результаты работ по сбору, обработке и анализу данных, необходимых для разработки архитектурной концепции.</p> <p>ИД1 ПКос-1 Способен планировать и контролировать выполнение заданий по сбору и обработке дополнительных данных; собирать, обрабатывать и анализировать данные о социально-культурных и историко-архитектурных условиях района застройки; данных об аналогичных по функциональному назначению, месту застройки и условиям проектирования; подготавливать отчет и презентационные материалы по предварительным исследованиям.</p> <p>ИД2 ПКос-1 Способен анализировать исходные данные, данные задания на проектирование; согласовывать задание на проектирование с заказчиком</p>	<p>визуального восприятия</p>	<p>визуального восприятия.</p>	<p>моделирования архитектурной формы и пространства. Студент умеет учитывать архитектурную композицию и закономерность визуального восприятия.</p>
---	-------------------------------	--------------------------------	--

Таблица 15 - Критерии оценки сформированности компетенций для курсового проекта (форэскиз)

Код и наименование индикатора достижения компетенции (части компетенции)	Критерии оценивания сформированности компетенции (части компетенции)		
	на базовом уровне		на повышенном уровне
	соответствует оценке «удовлетворительно» 50-64% от максимального балла	соответствует оценке «хорошо» 65-85% от максимального балла	соответствует оценке «отлично» 86-100% от максимального балла
<p>ИД-2_{ОПК-1} Представляет архитектурную концепцию. Участвует в оформлении демонстрационного материала, в том числе презентаций и видео-материалов. Выбирает и применяет оптимальные приёмы и методы изображения и моделирования архитектурной формы и пространства. Использует средства автоматизации проектирования,</p>	<p>Студент дал не чёткое представление об объекте и не в полном объеме представил материал. Студент плохо владеет приёмами и методами изображения и моделирования</p>	<p>Студент дал первичное представление о проектируемом объекте, а именно в достаточном объеме, графически качественно представил “образ” и+ “функцию”. Студент хорошо владеет приёмами и методами изображения</p>	<p>Студент дал исчерпывающее первичное представление о проектируемом объекте, а именно в полном объеме, графически качественно представил “образ” и “функцию”, при этом показал владение методами</p>

<p>архитектурной визуализации и компьютерного моделирования. ИД-2_{ОПК-2} Участвует в сборе исходных данных для проектирования. Участвует в эскизировании, поиске вариантных проектных решений. Осуществляет поиск, обработку и анализ данных об аналогичных по функциональному назначению, месту застройки и условиям градостроительного проектирования объектов капитального строительства. Оформляет результаты работ по сбору, обработке и анализу данных, необходимых для разработки архитектурной концепции.</p> <p>ИД1 ПКос-1 Способен планировать и контролировать выполнение заданий по сбору и обработке дополнительных данных; собирать, обрабатывать и анализировать данные о социально-культурных и историко-архитектурных условиях района застройки; данных об аналогичных по функциональному назначению, месту застройки и условиям проектирования; подготавливать отчет и презентационные материалы по предварительным исследованиям.</p> <p>ИД2 ПКос-1 Способен анализировать исходные данные, данные задания на проектирование; согласовывать задание на проектирование с заказчиком</p>	<p>архитектурной формы и пространства. Студент плохо понимает архитектурную композицию и закономерность визуального восприятия</p>	<p>и моделирования архитектурной формы и пространства. Студент умеет учитывать архитектурную композицию и закономерность визуального восприятия.</p>	<p>моделирования и гармонизации искусственной среды обитания, пространственное воображение. Студент отлично владеет приёмами и методами изображения и моделирования архитектурной формы и пространства. Студент умеет учитывать архитектурную композицию и закономерность визуального восприятия.</p>
--	--	--	---

Таблица 16 - Критерии оценки сформированности компетенций для курсового проекта (эскиз)

Код и наименование индикатора достижения компетенции (части компетенции)	Критерии оценивания сформированности компетенции (части компетенции)		
	на базовом уровне	на повышенном уровне	
	соответствует оценке «удовлетворительно» 50-64% от максимального балла	соответствует оценке «хорошо» 65-85% от максимального балла	соответствует оценке «отлично» 86-100% от максимального балла
ИД-2 _{ОПК-1} Представляет архитектурную концепцию. Участвует в оформлении демонстрационного	Студент дал не чёткое представление об	Студент дал первичное представление о проектируемом	Студент дал исчерпывающее первичное представление о

<p>материала, в том числе презентаций и видео-материалов. Выбирает и применяет оптимальные приёмы и методы изображения и моделирования архитектурной формы и пространства. Использует средства автоматизации проектирования, архитектурной визуализации и компьютерного моделирования.</p> <p>ИД-2_{ОПК-2} Участвует в сборе исходных данных для проектирования. Участвует в эскизировании, поиске вариантных проектных решений. Осуществляет поиск, обработку и анализ данных об аналогичных по функциональному назначению, месту застройки и условиям градостроительного проектирования объектах капитального строительства. Оформляет результаты работ по сбору, обработке и анализу данных, необходимых для разработки архитектурной концепции.</p> <p>ИД1 ПКос-1 Способен планировать и контролировать выполнение заданий по сбору и обработке дополнительных данных; собирать, обрабатывать и анализировать данные о социально-культурных и историко-архитектурных условиях района застройки; данных об аналогичных по функциональному назначению, месту застройки и условиям проектирования; подготавливать отчет и презентационные материалы по предварительным исследованиям.</p> <p>ИД2 ПКос-1 Способен анализировать исходные данные, данные задания на проектирование; согласовывать задание на проектирование с заказчиком</p>	<p>объекте и не в полном объеме представил материал. Студент плохо владеет приёмами и методами изображения и моделирования архитектурной формы и пространства. Студент плохо понимает архитектурную композицию и закономерность визуального восприятия</p>	<p>объекте, а именно в достаточном объёме, графически качественно представил “образ” и+ “функцию”. Студент хорошо владеет приёмами и методами изображения и моделирования архитектурной формы и пространства. Студент умеет учитывать архитектурную композицию и закономерность визуального восприятия.</p>	<p>проектируемом объекте, а именно в полном объёме, графически качественно представил “образ” и “функцию”, при этом показал владение методами моделирования и гармонизации искусственной среды обитания, пространственное воображение. Студент отлично владеет приёмами и методами изображения и моделирования архитектурной формы и пространства. Студент умеет учитывать архитектурную композицию и закономерность визуального восприятия.</p>
---	--	---	--

Таблица 17 - Критерии оценки сформированности компетенций для курсового проекта (подача проекта)

Код и наименование индикатора достижения компетенции (части компетенции)	Критерии оценивания сформированности компетенции (части компетенции)		
	на базовом уровне	на повышенном уровне	
	соответствует оценке «удовлетворительно» » 50-64% от максимального балла	соответствует оценке «хорошо» 65-85% от максимального балла	соответствует оценке «отлично» 86-100% от максимального балла
<p>ИД-2_{ОПК-1} Представляет архитектурную концепцию. Участвует в оформлении демонстрационного материала, в том числе презентаций и видео-материалов. Выбирает и применяет оптимальные приёмы и методы изображения и моделирования архитектурной формы и пространства. Использует средства автоматизации проектирования, архитектурной визуализации и компьютерного моделирования.</p> <p>ИД-2_{ОПК-2} Участвует в сборе исходных данных для проектирования. Участвует в эскизировании, поиске вариантов проектных решений. Осуществляет поиск, обработку и анализ данных об аналогичных по функциональному назначению, месту застройки и условиям градостроительного проектирования объектах капитального строительства. Оформляет результаты работ по сбору, обработке и анализу данных, необходимых для разработки архитектурной концепции.</p> <p>ИД1 ПКос-1 Способен планировать и контролировать выполнение заданий по сбору и обработке дополнительных данных; собирать, обрабатывать и анализировать данные о социально-культурных и историко-архитектурных условиях района застройки; данных об аналогичных по функциональному назначению, месту застройки</p>	<p>Студент дал не чёткое представление об объекте и не в полном объеме представил материал. Студент плохо владеет приёмами и методами изображения и моделирования архитектурной формы и пространства. Студент плохо понимает архитектурную композицию и закономерность визуального восприятия. Студент не умеет работать с нормативными документами. Не грамотно оформляет итоговый макет.</p>	<p>Студент дал представление о проектируемом объекте, а именно в достаточном объёме, графически качественно представил “образ” и+ “функцию”. Студент хорошо владеет приёмами и методами изображения и моделирования архитектурной формы и пространства. Студент умеет учитывать архитектурную композицию и закономерность визуального восприятия. Студент умеет работать с нормативными документами, но с небольшими затруднениями. В оформлении итогового макета допускает погрешности.</p>	<p>Студент дал исчерпывающее первичное представление о проектируемом объекте, а именно в полном объёме, графически качественно представил “образ” и “функцию”, при этом показал владение методами моделирования и гармонизации искусственной среды обитания, пространственное воображение. Студент отлично владеет приёмами и методами изображения и моделирования архитектурной формы и пространства. Студент умеет учитывать архитектурную композицию и закономерность визуального восприятия. Студент легко умеет работать с нормативными документами. Грамотно оформляет итоговый макет.</p>

<p>и условиям проектирования; подготавливать отчет и презентационные материалы по предварительным исследованиям. ИД2 ПКос-1 Способен анализировать исходные данные, данные задания на проектирование; согласовывать задание на проектирование с заказчиком</p>			
--	--	--	--

3 ОПРЕДЕЛЕНИЕ РЕЗУЛЬТАТА ПРОМЕЖУТОЧНОЙ АТТЕСТАЦИИ

Форма промежуточной аттестации по дисциплине *зачет с оценкой*.

ОЦЕНОЧНЫЕ МАТЕРИАЛЫ И СРЕДСТВА ДЛЯ ПРОВЕРКИ СФОРМИРОВАННОСТИ КОМПЕТЕНЦИЙ

УК-1: Способен осуществлять поиск, критический анализ и синтез информации, применять системный подход для решения поставленных задач

Задания закрытого типа

Выберите несколько правильных вариантов ответа:

1. Исходная единица измерения в архитектуре и строительстве. Обычно это размер одного из элементов сооружения – это:

- +А. модуль
- Б. мутулы
- В. метопа
- Г. парта

Задания открытого типа

1. Дайте определение Памятник архитектуры – ...

Ответ: Памятник архитектуры (градостроительства) — недвижимый (фрагменты интерьера и экстерьера архитектурных сооружений) примечательный объект материального и духовного творчества, который имеет национальное или международное значение.

2. Дайте определение Архитектурный ордер - ...

Ответ: Архитектурный ордер — вид архитектурной композиции, состоящей из вертикальных (колонны, пилястры) и горизонтальных (антаблемент) частей в соПравильный ответствующей архитектурно-стилевой обработке, в классической форме сформировавшийся в Древней Греции.

3. Как называется данный элемент в проектировании?

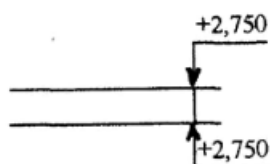

Ответ: высотные отметки

4. Отметьте позицию на чертеже соответствующую элементу – отмостка

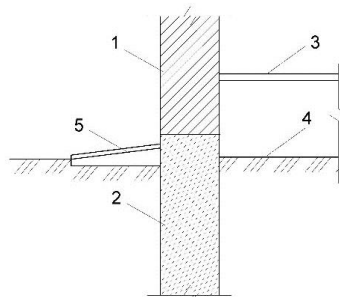

Ответ: 5

УК-2: Способен определять круг задач в рамках поставленной цели и выбирать оптимальные способы их решения, имеющихся ресурсов и ограничений

Задания закрытого типа

Выберите несколько правильных вариантов ответа:

1. К проектированию архитектурных форм предъявляются следующие требования:
- +функционально- конструктивные;
 - +эстетические;
 - биологические;
 - производственные

Задания открытого типа

Дайте развернутый ответ на вопрос:

1. Какое расстояние от границы участка должно быть до ИЖД?

Ответ: 3 метра

2. Как посчитать площадь застройки многоквартирного жилого дома?

Ответ: Площадь застройки многоквартирного жилого здания определяется как площадь горизонтального сечения по внешнему контуру здания, на уровне планировочной отметки земли, включая выступающие части (балконы, лоджии, эркеры, козырьки и навесы входных групп, входные площадки и ступени, веранды, террасы, приямки, входы в подвальный этаж, галереи и переходы между зданиями).

3. Выберите план с правильным расположением осей

а)

б)

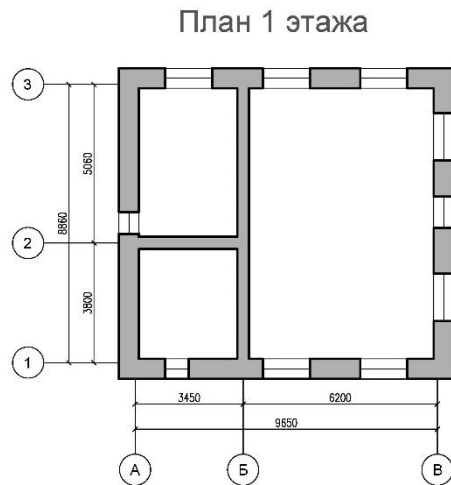
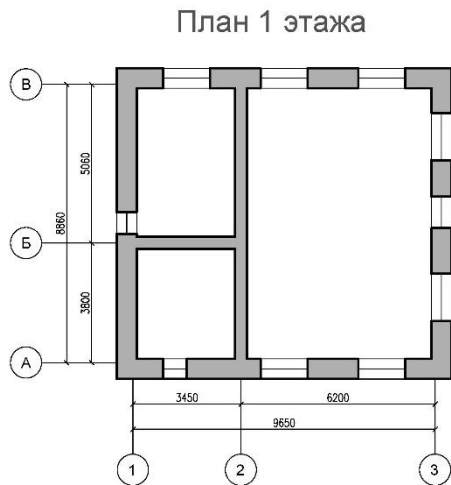

Ответ: план - а)

4. Укажите, присутствует ли на данных планах правильное расположение осей ?

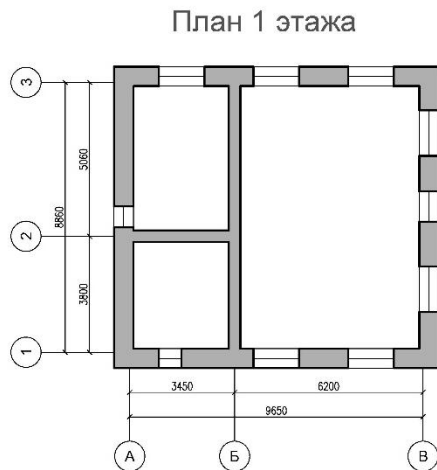
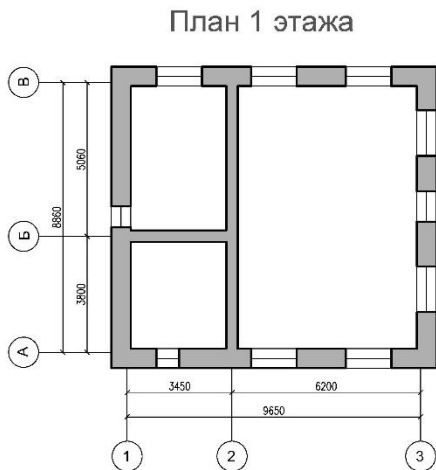

Ответ: не присутствует

УК-3: Способен осуществлять социальное взаимодействие и реализовывать свою роль в команде

Задания закрытого типа

Выберите правильный вариант

1. Какой чертеж даёт полное представление о внешнем облике проектируемого здания?

+А. Перспектива

Б. Фасад

В. Разрез

Г. Проекция

Задания открытого типа

1. Какие этапы нужно пройти при выполнении курсового проекта Отмывка фасада памятника архитектуры?

Ответ: Поиск информации, изучение памятника архитектуры, эскизирование: поиск композиции, тональных отношений, подбор антуража, вычерчивание в карандаше на планшете, построение падающих теней, отмывка, составление пояснительной записки.

2. Основной градостроительный документ, который регламентирует вид разрешенной застройки, высоту и этажность зданий по замелённому участку.

Ответ: Градостроительный план земельного участка.

3. Рекомендуемая площадь 2 ком. Квартиры

Ответ: 49-65 кв.м.

4. Какой элемент показан на рисунке:

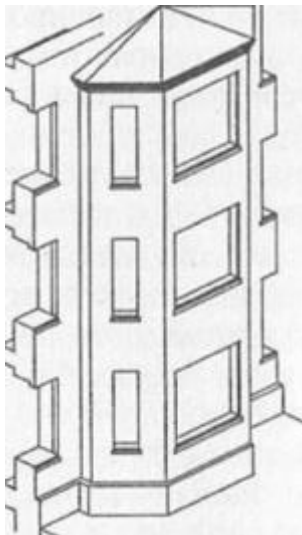

Ответ: эркер

5. Какой элемент показан на рисунке:

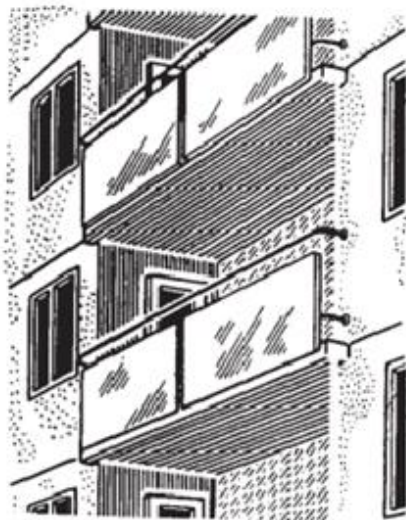

Ответ: лоджия

УК 5 Способен воспринимать межкультурное разнообразие общества в социально-историческом, этическом и философском контекстах

Задания закрытого типа

Выберите правильный вариант

Памятник архитектуры –

А. вид архитектурной композиции, состоящей из вертикальных (колонны, пилястры) и горизонтальных (антаблемент) частей

Б. результат строительства, представляющий собой объемное надземное строительное сооружение, включающую в себя помещения, предназначенные для проживания и (или) деятельности людей, размещения производства, хранения продукции или содержания животных, а также сети и системы инженерно-технического обеспечения.

+В. недвижимый (фрагменты интерьера и экстерьера архитектурных сооружений) примечательный объект материального и духовного творчества, который имеет национальное или международное значение.

Г. гармоническое единство пространственной композиции зданий, инженерных сооружений, произведений монументальной живописи, скульптуры и садово-паркового искусства

Задания открытого типа

1. Что такое мансардный этаж?

Ответ: эксплуатируемое чердачное пространство (как жилое, так и нежилое помещение), образуемое на последнем этаже дома (или его части) с покатой крышей.

2. Правила подсчета строительного объема?

Ответ: Строительный объем многоквартирного жилого здания определяется как сумма строительного объема выше отметки 0,000 (надземная часть) и ниже этой отметки (подземная часть). Строительный объем определяется в пределах ограничивающих наружных поверхностей с включением ограждающих конструкций, световых фонарей и других надстроек, начиная с отметки чистого пола надземной и подземной частей многоквартирного жилого здания, без учета выступающих архитектурных деталей и конструктивных элементов, козырьков, портиков, балконов, террас, объема проездов и пространства под зданием на опорах (в чистоте), проветриваемого подполья и подпольных каналов.

3. Как называется выделенная сторона кирпича?

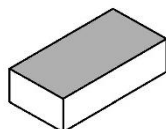

Ответ: постель

4. Какой элемент показан на рисунке:

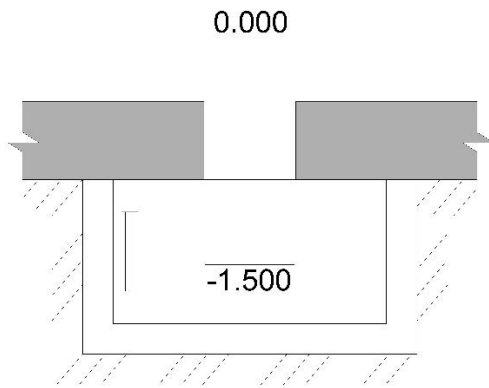

Ответ: приямок

УК-6: Способен управлять своим временем, выстраивать и реализовывать траекторию саморазвития на основе принципов образования в течение всей жизни

Задания закрытого типа

Выберите правильный вариант

1. Какие задачи решает КП Отмывка фасада памятника архитектуры?
- +А. Изучение приемов работы в технике отмывки;
 - +Б. Формирование способов воспроизведения и построения профессиональных графических натуралистических изображений архитектурных объектов;
 - +В. Формирование навыков выявления пластических характеристик архитектурной формы;
 - +Г. Знакомство с приемами изображения предметно-пространственного средового окружения объекта архитектуры;
 - +Д. Формирование навыков поэтапного развития архитектурной идеи

Задания открытого типа

1. Высота ограждения крыльца при подъеме на три и более ступеньки?

Ответ: 1,2 метра

2. Сколько должно быть эвакуационных выходов в двухэтажном здании площадью второго этажа более 300 кв,м,?

Ответ: не менее 2 штук

3. Как называется данный элемент в проектировании?

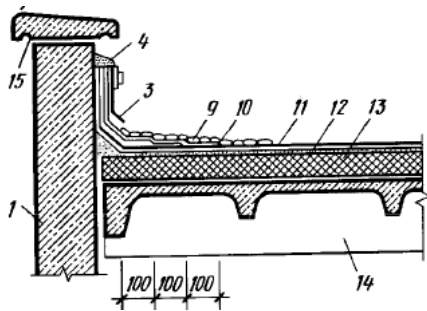

Ответ: парапет

4. Укажите размер кирпичной стены в г. Кострома соответствующей позиции № 1?

План 1 этажа

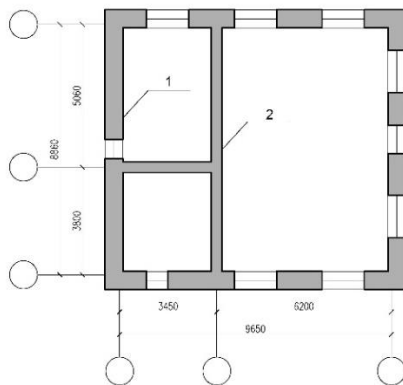

Ответ: 640 мм.

УК-8: Способен создавать и поддерживать безопасные условия жизнедеятельности, в том числе при возникновении чрезвычайных ситуаций:

Задания закрытого типа

Выберите несколько правильных вариантов ответа:

- Требования безопасности к проектированию архитектурных форм включают:
 - +соблюдение санитарно-гигиенических норм (неиспользование токсичных материалов);
 - экономические требования;
 - +обеспечение противопожарных требований
 - социальные требования

Задание открытого типа

1.Какой минимальной ширины должен быть лестничный марш в эвакуационной лестничной клетке пожарного депо?

Ответ: 1,35 метров

2.Какой минимальной ширины должны быть коридоры в общественных и административных зданиях?

Ответ: 1,4 метра

ОПК-1: Способен представлять проектные решения с использованием традиционных и новейших технических средств изображения на должном уровне владения основами художественной культуры объемно-пространственного мышления

Задания закрытого типа

Выберите правильный вариант

1. Соразмерность архитектурного сооружения с его основным потребителем — человеком – это:

- +А. масштабность
- Б. масштаб
- Г. пропорция
- Д. стиль

Задания открытого типа

1. Дайте определение линейной графике

Ответ: Основная техника исполнения чертежа, эскиза, рисунка, технической схемы

2. Как называется небольшое утолщение, «припухлость» в стволе колонны, её сужение кверху по плавной кривой?

Ответ: Энтазис

3. Для отмывки чертежей применяются краски ...

Ответ: акварель

4. Перечислите основные составляющие аппарата построения перспективы методом архитекторов.

Ответ: линия горизонта, картинная плоскость, точка стояния, фокусы F1 и F2

ОПК-2: Способен осуществлять комплексный предпроектный анализ и поиск творческого проектного решения

Задания закрытого типа

Выберите правильный вариант ответа:

1. В каком масштабе выполняется генеральный план благоустройства:

- М 1: 50
- М 1:200
- + М 1:500
- М 1 :20

2. Какие сооружения без внутреннего пространства являются малыми формами семантического содержания:

- скамьи
- фонари
- +въездные знаки
- ограждения

3. Красная линия, это:

+ планировочная граница застраиваемых территорий, за которую не должны выступать строения

линия, по которой проходит граница земельных участков

линия существующей застройки

линия, по которой происходит разбивка земельных участков

4. Территория, предназначенная для массового отдыха населения (национальные, природные, городские и другие парки и т.п) - это:

+ рекреационная зона

общественный центр

окружающий ландшафт

блокированная застройка

Задания открытого типа

Дайте развернутый ответ на вопрос:

1. Предпроектный этап проектирования въездного знака включает:

Ответ: Предпроектный этап курсового проектирования включает:

- знакомство с заданием, выбор темы;

- сбор информации по теме, знакомство с отечественным и зарубежным опытом проектирования подобных сооружений;

- выбор места, фотофиксация и анализ существующей градостроительной ситуации

2. В чем заключается поиск творческого проектного решения при проектировании въездных знаков.

Ответ: Поиск творческого проектного решения заключается в осмыслении информации об объекте и эскизировании архитектурной формы с учетом композиционных задач и особенностей окружающего пространства (градостроительной ситуации).

3. Где лучше располагать С/У и кухни в ИЖД?

Ответ: располагать друг над другом, и как смежные помещения

4. Как рассчитывается площадь детской игровой площадки?

Ответ: коэффициент расчета детской игровой площадки - 0,7 квадратного метра на человека

5. Какой уклон должен быть у пандуса?

Ответ: Уклон пандуса должен быть не более 1:12, а при подъеме на высоту до 0,2 м – не более 1:10

6. Что такое блокированный дом?

Ответ: жилой дом блокированной застройки – это здание из одного – трёх этажей со следующими признаками:

*объединение нескольких жилых секций (минимум две, максимум – 10) в одно строение;

*плотное примыкание одного блока к другому посредством общих (смежных) стен без проходов;

*наличие обязательного отдельного выхода из каждого блока на свой обособленный земельный участок и на общую территорию, где могут быть другие блокированные дома.

*В каждом блоке проживает одна семья.

7. Как рассчитывается площадь хозяйственной площадки

Ответ: Хозяйственная площадка рассчитывается по коэффициенту 0,3 квадратного метра на человека.

8. Как рассчитывается площадь площадки для занятий физической культуры.

Ответ: Площадка для занятий физической культурой рассчитывается по коэффициенту - 2 квадратных метра на человека

9. Размер парковочного места?

Ответ: 2,5*5,5 метров

10. Какой площади должен быть участок для Пожарного Депо?

Ответ: минимально 2 Га

11. Какой высоты должна быть башня для сушки рукавов?

Ответ: 12 метров

12. Какой цифрой обозначен элемент кровли – вальма?

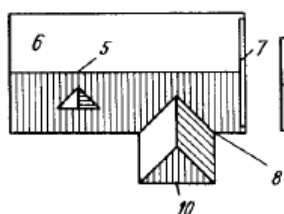

Ответ: 10

13. Какой цифрой обозначен элемент кровли – конек?

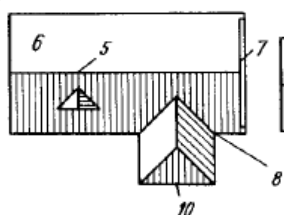

Ответ: 5

14. Какой цифрой обозначен элемент кровли – скат?

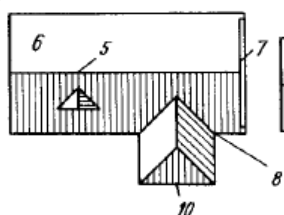

Ответ: 6

15. Какой цифрой обозначен элемент кровли –ендова?

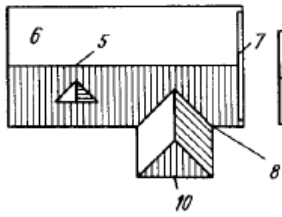

Ответ: 8

16. Какой цифрой обозначен элемент кровли –щипец?

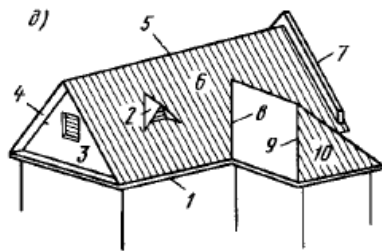

Ответ: 7

17. Какой цифрой обозначен элемент кровли –слуховое окно?

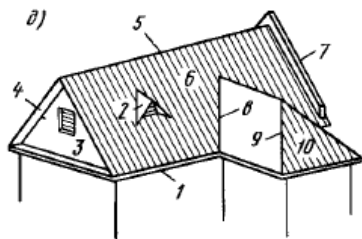

Ответ: 2

18. Какой цифрой обозначен элемент кровли –свес крыши?

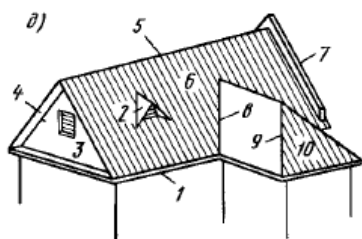

Ответ: 1

19. Какой цифрой обозначен элемент кровли –фронтон?

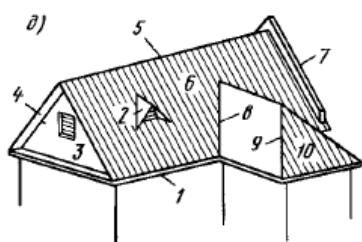

Ответ: 4

ОПК-3 Способен участвовать в комплексном проектировании на основе системного подхода, исходя из действующих правовых норм, финансовых ресурсов, анализа ситуации в социальном, функциональном, экологическом, технологическом, инженерном, историческом, экономическом и эстетическом аспектах.

Задания закрытого типа

Выберите несколько правильных вариантов ответа:

1. Элементы благоустройства это-

- + беседка;
- зона отдыха;
- + площадка тихого отдыха;
- + дорожки

Выберите правильный вариант ответа:

2. Ширина дорожек и троп на благоустроенных территориях:

- 1м
- + кратное 0,75м
- 3,0
- 0,6 м

3. Селитебная зона поселка это:

- Застройка из домов и фермерских хозяйств
- + Жилая застройка с общественным центром
- Вся территория
- Дома с огородами

4. Красная линия, это:

- + линии, которые обозначают существующие, планируемые (изменяемые, вновь образуемые) границы территорий общего пользования и (или) границы территорий, занятых линейными объектами и (или) предназначенных для размещения линейных объектов
- линия, по которой проходит граница земельных участков
- линия существующей застройки
- линия, по которой происходит разбивка земельных участков

Задания открытого типа

Дайте развернутый ответ на вопрос:

1. Что такое антропометрические требования и по какой формуле рассчитываются размеры ступеней лестниц.

Ответ: Антропометрические требования основанные на размерах и пропорциях человеческого тела, учитываются при определении высоты ступеней лестниц, высоты скамеек, поручней лестниц и т.п. Расчет размеров ступеней лестниц осуществляется по формуле: $b + 2h = 64 \text{ см}$
где : b – ширина ступени (34 – 40), h – высота ступени

2. Что такое архитектурная композиция

Ответ: Архитектурная композиция – это закономерное и оптимальное сочетание объемов и пространства в единую гармоничную систему, отвечающую функциональным и эстетическим требованиям

3. Какой нормативный документ регламентирует правила проектирования поселка?

Ответ: СП 42.13330.2016 Градостроительство . Планировка и застройка городских и сельских поселений.

4. Что такое план этажа?

Ответ: План этажа – это разрез здания горизонтальной плоскостью, проходящей через оконные и дверные проемы. Секущая плоскость располагается на уровне 1/3 высоты изображаемого этажа или на расстоянии 1 м от уровня пола.

5. Как рассчитать количество мест для гостевой стоянки автомобилей при проектировании многоквартирного жилого дома.

Ответ: 1 машино-место на 90 квадратных метров общей площади многоквартирного жилого дома, за исключением площади нежилых помещений, не входящих в состав общедомового имущества многоквартирного жилого дома.
С повышением этажности домов применяется коэффициенты.

6. Радиус обслуживания дошкольного образовательного учреждения

Ответ: 300 метров

7. Что такое атриум?

Ответ: Часть здания в виде многосветного пространства (три и более этажей), развитого по вертикали, смежного с поэтажными частями здания (галереями, коридорами, помещениями и т.п.), имеющего верхнее освещение.

8. Высоту помещений с постоянным и (или) массовым пребыванием людей в чистоте (от пола до потолка, в том числе подвесного) вновь проектируемых общественных зданий следует принимать –

Ответ: не менее 3 метров

9. Что такое антресоль?

Ответ: Доступная площадка в объеме двусветного помещения, открытая в это помещение, или расположенная в пределах этажа с повышенной высотой, размером менее 40% площади помещения, в котором она находится. Антресоль не

является этажом.

10. Какой элемент показан на рисунке под цифрой 2 ?

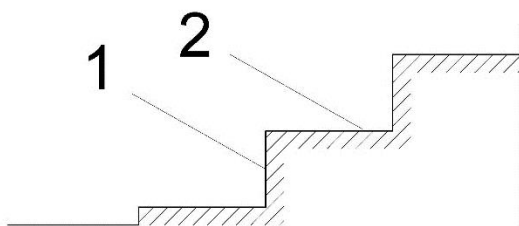

Ответ: проступь

11. Каков размер элемента показан на рисунке под цифрой 2 ?

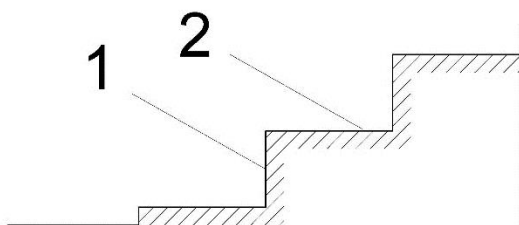

Ответ: 250 мм.

12. Какой элемент показан на рисунке под цифрой 1 ?

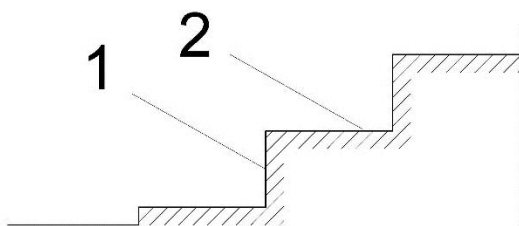

Ответ: подступенок

13. Каков размер элемента показан на рисунке под цифрой 1 ?

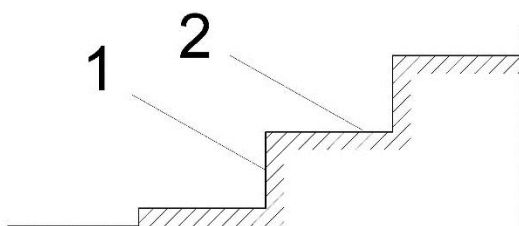

Ответ: 150 мм.

ОПК-4 Способен применять методики определения технических параметров проектируемых объектов.

Задания закрытого типа

Выберите правильный вариант ответа:

1. Высота скамей для взрослых составляет:

- 80 см
- 35 см
- +40 см
- 60 см

Выберите правильный вариант ответа:

2. Высота от пола беседки до низа выступающих конструкций покрытия принимается равной

- +не менее 2,5 м
- 3.0 м
- не более 1,8 м
- 3,5 м

Выберите правильный вариант ответа:

3. Какой элемент показан на рисунке:

- а) лоджия +б) балкон в) эркер

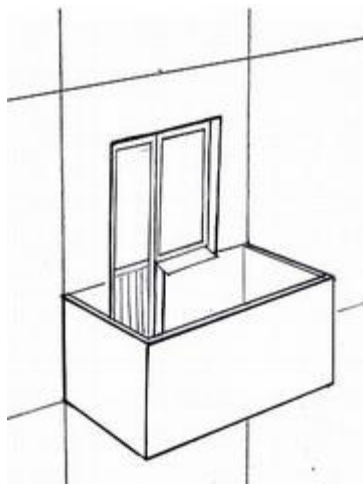

4. Выберите правильные габариты стандартного кирпича

- а) 255x120x65
- + б) 250x120x65
- в) 250x125x65

Задания открытого типа

1. Как называется стена соответствующая позиции № 1?

План 1 этажа

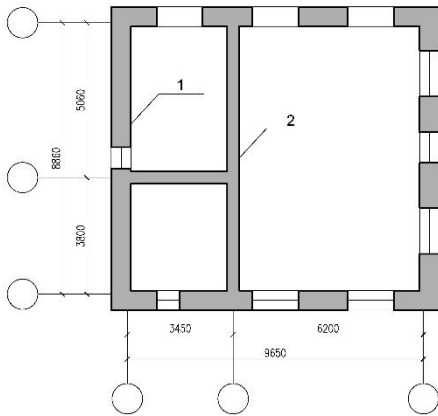

Ответ: наружная капитальная

2. Как называется стена соответствующая позиции № 2?

План 1 этажа

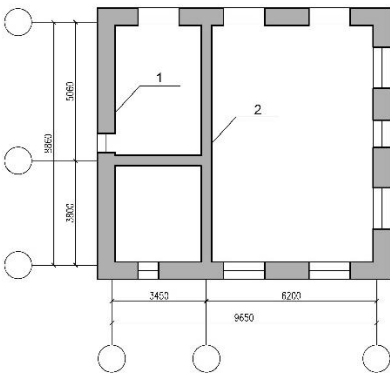

Ответ: внутренняя несущая

3. Укажите размер кирпичной стены соответствующей позиции № 1?

План 1 этажа

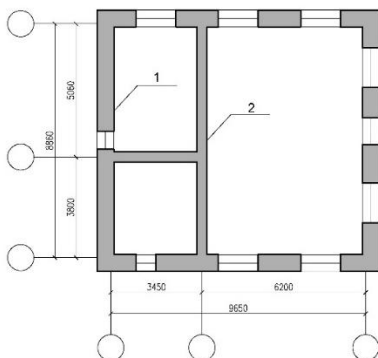

Ответ: 380 мм.

4. Отметьте позицию на чертеже соответствующую элементу – мауэрлат

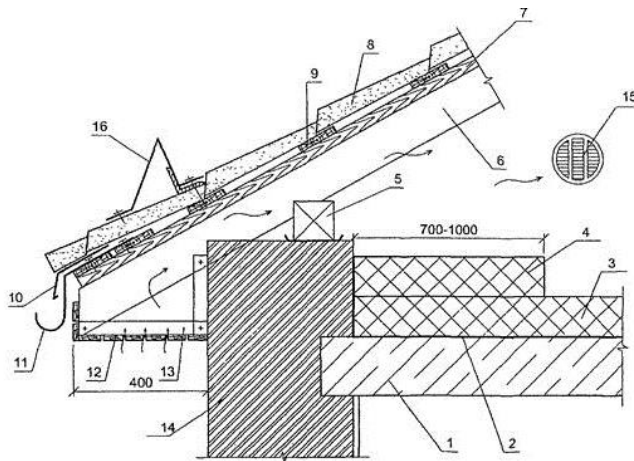

Ответ: 5.

5. Укажите на одномаршевую прямую лестницу.

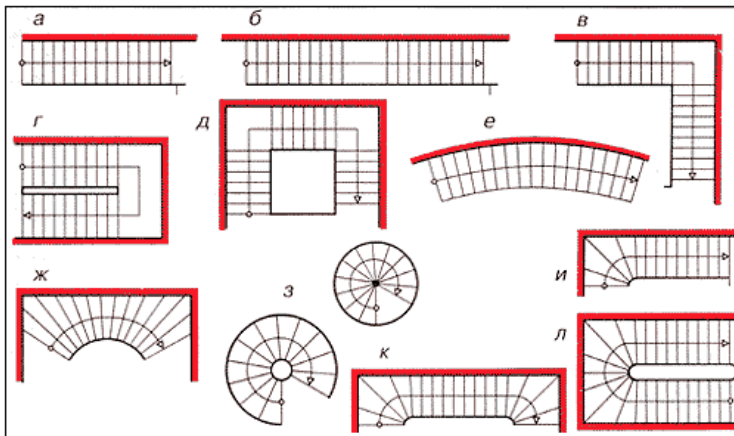

Ответ: а.

6. Укажите на двухмаршевую П-образную лестницу с промежуточной площадкой

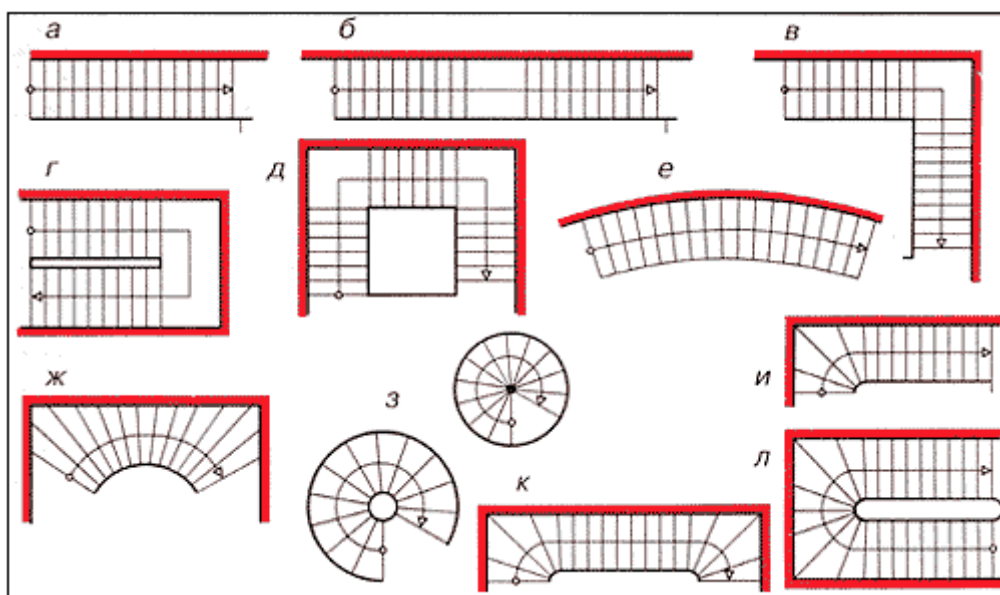

Ответ: г.

ПКос1- Способность к проведению предпроектных исследований и подготовке данных для разработки архитектурного раздела проектной документации.

Задания закрытого типа

1. Предпроектные исследования проектирования благоустройства открытой площадки включают:

- +анализ участка
- разработку объемно-пространственной композиции
- +фотофиксацию участка
- функциональное зонирование

Выберите несколько правильных вариантов ответа

2. К открытым функциональным пространствам с малыми архитектурными формами и сооружением относятся:

- +площадки тихого отдыха
- павильон
- + спуск к воде
- беседка

Задания открытого типа

Дайте развернутый ответ на вопрос:

1. Что такое социальный аспект проектирования благоустройства открытой площадки.

Ответ: Создавая благоустройство открытой площадки, необходимо исходить из потребностей той или иной группы населения: востребованности объекта, увлечений, интересов, традиций, физических и возрастных данных жителей. На предпроектном этапе возможно провести опрос, интервью, слушания.

2. Какие существуют виды планировки открытого пространства

Ответ: В зависимости от размещения и выявления взаимосвязи природных и искусственных элементов среды определяется прием планировки. Он может быть регулярным, пейзажным и смешанным, который характеризуется сочетанием двух первых. При выборе приема планировки важно проанализировать особенности участка: рельеф, озеленение, наличие водоемов и существующей прогулочной сети, а также учесть функциональное назначение открытого пространства.

3. Что такое генеральный план?

Ответ: архитектурный чертеж, представляющий собой масштабное изображение проектируемого (реконструируемого) здания, сооружения или комплекса на геоподоснове со схематичным обозначением входов и подъездов к нему, элементов благоустройства и озеленения на прилегающем участке, транспортных путей.

4. Как называется данная схема?

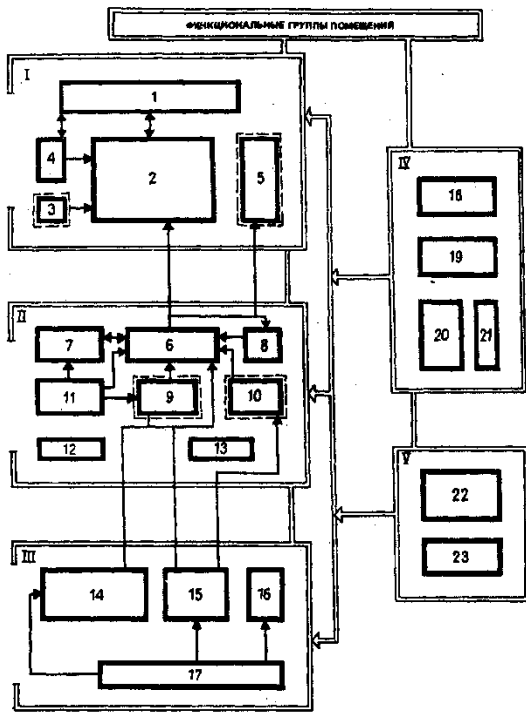

Ответ: схема функционального зонирования

5. Как называется данный чертеж?



Ответ: генеральный план

6. В экспликации к генеральному плану указываются?

Ответ: объекты, находящиеся на генеральном плане (дома, бани, навесы, беседки и пр.)

Окончательные результаты обучения (формирования компетенций) определяются посредством перевода баллов, набранных студентом в процессе освоения дисциплины, в оценки:

– базовый уровень сформированности компетенции считается достигнутым если результат обучения соответствует оценке «удовлетворительно» (50 до 64 рейтинговых баллов);

– повышенный уровень сформированности компетенции считается достигнутым, если результат обучения соответствует оценкам «хорошо» (65-85 рейтинговых баллов) и «отлично» (86-100 рейтинговых баллов).

4 ПОРЯДОК ПРОВЕДЕНИЯ ПОВТОРНОЙ ПРОМЕЖУТОЧНОЙ АТТЕСТАЦИИ

Форма промежуточной аттестации по дисциплине *зачет с оценкой*.

Повторная промежуточная аттестация по дисциплине проводится с использованием заданий для оценки сформированности компетенций на базовом уровне по всем модулям, входящим в структуру дисциплины за семестр, по итогам которого студент имеет академическую задолженность.

Таблица 18 – Критерии оценки сформированности компетенций

Код и наименование индикатора достижения компетенции (части компетенции)	Критерии оценивания сформированности компетенции (части компетенции)
	на базовом уровне
	соответствует оценке «удовлетворительно» 50-64% от максимального балла
<p>ИД-1_{ук-1} Знает основные источники получения информации, включая нормативные, методические, справочные и реферативные источники. Знает виды и методы проведения предпроектных исследований, включая исторические и культурологические. Знает средства и методы работы с библиографическими и иконографическими источниками</p> <p>ИД-1_{ук-5} Знает роль гуманистических ценностей для сохранения и развития современной цивилизации. Основы исторических, философских, культурологических дисциплин.</p> <p>ИД-1_{ук-6} Знает роль творческой личности в устойчивом развитии полноценной среды жизнедеятельности и культуры общества.</p> <p>ИД-1_{опк-1} Знает методы наглядного изображения и моделирования архитектурной формы и пространства. Знает основные способы выражения архитектурного замысла, включая графические, макетные, компьютерного моделирования, вербальные, видео. Знает особенности восприятия различных форм представления архитектурно-градостроительного проекта архитекторами, градостроителями, специалистами в области строительства, а также лицами, не владеющими профессиональной культурой.</p> <p>ИД-1_{опк-2} Знает основные виды требований к различным типам зданий, включая социальные, эстетические,</p>	<p>Студент демонстрирует знания основных характеристик архитектурного проектирования. Студент усвоил основное содержание дисциплины, но имеет пробелы в усвоении материала, не препятствующие дальнейшему обучению Воспроизводит термины, основные понятия с ошибками.</p>

<p>функционально-технологические, эргономические и экономические требования. Знает основные источники получения информации, включая нормативные, методические, справочные и реферативные источники. Знает методы сбора и анализа данных о социально-культурных условиях района застройки, включая наблюдение, опрос, интервьюирование и анкетирование.</p>	
--	--